

- Drehstrom-Planetengetriebemotor mit Bremse
- Steuerung am Ständerfuß angebaut
- Elektrischer Anschluss 3~ 400V/50Hz
- Einfache Bedienung der Steuerung
- Einfache Einstellung der Haltepositionen

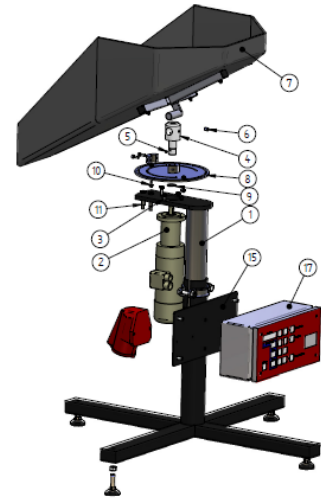

### SPEZIFIKATION\*

|  |  |
|--|--|
| Ausführung   |  |
| Schwenkbereich   |  |
| Material der Schütte                                     |  |
| Anzahl gewünschte Stationen<br>(Voreinstellung, max. 15) |  |

|                          |                          |
|--------------------------|--------------------------|
| Steckdose für Zuführband |                          |
| Steuerung                |                          |
| 3-farbige Signalampel    | <input type="checkbox"/> |
| Untergestell fahrbar     | <input type="checkbox"/> |

Notizen / Sonstige Anforderungen

\* viele weitere Optionen auf Anfrage erhältlich