

- Třífázový motor s planetovou převodovkou a brzdou
- řízení instalováno na podstavené noze
- elektrické připojení 3~ 400V/50Hz
- jednoduché ovládání řízení
- jednoduché nastavení třídících pozic

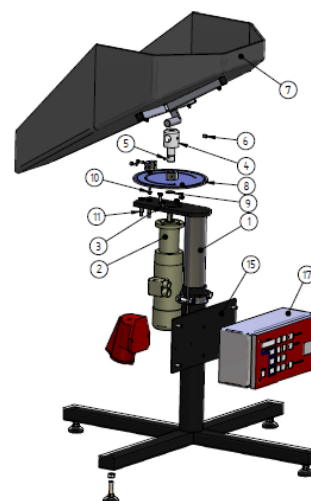

SPECIFIKACE*

Provedení	
Oblast otáčení	
Materiál skluzu	
Požadovaný počet stanic (Přednastavení, max. 15)	

Zásuvka pro přívodní pásový dopravník	
Řízení	
3-barevný signální semafor (pouze ve spojení s řízením Siemens S7)	<input type="checkbox"/>
Pojízdný podstavec	<input type="checkbox"/>

Poznámky / Zvláštní požadavky

* celá řada dalších opcí je k dispozici na poptání