

## **DIN PROGRAMUL DE SEPARARE MTF: PENTRU SEPARARE PAS CU PAS**

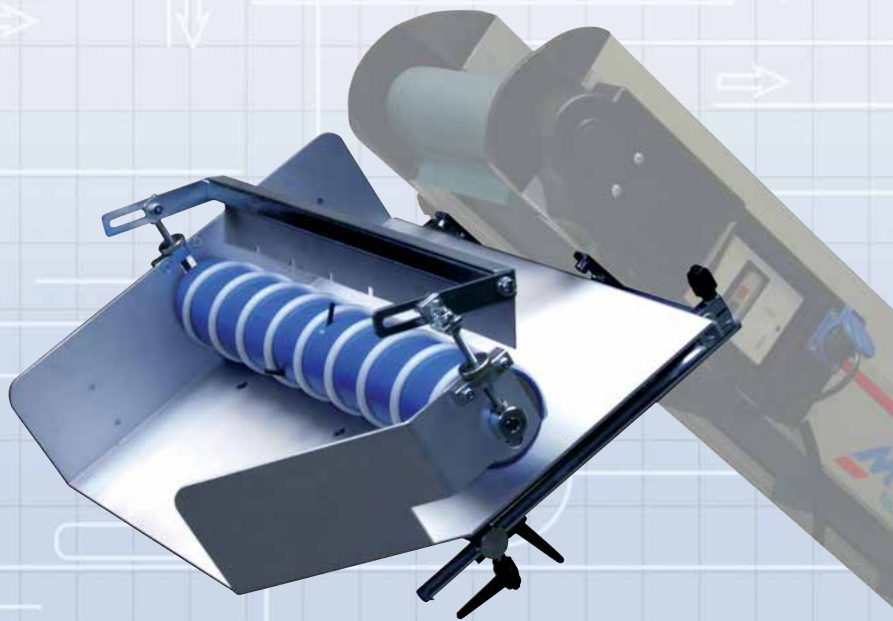

**SEPARATOR SAL 600**

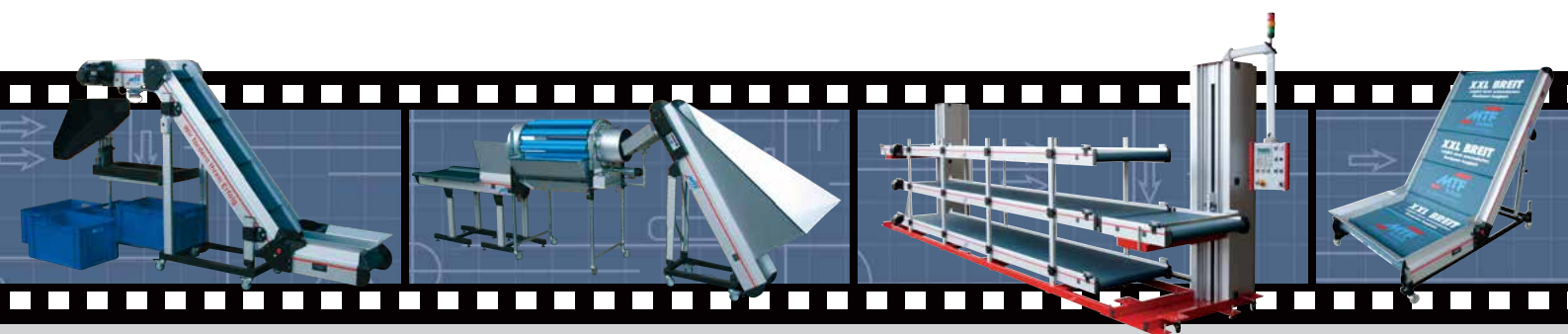

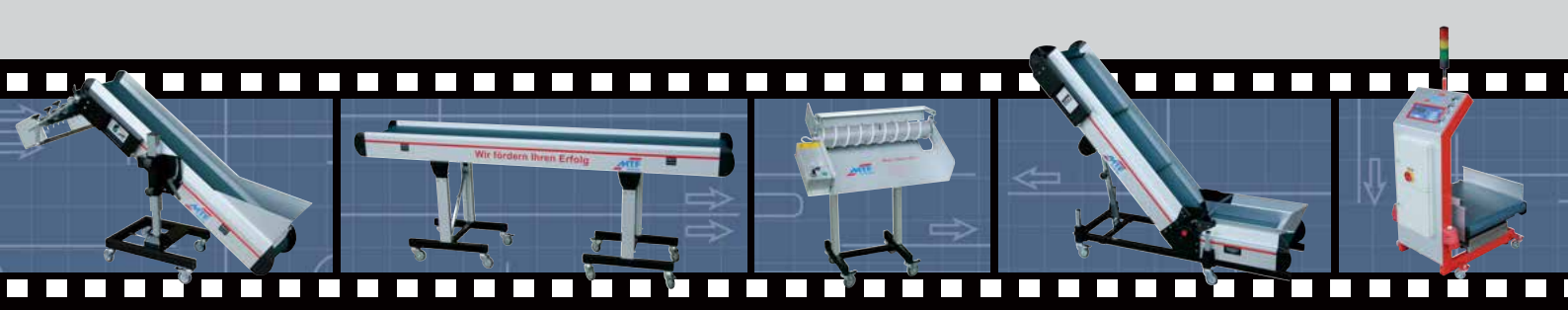

**Echipamentele cu role de separare tip TA și Atașamentele de separare cu șurub tip SAL/SAR** fac parte din programul Multi-Tech și sunt create pentru a fi anexate benzilor de transport din gama Multi-Tech. Unitatea de antrenare este realizată dintr-un motor cu tamburi dotat cu propriul control.

Anexele sunt utilizate, în mare parte, pentru injecția de mase plastice, pentru a separa piesele de culee, evitând astfel sortarea manuală.

Datorită construcției complexe, acestea pot fi adaptate rapid pieselor de dimensiuni variate.

### Avantaje

- Adaptare ușoară și rapidă la piese de diferite geometrii
- Cea mai simplă operare
- Montare rapidă, fără unelte
- Rezultate perfecte de separare datorită ajustării precise a roletelor și a șuruburilor profilelor
- Racletă din poliester deasupra rolei cu șurub, pentru a preveni tragerea pieselor sau a culee peste rola spirală
- Fixarea și demontarea rapidă și ușoară a anexelor de separare la banda transportoare; opțiune aplicabilă și la înlocuirea întregii unități
- Fixare ușoară la benzi transportoare Multi-Tech existente
- Acționarea fără uzură a separatoarelor prin intermediul motorului cu tambur
- Cea mai mare siguranță operațională prin utilizarea tehnologiilor inteligente de oprire
- Timp scurt pentru livrare



SEPARATOR TA 400-3

### Date tehnice

- Motor cu tambur, putere 30W, conexiune 230V/50Hz
- 15 nivele ale vitezei de rotație, între 15 și 92 rpm
- Accesorii de separare cu 1, 2 sau 3 role, cu diferite straturi de suprafață
- Suport de role cu șurub, din PVC, cu spirale libere sau fixe din diferite materiale; disponibil în mai multe variante de înălțime
- Disponibil pentru lățimi nominale ale benzilor transportoare de până la 600mm
- Atașamentul de separare cu spirală poate fi echipat cu crampe pentru rășfirarea pieselor care se blochează ușor

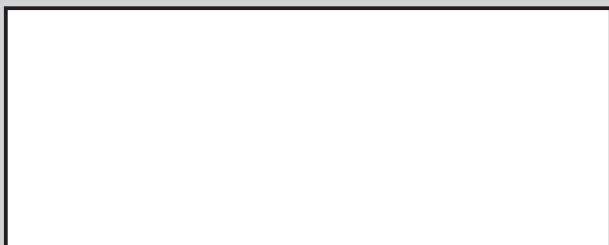

MTF Technik  
Hardy Schürfeld GmbH & Co. KG  
Stadionstraße 8 • D - 51702 Bergneustadt  
Tel.: 02261/9431-0 • Fax: 02261/9431-31  
info@mtf-technik.de • www.mtf-technik.de

