

Navodila za uporabo in seznam rezervnih delov

Tračni transporter - ravni

Tip: IL

Glavni dokument



Revizija: 01

Prevod izvirnega dokumenta
(vključuje izbirne različice)

13.02.2024

Slovenian (SL) Slowenisch

SL-BE-IL-01

vkjučene različice:

- Pogoni (standardni)
- Načini delovanja (standardni)
- Ogradja
 - Enote BE, BM, AM, HE, HM (standardne)
- Dodatna oprema
 - Dodatki (standardni)



MTF Technik
Hardy Schürfeld GmbH & Co. KG
Stadionstraße 8
D-51702 Bergneustadt

Tel.: +49 2261 9431-0
Faks: +49 2261 9431-31
info@mtf-technik.de
www.mtf-technik.de

© 2024 MTF Technik Hardy Schürfeld GmbH & Co. KG. Vse pravice pridržane.

Lastnik avtorskih pravic za to dokumentacijo ostaja družba MTF Technik Hardy Schürfeld GmbH & Co. KG. Dokumentacija vsebuje informacije tehnične narave, ki jih v celoti ali deloma ni dovoljeno kopirati, razširjati ali v namene konkurence nepooblaščno uporabljati ali razkriti drugim.

1	Splošno	6
1.1	Uporaba in shranjevanje	6
1.2	Informacije o proizvajalcu in kontaktni naslov	6
1.3	Simboli in okrajšave	7
1.4	Področja uporabe	8
1.5	Dodatni veljavni dokumenti	9
1.6	Garancija	9
2	Varnost	10
2.1	Splošne varnostne informacije	10
2.2	Upoštevanje navodil za uporabo	10
2.3	Predvidena uporaba	11
2.4	Nepredvidena uporaba	12
2.5	Predvidljiva napačna uporaba	12
2.6	Varnostni napotki v navodilih	13
2.7	Varnostni in opozorilni znaki na stroju	14
2.8	Pogoji za uporabo	14
2.9	Varnostne naprave	14
2.10	Obveznosti lastnika	15
2.10.1	Splošne zahteve	15
2.10.2	Navodila za uporabo	15
2.10.3	Lokalna zakonska določila	15
2.10.4	Zahteve za osebje	16
2.10.5	Predelave in samovoljne spremembe	16
2.10.6	Preverjanje	16
2.10.7	Čiščenje, vzdrževanje in servisiranje	17
2.10.8	Usposabljanje	17
2.11	Usposobljenost osebja	18
2.12	Varnostni napotki za osebje	19
2.12.1	Upravljanje in delovanje sistema	20
2.12.2	Osebna zaščitna oprema	21
2.13	Prenos in namestitvev	21
2.14	Varnostni pregledi	22
2.15	Napotki za določene nevarnosti in preostala tveganja	22
2.15.1	Nevarnosti zaradi neusposobljenega osebja	22
2.15.2	Nevarnosti zaradi električne energije	23
2.15.3	Nevarnosti zaradi vročih mest	24
2.15.4	Nevarnosti pri ravnanju s kemikalijami	24
2.15.5	Nevarnosti zaradi premikajočih se komponent	24
2.15.6	Nevarnosti zaradi pogojev okolice	25
2.15.7	Nevarnosti za okolje	25
2.16	Nadomestni in obrabni deli	26
2.17	Ravnanje v primeru sile	26
2.18	Ravnanje v primeru motenj	27
3	Opis izdelka	28
3.1	Tehnični podatki	28
3.1.1	Tipska ploščica	29

3.2	Opis delovanja.....	30
3.2.1	Transportni trak – ravni.....	30
3.2.2	Način delovanja	31
3.2.3	Trak (tekalna površina)	33
3.2.4	Stransko vodilo	35
3.2.5	Vrste ogrodja	36
3.2.6	Pribor: Dodatki (izbirno).....	43
4	Zaščitna embalaža in prenos	47
4.1	Varnost.....	47
4.2	Preverjanje dostavljene vsebine	49
4.3	Raztovarjanje, prenos v obrat, odlaganje	49
4.4	Odstranitev embalaže	49
5	Postavitev in namestitvev	50
5.1	Varnost.....	50
5.2	Mesto postavitve	54
5.3	Točke za privez in območja za uporabo dvižne opreme.....	54
5.3.1	Območja za uporabo dvižne opreme.....	55
5.4	Namestitvev ogrodij	56
5.4.1	Ogrodje AM.....	56
5.4.2	Ogrodje – HE/HM	63
5.4.3	Ogrodje – BE/BM.....	68
5.5	Postavitev transporterja	74
5.5.1	Nastavljanje položaja transportnega traku	74
5.5.2	Zavarovanje transportnega traku pred prevrnitvijo	75
5.6	Električni priklop	75
5.7	Čiščenje po namestitvi	75
6	Zagon.....	76
6.1	Varnost.....	76
6.2	Točke za preverjanje pred prvim zagonom.....	80
6.3	Zagon	81
6.4	Zagon po načrtovanem odklopu	81
7	Upravljanje	82
7.1	Varnost.....	82
7.2	Pred uporabo.....	85
7.3	Upravljalni in prikazovalni elementi	85
7.3.1	Upravljanje – način delovanja „brez“	85
7.3.2	Upravljanje – način delovanja „nespremenljivo“	86
7.3.3	Upravljanje – način delovanja „brezstopensko krmiljenje“	87
7.3.4	Upravljanje – način delovanja „v taktih“	88
7.3.5	Upravljanje – način delovanja „brezstopensko krmiljenje in v taktih“	89
8	Odpravljanje motenj	90
8.1	Varnost.....	90
8.2	Ravnanje v primeru motenj	94
8.3	Priprave na odpravo motnje	94
8.4	Ponovni zagon po motnjah.....	94
8.5	Motnje in iskanje napak.....	95

9	Vzdrževanje	97
9.1	Varnost	97
9.2	Napotki za vzdrževanje	101
9.3	Pred servisiranjem/vzdrževanjem	102
9.4	Načrt vzdrževanja	103
9.5	Servisiranje.....	105
9.5.1	Možnosti nastavitve traku	105
9.5.2	Menjava traku	112
9.5.3	Preverjanje gladkega teka traku	116
9.5.4	Mazanje verige	118
9.5.5	Nastavitev napetosti verige.....	119
9.6	Ponovni vklop po vzdrževanju.....	120
10	Ustavitve ob koncu uporabe in skladiščenje	121
10.1	Varnost.....	121
10.2	Ustavitve stroja ob koncu uporabe.....	123
11	Razstavitev	124
11.1	Varnost.....	124
11.2	Pogoji za razstavitev	127
11.3	Električni odklop	127
11.4	Mehanska razstavitev	127
12	Odlaganje	128
12.1	Varnost.....	128
13	Nadomestni deli	129
13.1	Naročanje nadomestnih delov.....	129
13.1.1	Okrajšave na seznamu nadomestnih delov.....	129
13.2	Dostop do seznama nadomestnih delov	129
13.3	Nadomestni deli – razlaga prikaza.....	130
13.3.1	Neodvisno od tehničnih podatkov.....	130
13.3.2	Odvisno od tehničnih podatkov (primerjajte potrditev naročila).....	130
13.4	Nadomestni in obrabni deli.....	131
13.4.1	Trup transporterja	131
13.4.2	Obračalne enote	133
13.4.3	Pogon s prirobnico	142
13.4.4	Spodnji pogon.....	148
13.4.5	Sredinski pogon z motorjem s prirobnico	162
13.4.6	Pogonski boben	168
13.4.7	Ogrodje	172
13.4.8	Pribor: Dodatki (izbirno)	196
14	Stvarno kazalo	198
15	Kazalo slik	200
16	Kazalo preglednic	203
17	Priloga	208

1 Splošno

1.1 Uporaba in shranjevanje

Upoštevati je treba naslednje:

- Naprava/stroj se lahko v skladu s predvidenim namenom in varno zažene, upravlja in vzdržuje samo s pomočjo teh navodil za uporabo.
- Ta navodila za uporabo veljajo samo za izdelek, naveden na naslovnici.
- Pridržujemo si pravico do sprememb teh navodil za uporabo zaradi nadaljnjega tehničnega razvoja.
- Ta navodila za uporabo so del obsega dobave.
- Ta navodila za uporabo veljajo za vse postopke od prenosa do končne razgradnje in jih je treba upoštevati.
- Zato navodila za uporabo vedno hranite v čitljivem stanju na doseg upravljavca v bližini naprave/stroja. Če napravo prodate naprej, ji dokument priložite.
- Ta navodila za uporabo so namenjena samo usposobljenemu in pooblaščenemu strokovnemu osebju.
- Lastnik mora poskrbeti, da vse osebe, ki delajo z napravo, pred delom preberejo in razumejo navodila.
- Poglavje o varnosti vsebuje pregled vseh pomembnih varnostnih vidikov za optimalno zaščito osebja ter varno in brezhibno delovanje sistema.
- Proizvajalec ne odgovarja za škodo, ki bi nastala zaradi neupoštevanja teh navodil za uporabo.
- Snovi, nevarne za okolje in/ali zdravje, je treba odstraniti strokovno in ločeno.
- Za ponatis, prevajanje in razmnoževanje v kakršni koli obliki, tudi delov dokumenta, je potrebno pisno soglasje izdajatelja.
- Lastnik avtorskih pravic je proizvajalec.

1.2 Informacije o proizvajalcu in kontaktni naslov

MTF Technik
Hardy Schürfeld GmbH & Co. KG
Stadionstraße 8
D-51702 Bergneustadt

Telefon: +49 2261 9431-0
Faks: +49 2261 9431-31
Elektronska pošta: info@mtf-technik.de
Spletno mesto: www.mtf-technik.de

1.3 Simboli in okrajšave

Tu so navedene najpomembnejše okrajšave v teh navodilih za uporabo.

Okrajšava	Oznaka
Sl.	Slika
NU	Navodila za uporabo
ES	Evropska skupnost
EU	Evropska unija
EGP	Evropski gospodarski prostor
IP	Razred zaščite
Poz.	Številka pozicije
SVPr	Uredba o splošni varnosti proizvodov
kos	Kos(i)/kosov
Pregl.	Preglednica
VDE	Verband der Elektrotechnik Elektronik Informationstechnik e. V.

Pregl. 1: Okrajšave

Tu so navedene najpomembnejše enote v teh navodilih za uporabo.

Enota	Oznaka	Fizikalna veličina
°C	Stopinje Celzija	Temperatura
min ⁻¹	Vrtljaji na minuto	Število vrtljajev
A	Amper	Električni tok
kW	Kilovat	Moč
mm	Milimeter	Dolžina
Pa	Paskal	Tlak
V	Volt	Električna napetost

Pregl. 2: Enote

Naslednji elementi so del teh navodil za uporabo:

Naštevanje v napotkih za ravnanje:

1. 1. korak
2. 2. korak
3. ...

Številčenje v slikah in legendah:

- 1 Del 1
- 2 Del 2
- 3 ...

Seznami točk s pikami in pomišljaji za informacije brez določenega vrstnega reda:

- Informacija
 - Podtočka
 - Podtočka
 - ...
- Informacija
- ...

NAPOTEK



- Signalna beseda **Napotek** označuje dodatne informacije o stroju ali dodatni opremi.
- Za dodatne signalne besede in simbole glejte poglavje **Prikaz opozoril**.



Notranje sklicevanje:

Označuje sklicevanje na dodatne informacije znotraj dokumenta.



Zunanje sklicevanje:

Označuje sklicevanje na zunanje dokumente, v katerih je več informacij.



Odstranjevanje rabljene električne in elektronske opreme

Simbol na izdelku ali embalaži opozarja, da se ta izdelek ne sme obravnavati kot običajne gospodinjne odpadke, temveč ga je treba oddati na zbirno mesto za recikliranje električne in elektronske opreme. Dodatne informacije lahko dobite na svoji občini, v podjetjih za ravnanje s komunalnimi odpadki ali pri specializiranih prodajalcih.

1.4 Področja uporabe

- Ta izdelek izpolnjuje zahteve direktiv Evropske unije.
- V ta namen upoštevajte
 - priloženo izjavo o skladnosti CE,
 - predvideno uporabo in
 - nepredvideno uporabo.

1.5 Dodatni veljavni dokumenti

Za uporabo izdelka in teh navodil za uporabo so pomembni še naslednji veljavni dokumenti:

- Izjava o skladnosti CE
- Splošni pogoji poslovanja z informacijami o garanciji
- Skice
- Zapisnik meritev hrupa
- Informacije o dodatni opremi
- Dokumentacija drugih proizvajalcev
- Električna dokumentacija
- Varnostni listi
- Projektne skice

1.6 Garancija

Garancijske zahteve pošljite proizvajalcu takoj po odkritju pomanjkljivosti ali napake.

- Garancija ne velja v nobenem primeru, v katerem ni mogoče uveljavljati zahtevkov zaradi odgovornosti.
- Informacije, podatki in napotki, navedeni v teh navodilih za uporabo so bili posodobljeni v času tiskanja.
- Na podlagi navedb, slik in opisov v teh navodilih za uporabo ni mogoče uveljavljati zahtevkov zaradi sprememb že dobavljenih sistemov in komponent.
- Navedbe v teh navodilih za uporabo opisujejo lastnosti izdelka brez kakršnih koli zagotovil.
- Ne prevzemamo odgovornosti za škodo in okvare, do katerih pride zaradi naslednjih vzrokov:
 - neupoštevanje navodil za uporabo
 - samovoljne spremembe na sistemu
 - napačno upravljanje
 - neizvajanje vzdrževanja

2 Varnost

2.1 Splošne varnostne informacije

Poglavje Varnost vsebuje pregled vseh pomembnih varnostnih vidikov za optimalno zaščito osebja ter varno in brezhibno uporabo stroja od prenosa, delovanja do razgradnje.

Neupoštevanje navodil in varnostnih napotkov v teh navodilih za uporabo lahko povzroči veliko tveganje za ljudi in materialno škodo na stroju.

Stroj je zasnovan in izdelan v skladu z najsodobnejšim stanjem tehnike in po priznanih varnostnih smernicah in standardih. Stroj je varen za uporabo.

V naslednjih okoliščinah lahko stroj povzroči dodatne preostale nevarnosti, če

- stroja ne uporabljate za predvideni namen,
- stroj nepravilno upravlja nešolano ali neusposobljeno osebje,
- je stroj nepravilno servisiran ali vzdrževan,
- ne upoštujete varnostnih napotkov in opozoril, navedenih v teh navodilih,
- je stroj nepravilno spremenjen ali predelan,
- se predpisano vzdrževanje ne izvaja pravočasno.

2.2 Upoštevanje navodil za uporabo

NAPOTEK



Vsaka oseba, ki je zadolžena za delo na stroju, mora prebrati in razumeti ta navodila za uporabo, zlasti poglavje Varnost.

- Poznavanje in upoštevanje teh vsebin je pogoj za zaščito oseb pred nevarnostmi in preprečevanje napak na stroju.
- Zato je treba nujno upoštevati vsa varnostna navodila, upoštevanje je namenjeno vaši varnosti.
- Navodila za uporabo so sestavni del stroja in morajo biti vedno na voljo pri stroju. Osebje mora prebrati, razumeti navodila za uporabo in jih upoštevati pri vseh delih, ki jih je treba izvesti.
- Če vsebina teh navodil za uporabo pušča neodgovorjena vprašanja ali ni razumljiva, se takoj obrnite na proizvajalca (glejte poglavje Informacije o proizvajalcu in kontaktni naslov, 6. stran).
- Poleg varnostnih napotkov v teh navodilih upoštevajte naslednje predpise in določbe:
 - predvideno uporabo
 - veljavne predpise za preprečevanje nesreč
 - predpise za zdravje in varstvu pri delu
 - splošno priznane varnostno-tehnične predpise
 - predpise posamezne države
 - dokumentacijo dodatnih delov
 - stroju priloženo dokumentacijo drugih proizvajalcev
 - navedbe proizvajalca (varnostne liste) za pogonska sredstva, pomožne in kemične snovi

Poleg tega se lahko ti predpisi in določbe dopolnijo z navodili za uporabo za upoštevanje notranjih predpisov obrata ali posebnosti obrata.

Poleg teh navodil za uporabo je treba izvesti notranje usposabljanje ob upoštevanju strokovne usposobljenosti posameznih oseb.

Priložena dokumentacija znamke MTF Technik ne razveljavi varnostnih predpisov lastnika za celoten sistem; ti veljajo za nadrejene.

2.3 Predvidena uporaba

Stroj je namenjen izključno za naslednje vrste uporabe:

- Naloga transportnega traku je prevažanje kosovnega in razsutega blaga različnih geometrijskih mer po fiksno določeni transportni liniji. Transportno razdaljo določata nazivna dolžina in naklon.
- Transportni trak je namenjen izključno **komercialni** in ne osebni uporabi.

Stroj in pripadajoči obseg dobave sta namenjena izključno za uporabo, opisano v teh navodilih.

Tehnične lastnosti so del pogodbe. Pri tem so odločilni zlasti tehnični podatki in informacije o dovoljeni uporabi (pogoji za namestitev, priklop, pogoji okolice in pogoji za delovanje), ki so med drugim navedeni na tipski tablici in veljavni dokumentaciji (dokumentacija naročila).

Predvidena uporaba vključuje tudi upoštevanje navodil za uporabo ter upoštevanje pogojev za pregled in vzdrževanje.

Dokumentacija, ki se nanaša na izdelek, se lahko nanaša samo na predvideno uporabo stroja, kot je podlaga za naročilo. Zaradi posebnih lokalnih pogojev ali posebnih primerov uporabe, ki proizvajalcu niso bili znani, takšnih situacij ni bilo mogoče upoštevati v navodilih za uporabo. V takem primeru mora lastnik zagotoviti varno delovanje ali ustaviti stroj, dokler se s proizvajalcem ali drugimi pristojnimi organi ne uskladi ali izvede ukrepov za varno delovanje.

2.4 Nepredvidena uporaba

Vsakršna uporaba, ki ni opisana v poglavju Predvidena uporaba in v teh navodilih za uporabo, ter vsakršna druga uporaba, ki opisano presega, velja kot nepredvidena.

Stroj NI predviden za naslednje vrste uporabe:

- Stroj je prepovedano kakor koli spreminjati.
- Stroj je prepovedano uporabljati z obvodom varnostnih naprav.
- Stroj je prepovedano uporabljati za prevoz oseb.
- Stroj je prepovedano uporabljati za prevoz drugih bremen ali materialov kot navedenih v teh navodilih.
- Stroj je prepovedano uporabljati v okolju z nevarnostjo eksplozije.
- Stroj je prepovedano upravljati v območju vstopa kakršne koli vrste vode (dežja, brizganja, poplava itd.).

Načeloma velja:

Vsaka nepredvidena uporaba velja kot uporaba v nasprotju s predvidenim namenom.

Proizvajalec ne odgovarja za škodo, do katere bi prišlo zaradi tega. Zanj odgovarja uporabnik/lastnik.

Poleg tega kot predvidena velja uporaba naprave ob upoštevanju veljavnih mednarodnih in nacionalnih varnostnih predpisov ter varnostnih predpisov v navodilih.

2.5 Predvidljiva napačna uporaba

Naslednje točke opisujejo predvidljivo napačno uporabo sistema:

- Postavitev na neprimerne površine.
- Namestitev transportnih pripomočkov na ohišje.
- Neupoštevanje podatkov za delovanje.
- Neupoštevanje intervalov vzdrževanja.
- Napačna smer vrtenja.
- Vklon med iztekanjem.
- Nedoseganje in prekoračitev mejnega števila vrtljajev.
- Delovanje brez sklopov, namenjenih za varnost oseb in stroja, ali s poškodovanimi takšnimi sklopi.

2.6 Varnostni napotki v navodilih

Varnostni napotki so v tem priročniku označeni s skupinami signalnih besed. Varnostne napotke uvajajo signalne besede, ki izražajo obseg nevarnosti.

Varnostne napotke morate nujno upoštevati, da preprečite nesreče, telesne poškodbe in materialno škodo.

V teh navodilih so uporabljene naslednje signalne besede in simboli:



To je splošni znak za nevarnosti. Opozarja na smrtne nevarnosti.

Vsi ukrepi, označeni s tem simbolom, opozarjajo na nevarnost za osebe. Te varnostne napotke morate nujno upoštevati, da preprečite poškodbe ali smrt.

NEVARNOST

Če ne upoštevate ustreznih previdnostnih ukrepov, **pride** do **smrti** ali **težkih telesnih poškodb**.

OPOZORILO

Če ne upoštevate navedenih previdnostnih ukrepov, **lahko pride** do **smrti** ali **težkih telesnih poškodb**.

PREVIDNOST

Opozarja na možnost nevarne situacije, ki lahko, če je ne preprečite, povzroči **lahke telesne poškodbe**.

POZOR

Opozarja na možnost nevarne situacije, ki lahko, če je ne preprečite, povzroči **materialno škodo**.

2.7 Varnostni in opozorilni znaki na stroju

Nujno morate upoštevati na stroj nameščene napotke in simbole, na primer varnostne nalepke in znake. Ne smete jih odstraniti, ampak morate skrbeti, da ostanejo v popolnoma čitljivem stanju.

2.8 Pogoji za uporabo

Družba MTF Technik kot proizvajalec ne more imeti pregleda nad odvisnostjo od drugih sistemov in opreme in jo mora lastnik preveriti ločeno.

Poleg tega je treba za pravilno delovanje stroja izpolniti naslednje zahteve, razen če so to naša odgovornost:

- pravilno izvedena montaža
- uspešno opravljeno preizkusno delovanje z vsemi potrebnimi nastavitvami
- usposabljanje osebja za upravljanje stroja in ustrezne varnostne predpise
- če vroče ali hladno blago, ki se prevaža, v kombinaciji z deli stroja povzroči nevarnosti, je treba te dele stroja na mestu postavitve zaščititi pred stikom
- izključitev nevarnosti zaradi električne energije (za podrobnosti glejte npr. predpise nemškega združenja VDE ali podjetja za oskrbo z električno energijo)
- stroj mora biti dobro dostopen
- določitev osebe, ki je v prvi vrsti odgovorna za pravilno upravljanje

2.9 Varnostne naprave

Če so varnostne naprave poškodovane, spremenjene, odstranjene ali odklopljene, obstaja večja nevarnost telesnih poškodb. Stroj smete uporabljati samo z vsemi varnostnimi in zaščitnimi napravami.

- Skrbite, da bodo varnostne naprave v brezhibnem stanju.
- Praviloma ne odstranjajte, odklapljajte ali spreminjate zaščitnih in varnostnih naprav, tudi v preskusnem načinu ne.

NAPOTEK



- Strokovno osebje mora redno, zlasti po vzdrževanju, servisiranju in popravilih preveriti, ali varnostne naprave brezhibno delujejo.
- Če mora stroj zaradi vzdrževanja, servisiranja in popravil začasno delovati brez varnostne naprave, v zavarovanem območju nevarnosti ne sme biti nikogar.

Če pride do motenj na varnostnih napravah, je treba takoj obvestiti odgovorno osebo (vodja izmene, mojstra itd.).

Stroj ima nameščene naslednje varnostne naprave:

- mehansko zaščito in pokrove
- stikala za ZAUSTAVITEV V SILI
 - Lahko ima glavno stikalo.
 - Lahko glede na situacije namestitve stroja manjka.

2.10 Obveznosti lastnika

2.10.1 Splošne zahteve

Stroj mora delovati tako, da gotovo ustreza za predvideno uporabo in za pričakovane obremenitve. Stroj mora pred prvim zagonom, po vzdrževanju ali izvedbi strukturnih sprememb pregledati strokovnjak.

2.10.2 Navodila za uporabo

Navodila za uporabo so bistveni del sistema. Lastnik mora poskrbeti, da navodila za uporabo preberejo vsi, ki delajo na stroju in z njim. Navodila za uporabo morajo biti stalno dostopna na mestu postavitve stroja.

Družba MTF Technik ne prevzema odgovornosti za škodo, ki bi nastala zaradi neupoštevanja dokumentacije, priložene izdelku.

Lastnik mora navodila za uporabo dopolniti z napotki za uporabo v skladu z veljavnimi lokalnimi predpisi. Poleg spodaj navedenih določb sem spadajo tudi informacije o obveznostih nadzora in poročanja. Njihov namen je upoštevati posebnosti glede organizacije dela, delovnih postopkov in zaposlenega osebja.

2.10.3 Lokalna zakonska določila

Lastnik je sam odgovoren za upoštevanje zavezujočih zakonov, določb, uredb in obstoječih nacionalnih predpisov za preprečevanje nesreč ter morebitnih predpisov za delo, upravljanje in varnost, ki veljajo za posamezno mesto postavitve.

Med veljavne lokalne predpise in zakone spadajo naslednje točke:

- varnost osebja (predpisi za preprečevanje nesreč)
- varnost delovnih sredstev (zaščitna oprema in vzdrževanje)
- odstranjevanje izdelka in materiala (zakon o odstranjevanju odpadkov)
- čiščenje (čistila in njihovo odstranjevanje)
- zahteve za varstvo okolja

Upravljavec mora poskrbeti, da se preveri naslednje:

- preverjanje varnega delovanja stroja
- preverjanje delovanja varnostnih naprav
- vsa preverjanja v skladu z načrtom vzdrževanja

2.10.4 Zahteve za osebje

Lastnik mora poskrbeti, da se upoštevajo naslednji pogoji:

- S strojem sme delati samo izobraženo osebje, ki pozna osnovne predpise o varnosti pri delu in je usposobljeno za ravnanje s strojem.
- upoštevanje zakonske najmanjše starosti osebja
- Stroj sme upravljati, vzdrževati, servisirati in popravljati samo osebje s pooblastilom lastnika.
- Lastnik mora jasno opredeliti in urediti področje odgovornosti, pristojnost in nadzor osebja, da se preprečijo nejasnosti kompetenc.
- Dostop nepooblaščenim osebam v območje sistema ni dovoljen.
- upoštevanje obveznosti nadzora in poročanja ter posebnosti obrata
- pojasnjevanje napotkov za ravnanje v nujnem primeru. Med drugim je potrebno tudi poznavanje ukrepov prve pomoči in lokalne reševalne opreme.
- pojasnjevanje ravnanja z nevarnimi snovmi

NAPOTEK



Lastnik ali osebje z njegovim pooblastilom sta odgovorna za delovanje brez nesreč. Če osebje nima potrebnega znanja, ga je treba izobraziti in usposobiti.

2.10.5 Predelave in samovoljne spremembe

Vsakovrstno namestitve dodatka ali predelavo, ki jo izvede lastnik, je treba preveriti z vidika bistvene spremembe. Če gre za bistveno spremembo, izdana izjava o skladnosti CE preneha veljati in lastnik pravno postane proizvajalec stroja. V ta namen upoštevajte direktivo o strojih 2006/42/ES (EGP, Švica in Turčija), nemško uredbo o strojih (9. ProdSV, Nemčija), po potrebi pa tudi nacionalne zakone in smernice.

Varjenje na nosilnih komponentah prav tako ni dovoljeno.

2.10.6 Preverjanje

Lastnik lahko začne uporabljati stroj, samo če strokovnjak izvede preverjanje. To velja za prvi zagon, stanje po servisiranju ali konstrukcijskih spremembah.

Lastnik mora v določenih intervalih dati strokovnjaku preveriti varnost delovanja sistema na podlagi lastnih ali lokalno veljavnih predpisov. Rezultate mora zabeležiti v dnevnik preverjanj.

2.10.7 Čiščenje, vzdrževanje in servisiranje

Lastnik mora skrbeti, da se ohranja funkcionalno stanje stroja in njegovih varnostnih naprav. Preverjati je treba učinkovitost regulacijske in varnostne opreme.

Vzdrževanje, servisiranje in popravila lahko izvaja samo strokovno usposobljeno osebje.

Vzdrževanje in servisiranje sta opisana v navodilih za uporabo.

2.10.8 Usposabljanje

Lastnik mora osebje zaščititi pred nesrečami in nevarnostmi za zdravje ter ga usposobiti pred prvim izvajanjem določene dejavnosti.

NAPOTEK



Usposabljanje je treba ponoviti v določenih časovnih presledkih (vsaj enkrat letno).

- Osebje mora prebrati navodila za uporabo.
- Osebje se mora udeležiti usposabljanja.
- Osebje mora s podpisom potrditi, da je seznanjeno z vsebino.

2.11 Usposobljenost osebja

Dela na stroju sme izvajati v ta namen kvalificirano in usposobljeno osebje samo v skladu z veljavnimi pravili in zakonskimi predpisi. Izpolnjeno mora biti naslednje:

- Osebje mora imeti posebno znanje in izkušnje na posameznem strokovnem področju. To velja zlasti za servisiranje in popravila električne, mehanske, hidravlične in pnevmatske opreme sistema.
- Osebje mora poznati veljavne standarde, določbe, predpise za preprečevanje nesreč in pogoje delovanja.
- Osebje mora imeti za izvajanje potrebnih dejavnosti pooblastilo osebe, odgovorne za varnost.
- Osebje mora biti sposobno prepoznati in preprečiti morebitne nevarnosti.

Za zahtevane kvalifikacije osebja veljajo glede na kraj uporabe različni pravni predpisi. Lastnik mora skrbeti za upoštevanje veljavnih zakonov. Če ni zakonsko določeno drugače, naslednji seznam opredeljuje dovoljeno osebje in njegove najmanjše kvalifikacije.

Osebe	Dejavnost	Kvalifikacija	Življenjska faza
Strokovno osebje za prenos tovora	Dviganje/spuščanje in prenos sistema	Dokazane izkušnje pri ravnanju z visečimi bremenami in pritrjevanju bremena ¹⁾	Prenos, namestitev, razstavljanje
Strokovno osebje (mehaniki)	Mehanska dela pri: namestitvi, zagonu, odpravi napak, vzdrževanju in ob koncu uporabe	Izobrazba: industrijski mehanik ali enakovredna poklicna kvalifikacija (interno izobraževanje in/ali zunanje usposabljanje) ¹⁾	Namestitev, zagon, odpravljanje motenj, vzdrževanje, dela ob koncu uporabe, razstavitev
Strokovno osebje (električar)	Elektrotehnična dela	Strokovna izobrazba s področja elektrotehnike ali enakovredna poklicna kvalifikacija (interno izobraževanje in/ali zunanje usposabljanje) ¹⁾	Namestitev, zagon, odpravljanje motenj, vzdrževanje, dela ob koncu uporabe, razstavitev
Strokovno osebje (upravljavec in izvajalec nastavitvev)	Upravljanje in nastavljanje sistema	Oseba, ki jo usposobi lastnik s pomočjo navodil za uporabo	Zagon, upravljanje, odpravljanje motenj
Strokovno osebje (oseba, odgovorna za odstranitev)	Strokovna odstranitev sistema	Poznavanje predpisov o odstranjevanju, ki veljajo v kraju uporabe	Dela ob koncu uporabe, razstavljanje, odstranitev
Strokovno osebje (strokovnjak za varnost)	Izvajanje veljavnih varnostnih predpisov	Poznavanje varnostnih predpisov, ki veljajo v kraju uporabe	Vsi
Obiskovalci	Obhod sistema	Oseba, ki jo vodi strokovnjak za varnost	–

Pregl. 3: Usposobljenost osebja

¹⁾ Vsaj 3 leta poklicnih izkušenj

2.12 Varnostni napotki za osebe

Prekiniti je treba vsak delovni postopek, ki:

- povzroči nevarnost smrtnih poškodb uporabnika ali drugih oseb.
- povzroči škodo na stroju ali drugih stvareh.
- negativno vpliva na varnost in delovanje stroja.
- ne upošteva navedenih varnostnih napotkov.

Poleg tega:

- ne izvajajte del na strojih, ki delujejo.
- ne izvajajte del na delih stroja, ki so pod električno napetostjo.
- pri delih na stroju stalno nosite osebno zaščitno opremo.

Obstaja nevarnost telesnih poškodb zaradi odklopa varnostnih naprav. Praviloma ne odstranjujte in ne odklapljajte varnostnih naprav.

- Vsak dan preverite delovanje varnostnih naprav.
- O motnjah in okvarah na varnostnih napravah takoj obvestite lastnika.
- Pokrovi (npr. obloge, zaščite, ohišja) morajo biti med delovanjem zaprti.
- Pri uporabi kemikalij upoštevajte ustrezne varnostne liste in napotke za odlaganje posameznega proizvajalca ter upoštevajte vse lokalne varnostne zahteve.
- Nosite zaščitna oblačila.
- Izvajajte samo dela, ki jih poznate, ste zanje pooblaščen in ki so del vašega delovnega področja.
- Pri ravnanju s sredstvi za delovanje (npr. z oljem, mastmi in drugimi kemičnimi snovmi) upoštevajte navodila proizvajalca in varnostne napotke za posamezni izdelek.

Če stroj upravljate nepravilno, obstaja nevarnost materialne škode.

- Če obstaja, upoštevajte opis nameščenih dodatkov in dodatne opreme. Primerjajte dokumentacijo dobavitelja ali ločeno dokumentacijo drugih proizvajalcev.

2.12.1 Upravljanje in delovanje sistema

- Vse komponente se smejo uporabljati samo v tehnično brezhibnem in delujočem stanju ter v skladu s predvideno uporabo.
- Stroja ne uporabljajte na način, ki bi vplival na njegovo varnost.
- Upravljavec mora skrbeti, da del na stroju ne morejo izvajati nepooblaščen osebe.
- S strojem ne smete prevažati oseb.
- Upravljavec stroja se mora pred vklopom prepričati, da stroj ob zagonu ne more ogroziti nikogar.
- Med delovanjem je treba opazovati celotno območje nevarnosti ali pa območje nevarnosti zavarovati tako, da vanj nihče ne more vstopiti neopaženo.
- Stroj sme delovati, samo če so vse zaščitne in varnostne naprave nameščene in delujejo brezhibno.
- Upravljavec mora z ustreznimi navodili in pregledi zagotavljati čistočo in preglednost delovnega mesta na stroju in okoli njega.
- Osebje za upravljanje je treba seznaniti z mesti in delovanjem gasilnih aparatov. Upoštevati je treba možnosti za javljanje in gašenje požara.

2.12.2 Osebna zaščitna oprema

Če ne nosite osebne zaščitne opreme, lahko pride do hudih telesnih poškodb ali smrti.

- Pri vseh delih na stroju uporabljajte v obratu predpisano zaščitno opremo, npr. zaščito sluha, zaščito oči, varnostne čevlje, zaščitno čelado, zaščitna oblačila, zaščitne rokavice, zaščito dihal.



- Ne imejte nespetih, dolgih las, ohlapnih oblačil ali nakita. Obstaja nevarnost telesnih poškodb, če se zataknejo ali jih premikajoči se deli uvlečejo ali potegnejo s seboj.
- Poskrbite, da v območju nevarnosti ne bo nepooblaščenih oseb.

2.13 Prenos in namestitvev

Obstaja povečana nevarnost telesnih poškodb oseb, ki izvajajo dela, za katera niso kvalificirane ali usposobljene. Privez bremena in dajanje navodil upravljavcu žerjava smejo izvajati samo ustrezno usposobljene osebe. Zlasti je treba upoštevati predpise za preprečevanje nesreč.

- O škodi, ki jo ugotovite po dostavi, takoj pisno obvestite prevozno podjetje in družbo MTF Technik. Po potrebi odložite zagon.
- Za prenos uporabljajte samo primerno in tehnično brezhibno opremo za dviganje, prenos ali privezovanje bremen z zadostno nosilnostjo.
- Stroj ali posamezne dele sistema dvignite samo za temu namenjene točke za privez.
- Pred uporabo preverite vse točke za privez, npr. dvižna ušesa. To velja zlasti za kasnejši prenos stroja po daljšem obdobju delovanja. Točk za privez, ki ne ustrezajo več stanju ob dobavi stroja, ne smete uporabljati.
- Na stroju ne smete napraviti dodatnih mest za privez z varjenjem, gorilnikom ali z vrtanjem. Zareze pri zvaru ali na mestu uporabe gorilnika ali vrtanja povzročijo nevarnost nastanka razpok.
- Nikoli ne delajte pod dvignjenimi bremenimi in se pod njimi ne zadržujte. Obstaja smrtna nevarnost zaradi padca bremena.
- Dele sistema ali večje sklope pri zamenjavi previdno pritrdite na dvižno opremo in jih zavarujte.
- Oseba, ki daje znake, mora biti v vizualnem ali govornem stiku z upravljavcem.
- Če je za prenos treba razstaviti sistemske komponente, jih pred ponovnim zagonom previdno namestite nazaj in pritrdite.

2.14 Varnostni pregledi

Obstaja povečana nevarnost telesnih poškodb oseb, ki izvajajo dela, za katera niso kvalificirane ali usposobljene.

- Stroj lahko zaženejo samo osebe, ki so z njim seznanjene, poznajo nevarnosti in imajo potrebne kvalifikacije.
- Pred zagonom morajo biti izpolnjeni vsi varnostni pogoji.

Varnostni pregledi, ki jih je treba izvesti pri zagonu:

- neprekinjena povezava sistema zaščitnih vodnikov
- preverjanje delovanja (preverjanje varnostnih naprav, npr. zaščitnih pokrovov)
- preverjanje izolacije
- preverjanje napetosti
- zaščita pred preostalimi napetostmi
- funkcije električne opreme, zlasti takšne, ki se nanaša na varnost in zaščitne ukrepe.

2.15 Napotki za določene nevarnosti in preostala tveganja

Tukaj navedene napotke je treba razumeti kot osnovne varnostne napotke za določene vrste nevarnosti. Te osnovne varnostne napotke morate upoštevati pri vseh delih na stroju.

S tem preprečite nevarnosti za zdravje in nevarne situacije. Posebni varnostni napotki in opozorila so navedeni v ustreznih poglavjih in jih je treba prav tako upoštevati.

Preostala tveganja se ugotovijo na podlagi ocene tveganja. Vse osebe, ki delajo na stroju in z njim, se morajo zavedati teh preostalih tveganj. Treba je izvesti notranje usposabljanje ob upoštevanju strokovne usposobljenosti posameznih oseb. Upoštevajte navodila, da preprečite, da bi preostala tveganja povzročila nesreče ali škodo.

2.15.1 Nevarnosti zaradi neusposobljenega osebja

Neizkušeno in nekvalificirano osebje ogroža sebe in druge osebe.

- Dela lahko izvajajo samo osebe, ki imajo izkušnje pri izvajanju naročenih del in poznajo nevarnosti.
- Odgovornosti osebja za posamezne življenjske faze morajo biti jasno opredeljene.
- Za delo s strojem se sme zaposliti samo ustrezno usposobljeno in pooblaščen osebje. Potrebne kvalifikacije so opisane v zahtevah za osebje.
- Osebje, ki se še usposablja, lahko dela na stroju le pod stalnim nadzorom izkušenega strokovnjaka.

2.15.2 Nevarnosti zaradi električne energije

V primeru stika s sestavnimi deli pod napetostjo obstaja smrtna nevarnost. Posledica so težke telesne poškodbe ali smrt. Poleg tega lahko vključene električne komponente izvedejo nenadzorovane premike.

- Dela na električnem sistemu in sredstvih za delovanje lahko izvaja samo električar v skladu s predpisi za elektrotehniko. Pred začetkom del na električnem sistemu:
 - Odklopite električno napajanje stroja.
 - Zavarujte ga pred ponovnim vklopom.
 - Prepričajte se, da motorji/pogoni/premikajoči se deli sistema stojijo.
 - Delovno območje zaprite z rdeče-belo varnostno verigo in ga označite z opozorilnim znakom.
 - Preverite, ali je stroj brez napetosti.
 - Izvedite ozemljitev in kratek stik.
 - Pokrijte sosednje dele, ki so pod napetostjo.
- Uporabljajte samo orodje, izolirano za električno napetost.
- Pazite na poškodbe električne opreme in jo redno preverjajte. Nevarnost zaradi razrahljanih kabljskih priključkov in ožganih kablov. Motnje odpravite takoj.
- Stikalne omarice naj bodo vedno zaprte. Dostop dovolite samo pooblaščenemu osebju.
- Dela na komponentah pod napetostjo izvajajte v dvoje, da druga oseba v nujnem primeru lahko sproži stikalo za ZAUSTAVITEV V SILI ali odklopi glavno stikalo za odklop električnega napajanja. V primeru motenj v električnem napajanju takoj izključite stroj.

2.15.3 Nevarnosti zaradi vročih mest

Obstaja nevarnost opeklin zaradi visokih temperatur površin pri motorjih in komponentah stroja.

- Ohranjajte varno razdaljo do vročih komponent.

Pri delih na vročih mest na stroju ali v njihovi bližini:

- Nosite primerna zaščitna oblačila.
- Po potrebi izključite dele sistema.
- Počakajte, da se komponente ohladijo.

2.15.4 Nevarnosti pri ravnanju s kemikalijami

Stik z olji, mastmi in drugimi pomožnimi sredstvi lahko povzroči kemične reakcije.

- Pri ravnanju s kemikalijami upoštevajte veljavne predpise in varnostne liste proizvajalca.
- V primeru stika z očmi ali kožo je treba prizadeto mesto takoj izplakniti z veliko količino vode. V bližini delovnega mesta morajo biti na voljo ustrezni pripomočki (npr. steklenica za izpiranje oči).

2.15.5 Nevarnosti zaradi premikajočih se komponent

Premikajoči se deli stroja, ki so prosto dostopni, ustvarjajo nevarna območja, ki lahko povzročijo težke telesne poškodbe ali smrt. Obstaja nevarnost uvleka in stiska, če se zataknete v premikajoče se dele ali če vas potegnejo s seboj.

Če nevarnega mesta ni mogoče fizično ločiti od delovnega območja, upoštevajte naslednje varnostne ukrepe.

- Ohranjajte varno razdaljo do premikajočih se komponent.
- Nosite tesno oprijeta oblačila.
- Ne nosite prstanov, verižic ali drugega nakita.
- Če imate dolge lase, nosite mrežico za lase.
- Ne izvajajte servisiranja, vzdrževanja in popravil, dokler se stroj ne ustavi. Po potrebi razbremenite tlak delov sistema.
- Stroj ali dele sistema zavarujte pred ponovnim vklopom, da preprečite nenamerno premikanje delov stroja. Zaprite delovno območje in ga označite z opozorilnim znakom.

2.15.6 Nevarnosti zaradi pogojev okolice

Nezadostna osvetlitev

Slaba vidljivost zaradi nezadostne osvetlitve poveča nevarnost nesreče.

- Vsa dela izvajajte samo pod zadostno osvetlitvijo.

Nezadosten dostop

Zaradi neustreznega in/ali nevarnega dostopa do delovnega območja obstaja večja nevarnost nesreč, npr. zaradi nevarnosti padca.

- Z ustreznimi ukrepi zavarujte dostop do nevarnih območij.

Obremenitev s hrupom

Raven hrupa, ki lahko nastane na delovnem območju, lahko poveča nevarnost nesreč in škoduje zdravju osebja.

- Pri delu s povišano ravniyo hrupa nosite učinkovito zaščito sluha.
- V nevarnem območju se zadržujte, samo če je to potrebno.

Nečistoča in umazanija

Med delovanjem nastane umazanija, ki lahko povzroči zdrs in telesne poškodbe osebja.

- Pri vseh delih nosite osebno zaščitno opremo, zlasti varnostne čevlje.
- Umazanijo odstranite takoj.

2.15.7 Nevarnosti za okolje

Sredstva za delovanje, kot so masti in olja, vsebujejo strupene snovi, ki lahko onesnažijo zemljo in pitno vodo. Sredstva za delovanje ne smejo priti v okolje.

- Olja in masti odstranite na okolju prijazen način.

Upoštevajte veljavne lokalne predpise za odstranjevanje.

- Odstranjevanje mora izvajati podjetje za ravnanje z odpadki.
- Upoštevajte podatke proizvajalca in varnostne liste posamezne snovi.
- Poleg tega upoštevajte podatke v dokumentaciji dobavitelja.

2.16 Nadomestni in obrabni deli

Pri vzdrževanju, servisiranju in popravilih mora lastnik zagotoviti uporabo ustreznih nadomestnih delov, ki ustrezajo tehničnim zahtevam proizvajalca. To je zagotovljeno pri originalnih rezervnih delih.

Nadomestni in obrabni deli, ki jih ne dobavi družba MTF Technik, niso preverjeni in niso odobreni. Vgradnja ali uporaba teh komponent lahko negativno vpliva na konstrukcijske značilnosti stroja in tako zmanjša varnost.

Družba MTF Technik ne prevzema odgovornosti za škodo, ki bi nastala zaradi uporabe neoriginalnih delov in dodatne opreme.

- Uporabljajte samo originalne dele ali dodatno opremo, ki jih dobavi družba MTF Technik.
- Priporočamo, da imate najpomembnejše rezervne in obrabne dele na zalogi v obratu.

2.17 Ravnanje v primeru sile

V primeru smrtne nevarnosti lahko stroj ali njegove dele ustavite s pritiskom na tipko za ZAUSTAVITEV V SILI (lahko jih ustavite tudi z glavnim stikalom).

NAPOTEK

▶ Če ima stroj ločeno tipko ZA ZAUSTAVITEV V SILI in glavno stikalo:

- Tipko za ZAUSTAVITEV V SILI lahko uporabljate samo v takšnih primerih, ko je ogrožena varnost oseb ali stroja.
- Tipke za ZAUSTAVITEV V SILI ne uporabljajte za običajen izklop stroja.
- Tipka za ZAUSTAVITEV V SILI ne odklopi električnega napajanja stroja.

Po izklopu v sili je treba takoj poklicati pooblaščen osebje, da ugotovi in odpravi vzrok nujnega primera.

Zaustavitev stroja v sili prekine samodejen potek postopka. Stroja ne smete ponovno vključiti, dokler ni odpravljen vzrok za zaustavitev v sili.

Za ponovni zagon prizadetega območja sistema ravnajte po naslednjem postopku:

- Odpravite nevarnost ali motnjo.
- Sprostite tipko ZA ZAUSTAVITEV V SILI, ki je bila sprožena.
- Po potrebi potrdite sporočilo o motnji na krmilniku.
- Zaženite delovanje stroja.

2.18 Ravnanje v primeru motenj

V primeru motenj na stroju gre lahko za preprosto napako, ki jo je mogoče najti in odpraviti.

- V primeru neposredne nevarnosti takoj pritisnite tipko ZA ZA ZAUSTAVITEV V SILI (stroj lahko ustavite tudi z glavnim stikalom).
- Stroj izključite in ga zavarujte pred ponovnim vklopom. Stroj ustavite tudi, če zaznate neobičajno delovanje. Sem spadajo npr.:
 - nenavadni zvoki, tresljaji, vonjave
 - napačno vedenje in napačni prikazi
 - povišane temperature
- Vsa dela za odpravljanje motenj naj izvede samo ustrezno usposobljeno osebje ob odklopljenem električnem napajanju stroja.
- Če motnje ni mogoče odpraviti, se obrnite na servisno službo MTF Technik.

3 Opis izdelka

3.1 Tehnični podatki

Lastnost	Vrednost
Splošni tehnični podatki	
Ime izdelka	Glejte tehnične podatke v potrditvi naročila, ki spada k izdelku!
Št. potrditve naročila/poz.	
Nazivna dolžina [L]	
Nazivna širina [B]	
Uporabna širina	
Uporabna širina traku	
Vodilni profil	
Višina vodilnega profila nad trakom	
Podpora zgornjega dela traku	
Električno napajanje	
Podatki o električnem priključku	Glejte tehnične podatke v potrditvi naročila, ki spada k izdelku!
Pogonski motor	
Podatki o električnem priključku	Glejte tehnične podatke v potrditvi naročila, ki spada k izdelku!
Emisije hrupa	
Vrednost emisij na delovnem mestu	Glejte zapisnik meritev hrupa za izdelek!
Pogoj delovanja	Normalno delovanje z nazivno močjo
Pogoji okolice	
Območje delovanja	-5 do +40 °C
Zračna vlažnost	< 80 %
Tresljaji	Se ne uporablja (direktiva o strojih 2006/42/ES)
Mere	
	Glejte tehnične podatke v potrditvi naročila, ki spada k izdelku!

Pregl. 4: Tehnični podatki

3.1.1 Tipska ploščica

Tipska tablica je običajno nameščena v bližini pogona; na njej so informacije o posameznem tipu stroja in njegovih tehničnih podrobnostih. Tipske tablice v NOBENEM primeru NE odstranjujte.

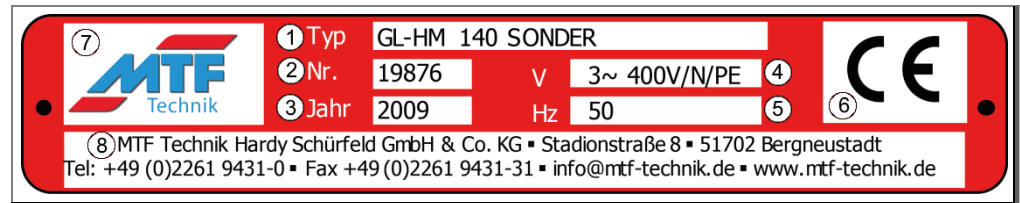

Slika 1: Tipska tablica (primer)

Št.	Opis
1	Oznaka tipa
2	Serijska št.
3	Leto izdelave
4	Električna priključna napetost v [V]
5	Električna priključna frekvenca v [Hz]
6	Znak skladnosti CE (samo v primeru skladnosti CE)
7	Logotip družbe MTF Technik
8	Kontaktne podatke družbe MTF Technik

Pregl. 5: Opisi tipske tablice

3.2 Opis delovanja

3.2.1 Transportni trak – ravni

Naloga transportnega traku je prevažanje kosovnega in razsutega blaga različnih geometrijskih mer po fiksno določeni transportni liniji. Transportno razdaljo določata nazivna dolžina in naklon.

Trak (5), ki je nameščen nad trupom transporterja, je neskončno napet z dvema valjema na koncih trupa transportnega traku. Obračalni valj (1) na enem koncu trupa transporterja je namenjen napenjanju in poravnavanju traku. Naloga pogonskega valja (2) na drugem koncu trupa transporterja je premikanje traku s pomočjo pogonskega motorja.

Tračni transporter sestavljen predvsem iz naslednjih komponent:

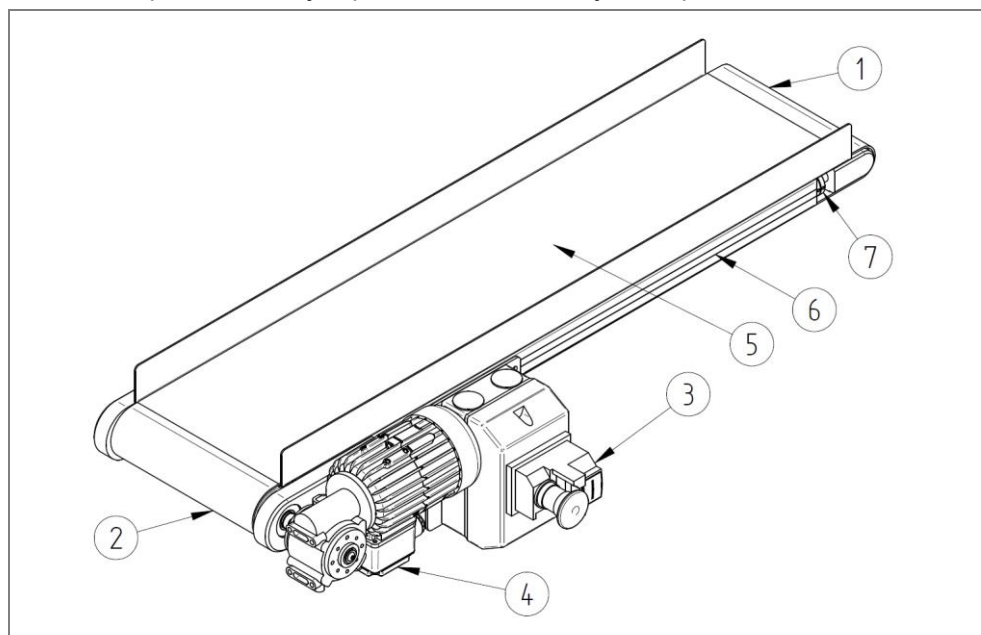

Slika 2: Raven tračni transporter (primer)

- | | | | |
|---|-------------------------|---|--------------------|
| 1 | Obračalni valj | 5 | Trak |
| 2 | Pogonski valj | 6 | Trup transporterja |
| 3 | Glavno stikalo (primer) | 7 | Napenjalnik traku |
| 4 | Pogonska enota (primer) | | |

3.2.2 Način delovanja

3.2.2.1 „brez“



Slika 3: Odprti kabelski priključek

Način delovanja „brez“

Če je transportni trak po želji stranke dobavljen brez glavnega stikala, ni v skladu z direktivo o strojih 2006/42/ES. Če je potreben znak CE za transportni trak kot samostojni stroj (na primer zaradi namena uporabe), je treba pred zagonom obvezno namestiti glavno stikalo in po potrebi izvesti dodatne ukrepe. Nato je treba oceniti skladnost z direktivo o strojih. Za dodatne informacije glede tega se lahko obrnete na nas.

3.2.2.2 „nespremenljivo“

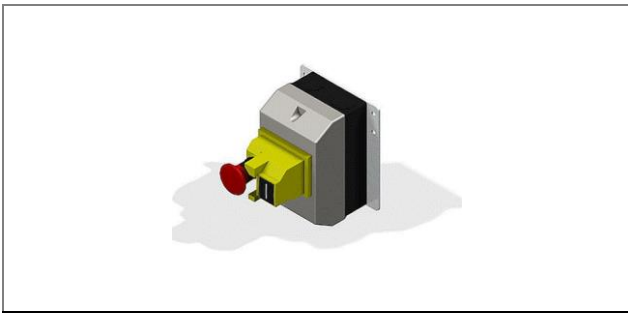

Slika 4: Glavno stikalo s funkcijo zaskoka

Način delovanja „nespremenljivo“

V načinu delovanja „nespremenljivo“ je projektirana hitrost pogona s stalnim številom vrtljajev. Hitrost prenosa je zato nespremenljiva. Dejansko število vrtljajev se glede na obremenitev lahko razlikuje od teoretičnega števila vrtljajev. Standardno je nameščeno zaskočno glavno stikalo.

3.2.2.3 „v taktih“

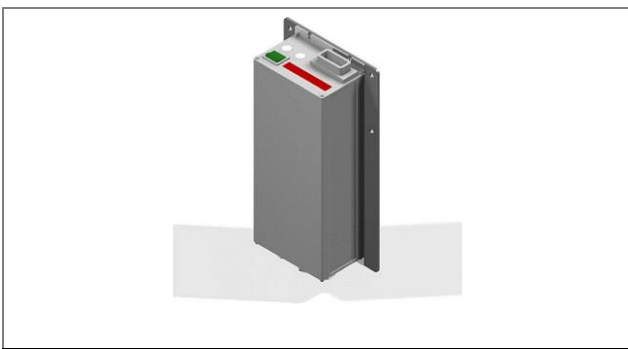

Slika 5: Stikalna naprava za takte z glavnim stikalom

Način delovanja „v taktih“

V načinu delovanja „v taktih“ se zagon in ustavitev transportnega traku časovno krmilita s stikalno napravo za takte. Tukaj lahko določite čas premora in delovanja transportnega traku.

Poleg tega je projektirana hitrost pogona s stalnim številom vrtljajev, tako da je hitrost prenosa nespremenljiva. Dejansko število vrtljajev se glede na obremenitev lahko razlikuje od teoretičnega števila vrtljajev.

3.2.2.4 „brezstopenjsko krmiljenje“



Slika 6: Krmilnik hitrosti z glavnim stikalom

Način delovanja „brezstopenjsko krmiljenje“

Pri načinu delovanja „brezstopenjsko krmiljenje“ je v stroj vgrajena naprava za krmiljenje hitrosti z glavnim stikalom. Z njo se lahko hitrost nastavi prenosa v nastavitvenem območju, odvisnem od uporabljenega motorja. Z zunanje priključene krmilne enote z zaslonom se lahko nastavi tudi zagonska rampa, ki omogoča mehek zagon in zaviranje transportnega traku.

Dejansko število vrtljajev se glede na obremenitev lahko razlikuje od teoretičnega števila vrtljajev.

3.2.2.5 „brezstopenjsko krmiljenje in v taktih“



Slika 7: Kombiniran krmilnik z glavnim stikalom

Način delovanja „brezstopenjsko krmiljenje in v taktih“

V načinu delovanja „brezstopenjsko krmiljenje in v taktih“ se uporablja kombiniran krmilnik.

Lahko se nastavi tako hitrost kot čas delovanja in premora transportnega traku. Lahko se nastavi tudi zagonska rampa, ki omogoča mehek zagon in zaviranje transportnega traku.

Dejansko število vrtljajev se glede na obremenitev lahko razlikuje od teoretičnega števila vrtljajev.

3.2.3 Trak (tekalna površina)

Trak (4), ki je nameščen nad trupom transporterja, je neskončno napet z dvema valjema na koncih trupa transportnega traku.

Z napenjalnikom traku (6) se lahko napetost traku nastavi tako, da se doseže trenje med trakom in pogonskim valjem (2), potrebno za prenos potrebnega pogonskega navora. Poleg tega lahko napenjalnika traku izravna spremembo dolžine traku, do katere pride zaradi delovanja.

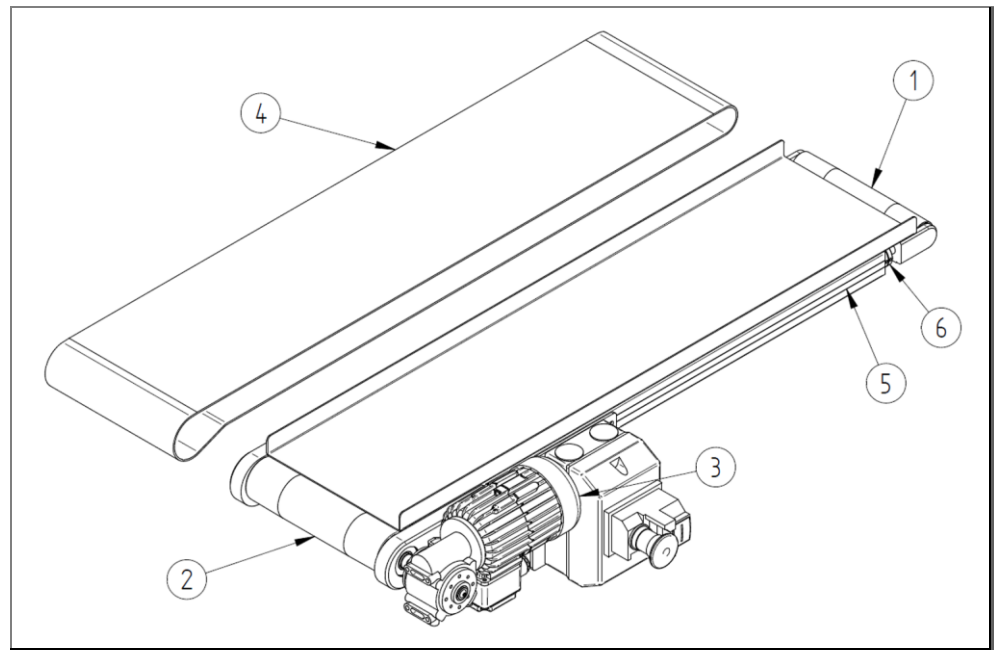

Slika 8: Eksplozijska skica ravnega tračnega transporterja (primer)

- | | | | |
|---|-------------------------|---|---------------------------|
| 1 | Obračalni valj | 4 | Trak (= tekalna površina) |
| 2 | Pogonski valj | 5 | Trup transporterja |
| 3 | Pogonska enota (primer) | 6 | Napenjalnik traku |

3.2.3.1 Oznake na traku

Glede na material, ki se prevaža, je zgornja stran traku ustrezno oblikovana. Na naslednji sliki so prikazane mogoče različice traku.

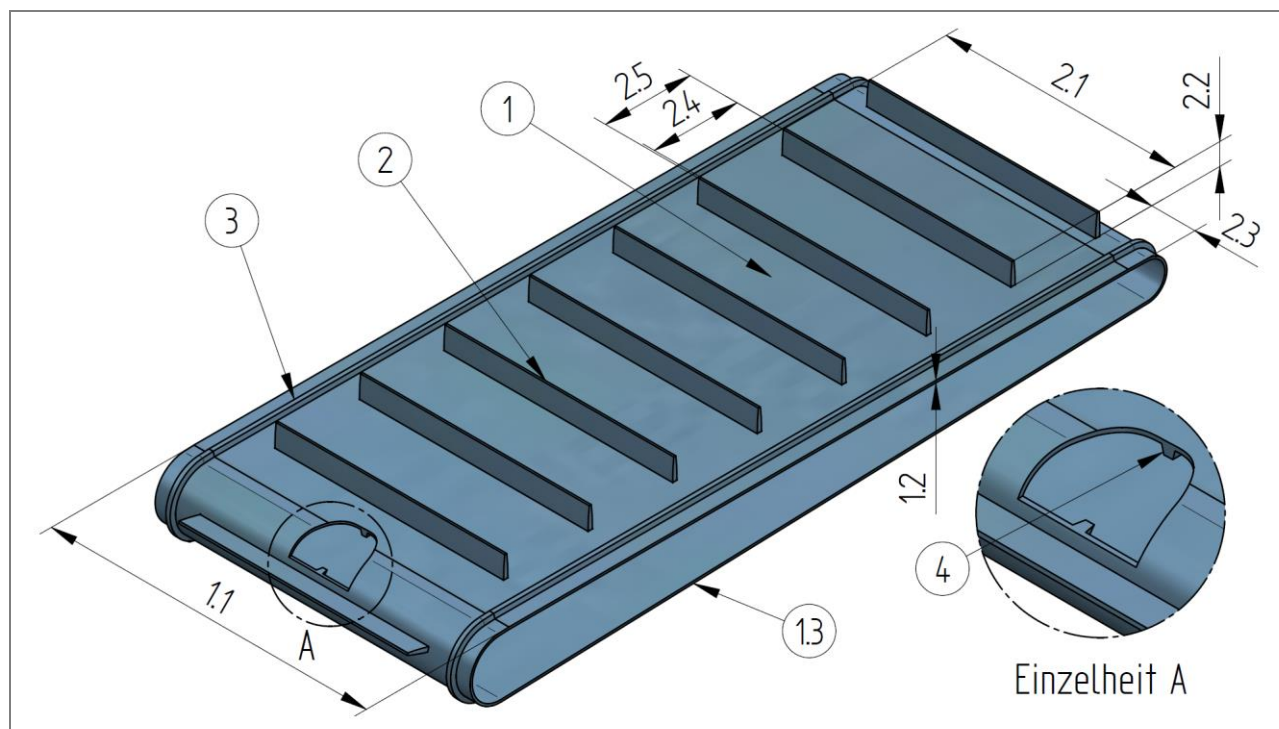

Slika 9: Oznake izvedb traku

1	Trak	2.2	Višina predelka
1.1	Širina traku	2.3	Prosto robno območje (na obeh straneh)
1.2	Debelina traku	2.4	Širina predelka
1.3	Neskončna dolžina traku	2.5	Razdalja med pregradama (od sredine do sredine)
2	Sojemalne pregrade	3	Klinasta letev na nosilni strani
2.1	Dolžina pregrade	4	Klinasta letev na strani teka

Zunanji sklic



Št. traku in njegove lastnosti traku so navedene v potrditvi naročila (glejte „št. tekalne površine“).

NAPOTEK



- Vse izvedbe, prikazane tukaj, niso združljive z vsakim transportnim trakom.

3.2.4 Stransko vodilo

Kot stransko vodilo se pri majhnem transportnem traku i-Tech uporablja obrnjeno pločevinasto korito. To korito omejuje transportni trak (večinoma) navzven in skrbi za enakomerno vodenje materiala, ki se prevaža.

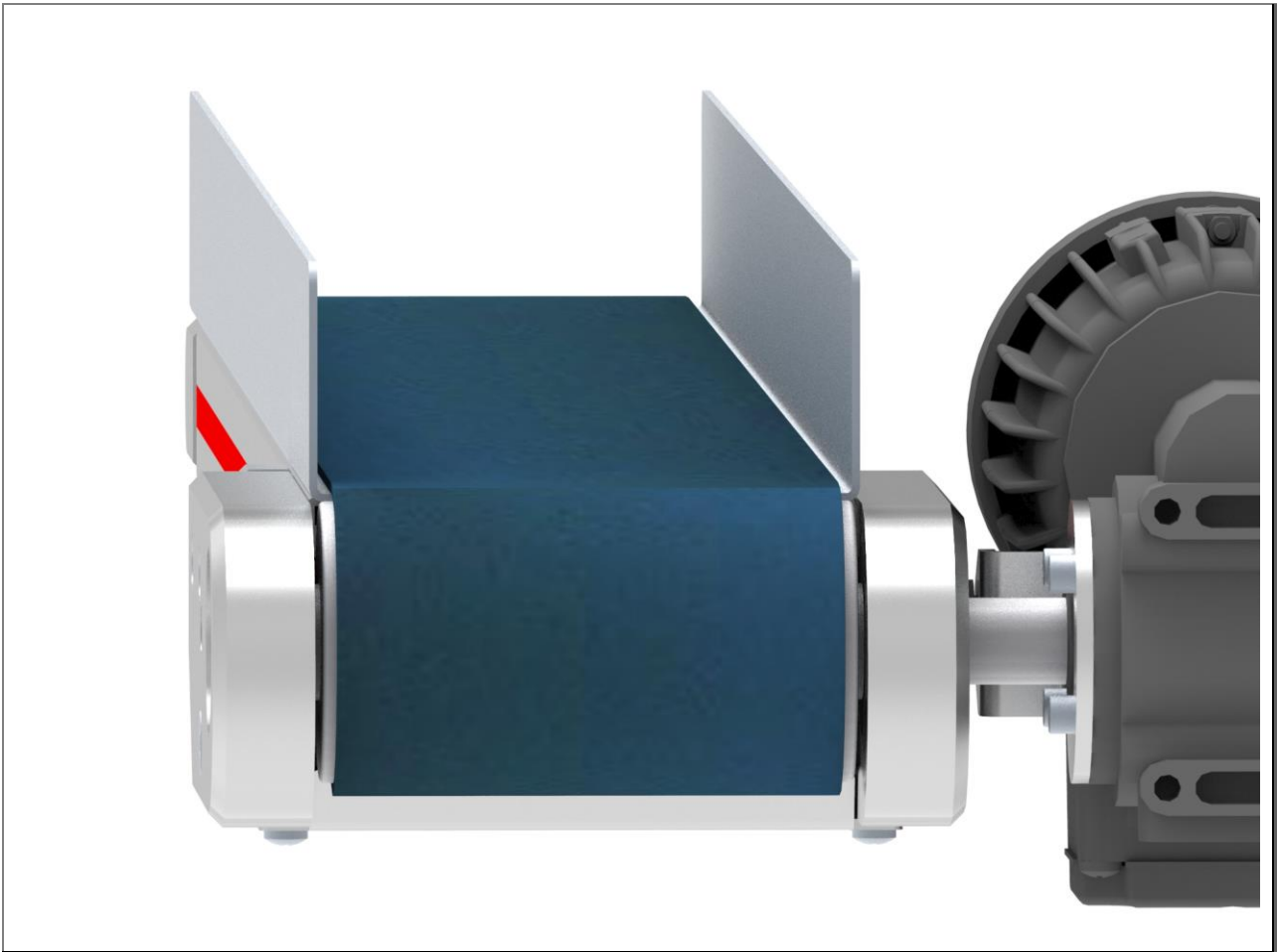

Slika 10: Majhen transportni trak I-Tech s stranskim vodilom

3.2.5 Vrste ogrodja

3.2.5.1 Serija AM

Serija AM je kompromis med srednjim območjem nastavitve po višini do bližine tal in ima stabilno stojalo. Ta serija ima vsaj štiri posamezne podpore, ki jih je mogoče po potrebi posamično pritrditi na transportni trak.

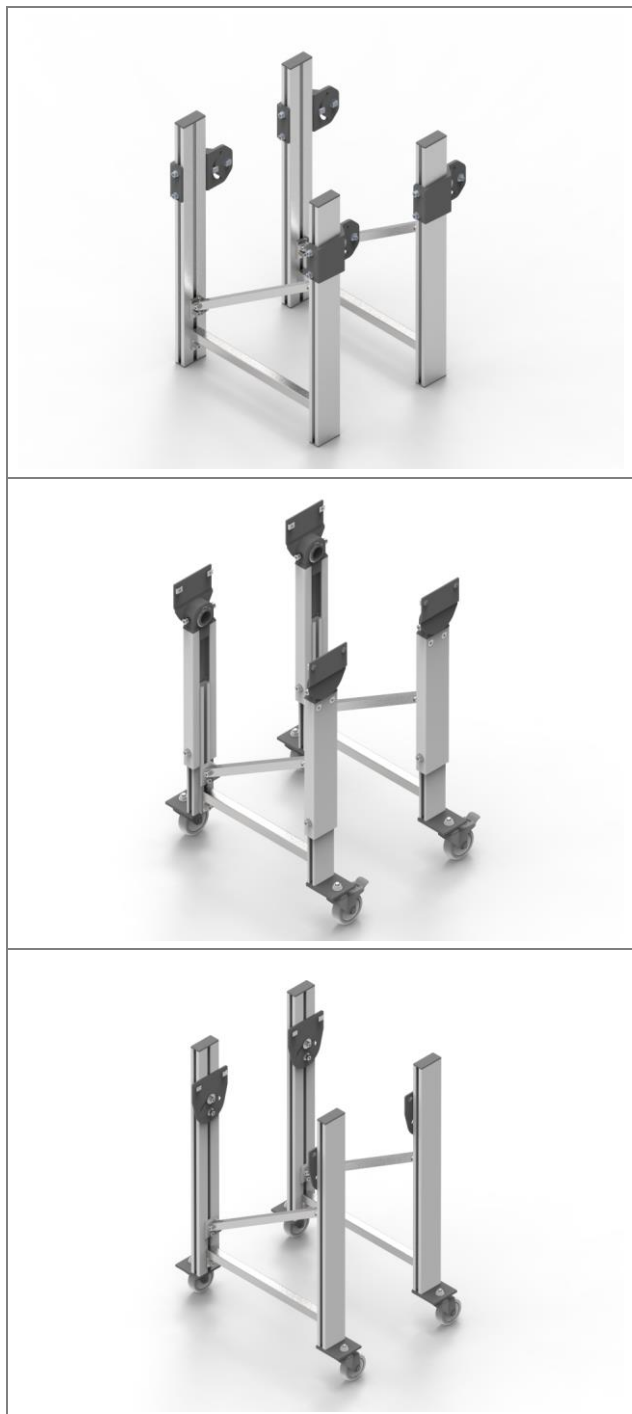

AM 140

- Fiksna višina posameznih podpor
- Namestitev ob strani trupa transporterja
- Posamezne podpore, ki ob strani segajo ven

Območje nastavitve kota: -60° do 60°

AM 920

- Teleskopske posamezne podpore
- Namestitev ob strani trupa transporterja z minimalnim seganjem ven ob strani
- Podpore ogrodja so poravnane s trupom transporterja.

Območje nastavitve kota: -90° do 90°

AM 1030

- Fiksna višina posameznih podpor
- Namestitev ob strani transportnega traku
- Posamezne podpore, ki ob strani segajo ven

Območje nastavitve kota: -60° do 60°

Slika 11: Ogrodje AM

3.2.5.2 Serija H

Serija H ima stabilno osnovno ogrodje v obliki črke H, na katero so pritrjene opore. Glede na vrsto uporabe potrebujete enega ali več ogrodij. Zato se serija deli na serijo HE (enojno) in na serijo HM (večkratno).

3.2.5.3 Serija HE

Serija HE ima eno podporo. Lahko se prilagodi po višini in kotu ter ima stabilno konstrukcijo.



HE 050

- Standardno osnovno ogrodje H
- Teleskopske posamezne podpore
- Namestitev ob strani trupa transporterja z minimalnim seganjem ven ob strani
- Podpore ogrodja so poravnane s trupom transporterja.

Območje nastavitve kota: -90° do 90°

HE 050 B

- Razširjeno osnovno ogrodje H
- Teleskopske posamezne podpore
- Namestitev ob strani trupa transporterja z minimalnim seganjem ven ob strani
- Podpore ogrodja so poravnane s trupom transporterja.
- Uporaba pri ozkih transportnih trakovih za večjo stabilnost

Območje nastavitve kota: -90° do 90°

Slika 12: Ogradje HE 010



Slika 13: Ogradje HE 030

HE 060

- Standardno osnovno ogrodje H
- Fiksna višina posameznih podpor
- Namestitev ob strani transportnega traku
- Posamezne podpore, ki ob strani segajo ven

Območje nastavitve kota: -60° do 60°

HE 060 B

- Razširjeno osnovno ogrodje H
- Fiksna višina posameznih podpor
- Namestitev ob strani transportnega traku
- Posamezne podpore, ki ob strani segajo ven
- Uporaba pri ozkih transportnih trakovih za večjo stabilnost

Območje nastavitve kota: -60° do 60°

3.2.5.4 Serija HM

Serija HM ima najmanj dve podpori. Lahko se prilagodi po višini in kotu ter ima stabilno konstrukcijo.



HM 010

- Standardno osnovno ogrodje H
- Teleskopske posamezne podpore
- Namestitev ob strani trupa transporterja z minimalnim seganjem ven ob strani
- Podpore ogrodja so poravnane s trupom transporterja.

Območje nastavitve kota: -90° do 90°

HM 010 B

- Razširjeno osnovno ogrodje H
- Teleskopske posamezne podpore
- Namestitev ob strani trupa transporterja z minimalnim seganjem ven ob strani
- Podpore ogrodja so poravnane s trupom transporterja.
- Uporaba pri ozkih transportnih trakovih za večjo stabilnost

Območje nastavitve kota: -90° do 90°

Slika 14: Ogradje HM 010



Slika 15: Ogradje HM 590

HM 590

- Standardno osnovno ogrodje H
- Fiksna višina posameznih podpor
- Namestitev ob strani transportnega traku
- Posamezne podpore, ki ob strani segajo ven

Območje nastavitve kota: -60° do 60°

HM 590 B

- Razširjeno osnovno ogrodje H
- Fiksna višina posameznih podpor
- Namestitev ob strani transportnega traku
- Posamezne podpore, ki ob strani segajo ven
- Uporaba pri ozkih transportnih trakovih za večjo stabilnost

Območje nastavitve kota: -60° do 60°

3.2.5.5 Serija B

Serija B ima stabilno osnovno ploščo, na katero se pritrdijo podpore. Transportnemu traku zniža težišče in mu s tem poveča stabilnost. Glede na vrsto uporabe potrebujete enega ali več ogrodij. Zato se serija deli na serijo BE (enojno) in na serijo BM (večkratno).

3.2.5.6 Serija BE

Serija BE ima eno podporo. Lahko se prilagodi po višini in kotu ter ima stabilno konstrukcijo.



BE 010

- Standardna osnovna plošča
- Teleskopske posamezne podpore
- Namestitev ob strani trupa transporterja z minimalnim seganjem ven ob strani
- Podpore ogrodja so poravnane s trupom transporterja.

Območje nastavitve kota: -90° do 90°

BE 020

- Standardna osnovna plošča
- Fiksna višina posameznih podpor
- Namestitev ob strani transportnega traku
- Posamezne podpore, ki ob strani segajo ven

Območje nastavitve kota: -60° do 60°

Slika 16: Ogradje BE

3.2.5.7 Serija BM

Serija BM ima najmanj dve podpori. Lahko se prilagodi po višini in kotu ter ima stabilno konstrukcijo.

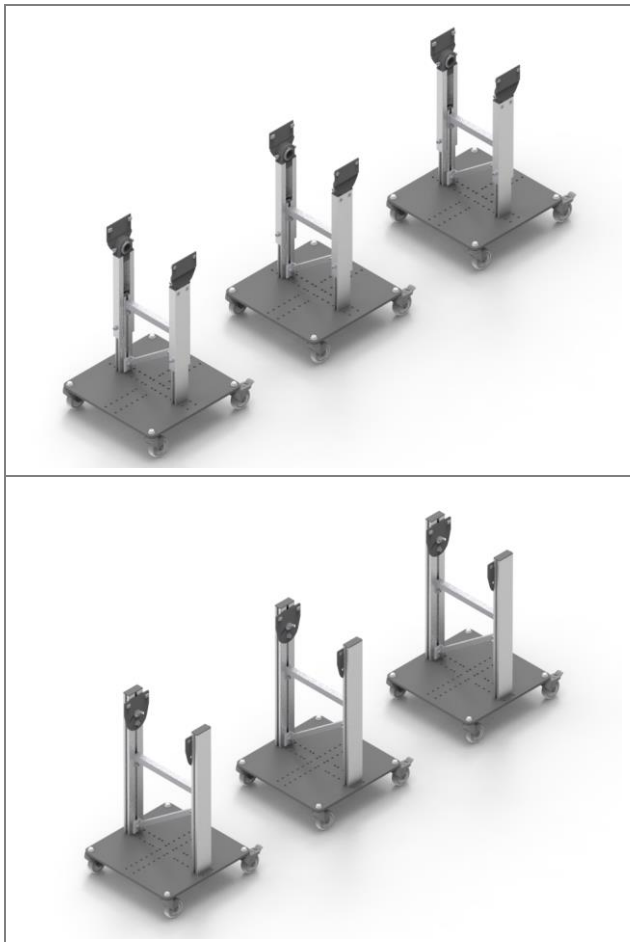

BM 010

- Standardna osnovna plošča
- Teleskopske posamezne podpore
- Namestitev ob strani trupa transporterja z minimalnim seganjem ven ob strani
- Podpore ogrodja so poravnane s trupom transporterja.

Območje nastavitve kota: -90° do 90°

BM 120

- Standardna osnovna plošča
- Fiksna višina posameznih podpor
- Namestitev ob strani transportnega traku
- Posamezne podpore, ki ob strani segajo ven

Območje nastavitve kota: -60° do 60°

Slika 17: Ogradje BM

NAPOTEK

Naslednji podatki o ogrodju so navedeni v potrditvi naročila:

- Tip
- Izvedba
- Število ogrodij
- Višina transporta
- Položaj transporterja (npr. zgornja konca vhod transporterja in izhod transporterja)

3.2.6 Pribor: Dodatki (izbirno)

Dodatki so konstrukcije, nameščene na transportnem traku.

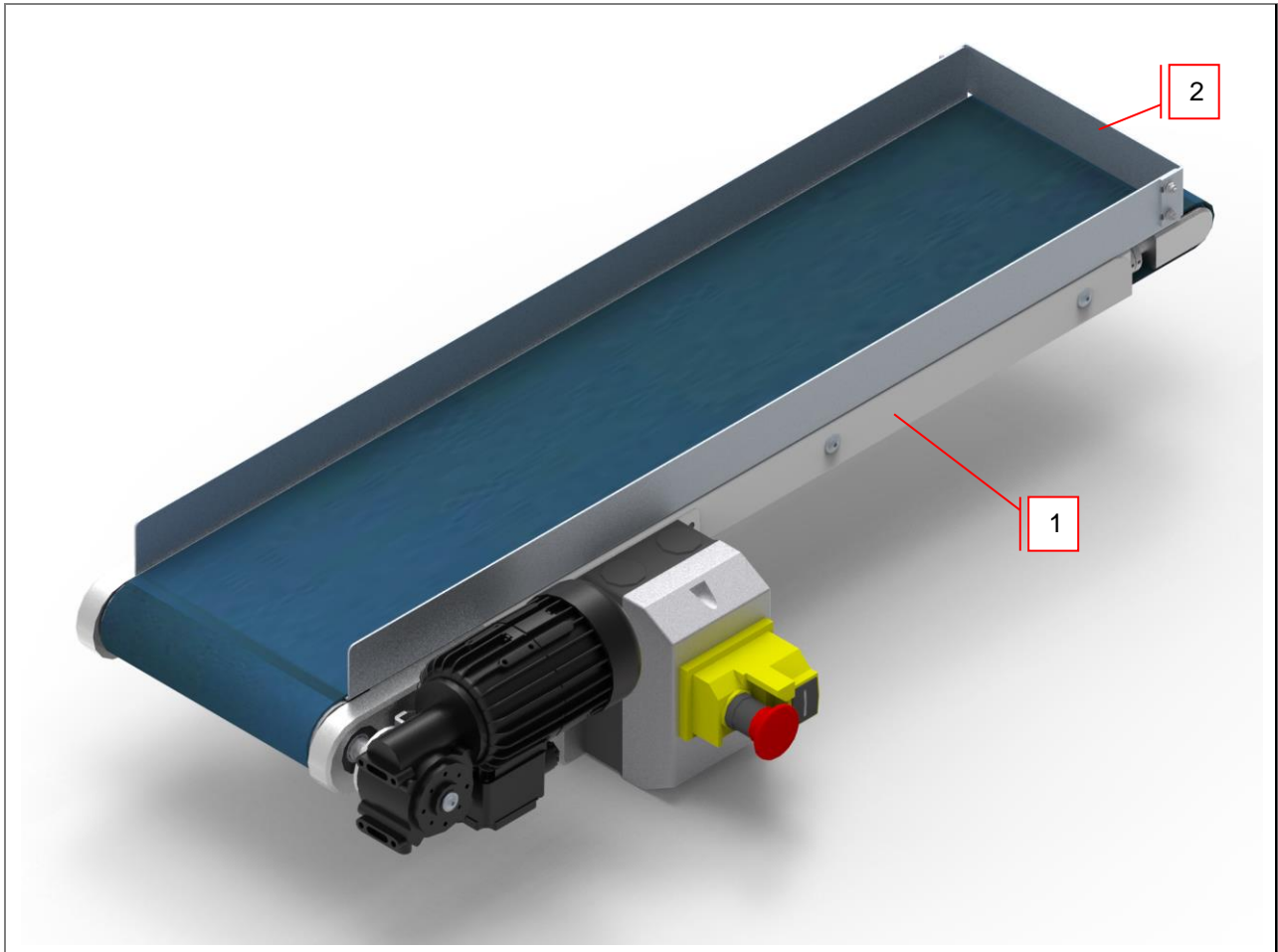

Slika 18: Transportni trak z zadnjo steno in povratnim koritom (primer)

1 Povratno korito

2 Zadnja stena

3.2.6.1 Zadnja stena

Zadnja stena zapre transporter na vhodu transporterja in preprečuje, da bi material, ki se prevaža, padel s transporterja.

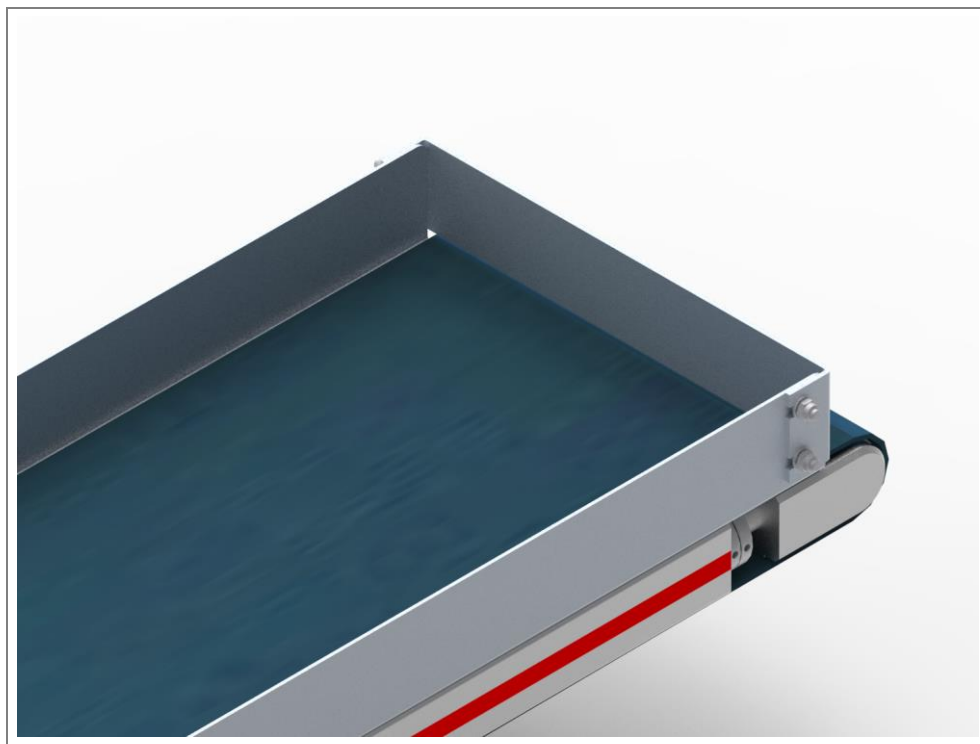

Slika 19: Zadnja stena

3.2.6.2 Prestrezna loputa

Prestrezna loputa zapre transportni trak na vhodu transportnega traku in preprečuje, da bi material, ki se prevaža, padel s transportnega traku.

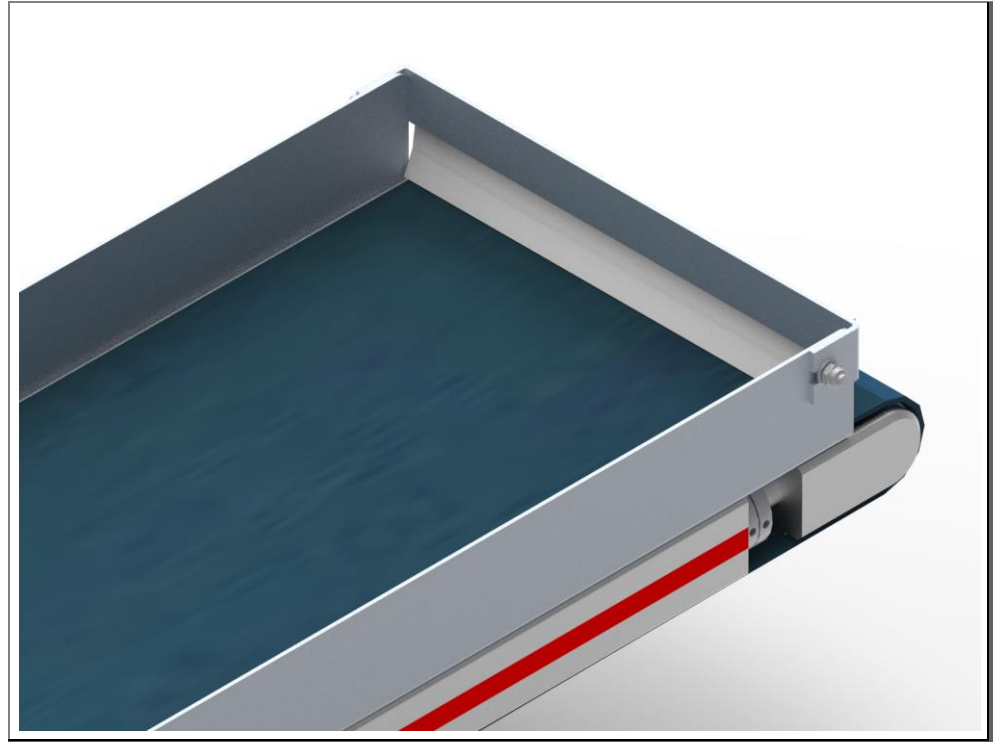

Slika 20: Prestrezna loputa

3.2.6.3 Povratno korito

Povratno korito je pritrjeno pod transporterjem in omejuje poves spodnjega dela traku. Nanj se lahko odloži transporter. To je smiselno pri ozkih orodnih jaških, iz katerih se transportira material.

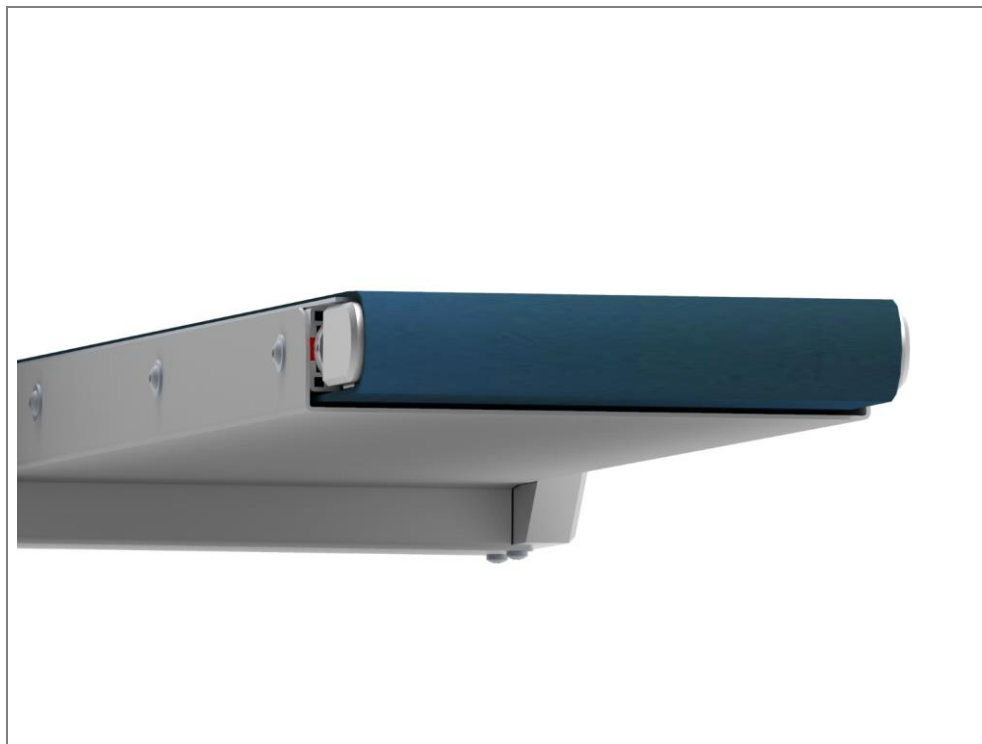

Slika 21: Povratno korito

4 Zaščitna embalaža in prenos

4.1 Varnost

Vsako delo sme izvajati samo dokazljivo kvalificirano strokovno osebje (glejte poglavje Varnost) ob upoštevanju:

- teh navodil
- vseh drugih navodil, ki pripadajo sistemu (drugih veljavnih dokumentov, vključno z dokumentacijo dobavitelja)
- veljavnih lokalnih predpisov in zakonov

Če dela izvaja neusposobljeno osebje in uporabljate neprimerno ali poškodovano dvižno opremo, opremo za pritrditev in prenos, obstaja povečana nevarnost telesnih poškodb in materialne škode. Osebe, odgovorne za prevoz, se morajo zato redno usposabljanje.

Pri prenosu upoštevajte varnostne napotke v poglavju Varnost.

NAPOTEK

Prenos izvede lastnik ali osebje, ki ga za to pooblasti. Pri prenosu sistema do ciljnega mesta vedno upoštevajte veljavne lokalne predpise in zakone.

NEVARNOST

Viseča bremena

Bremena, ki se prevrnejo ali padejo dol, lahko povzročijo težke ali smrtne poškodbe.

- Nikoli ne stopajte pod viseča bremena.
- Uporabljajte samo odobreno dvižno opremo in opremo za pritrditev, ki je zasnovana za skupno maso obešenega bremena.
- Upoštevajte točke za privez in težišče bremena.
- Uporabljajte samo opremo za pritrditev/dviganje bremena, ki je v brezhibnem tehničnem stanju.
- Bremena zavarujte z ustreznimi pripravami.
- Če so nameščena transportna varovala, jih odstranite šele po koncu namestitve.
- Območja natovarjanja/raztovarjanja zavarujte pred nepooblaščenim dostopom.
- Pazite na zadostno osvetlitev območij za natovarjanje/raztovarjanje.
- Breme premikajte samo pod nadzorom.
- Ko zapustite delovno mesto, odložite brene.

OPOZORILO

Stiskanje okončin med komponente

Breme, ki pade med prenosom, lahko stisne okončine in povzroči težke telesne poškodbe.

- Uporabljajte ustrezne transportne pripomočke.
- Brene med prenosom zavarujte v zadostni meri.
- Nosite osebno zaščitno opremo.

⚠ PREVIDNOST

Nevarnost spotikanja in padca

Pri ogrodjih obstaja nevarnost spotikanja in padca čez štrleče dele ogrodja.

- Stroja, zlasti ogrodja, ne smete postaviti in uporabljati v bližini hodnikov.
- Po potrebi je treba obstoječe hodnike ustrezno prestaviti.

POZOR

Materialna škoda zaradi nepravilnega ravnanja z bremenom

Nepravilno ravnanje z bremenom pri natovarjanju ali raztovarjanju lahko povzroči materialno škodo.

- Uporabljajte ustrezno dvižno opremo.
- Brena, ki jih želite razstaviti ali vgraditi in njihove mase ne morete nositi z mehansko silo, prestrezite z ustreznimi napravami (npr. vrvmi ali škripčevjem).
- S posebnimi pripomočki preprečite drgnjenje vrvi in dvižnih trakov na ostrih robovih in vogalih; vmes položite na primer sloj mehkejšega materiala, namestite zaščitne kotnike.
- Poševno napete pletenice ali vrvi ne smejo stiskati komponent in njihove dodatne opreme.
- Pri odlaganju bremena se izogibajte močnim udarcem.
- Brene načeloma odložite samo na nosilno in ravno podlago.

4.2 Preverjanje dostavljene vsebine

1. Odstranite transportno embalažo stroja ali posameznih komponent.
2. Preverite, ali se je stroj med prevozom morda poškodoval.
 - Poškodbe zaradi prevoza takoj zabeležite na dobavnih dokumentih in o tem pisno obvestite prevozno podjetje ter proizvajalca.
 - Vsebino zaščitite pred dodatno škodo.
3. S pomočjo dobavnice preverite, ali so dobavljeni vsi kosi.

4.3 Raztovarjanje, prenos v obrat, odlaganje

1. Uporabljajte samo primerno dvižno opremo z nosilnostjo, ki je najmanj dvakrat večja od skupne mase bremena.
2. Preverite, ali so vrvi in verige morda poškodovane.
3. Žerjav postavite na sredino bremena, ki ga želite prenesti.
4. Vrvi pritrdite na za ta namen predvidene točke za privez.
5. Počasi dvigujte breme in pazite na okolico.
6. Po potrebi privežite dodatne vrvi za usmerjanje, da boste breme držali v pravem položaju.
7. Breme odložite na dovolj stabilno in ravno površino.

4.4 Odstranitev embalaže

POZOR

Nevarnost okoljske škode

Neppravilno odlaganje odpadkov obremenjuje okolje.

- Pri odlaganju upoštevajte lokalne predpise in zakonske zahteve.

1. Pred namestitvijo odstranite embalažni material.
2. Embalažo ustrezno odložite med odpadke.

5 Postavitev in namestitvev

5.1 Varnost

Vsakršno delo sme izvajati samo dokazljivo kvalificirano strokovno osebje ob upoštevanju:

- teh navodil
- vseh drugih navodil, ki pripadajo sistemu (drugih veljavnih dokumentov, vključno z dokumentacijo dobavitelja)
- veljavnih lokalnih predpisov in zakonov.

NAPOTEK

► Proizvajalec ne odgovarja za škodo, ki je posledica nepravilne namestitve in montaže.

NEVARNOST

Smrtna nevarnost zaradi električnega toka

V primeru stika s sestavnimi deli pod napetostjo obstaja smrtna nevarnost. Vključene električne komponente lahko povzročijo nenadzorovano premikanje. Posledica so težke telesne poškodbe ali smrt.

- Vsakršno delo na električnih komponentah tega stroja sme izvajati samo kvalificirano osebje (električar ali oseba z elektrotehnično izobrazbo v skladu z DIN EN 60204-1).
- Med vzdrževanjem in popravili izključite stroj in ga zavarujte pred nepričakovanim ponovnim vklopom.
- Zaprite delovno območje in ga označite z opozorilnim znakom.

NEVARNOST

Uporaba točk za privez

Če točka za privez popusti ali se poškoduje, lahko pride do težkih telesnih poškodb ali smrti.

- Preverite, ali so točke za privez v tehnično brezhibnem stanju.
- Pred uporabo točk za privez znova pritegnite vijake.

OPOZORILO

Nevarnost padca pri delu na višini

Delo na višini lahko povzroči zdrs, padec in težke telesne poškodbe.

- Nosite osebno zaščitno opremo.
- Pravočasno poskrbite za delovne pogoje, ki omogočajo varno delo.
- Če ne morete varno stati, se zaščitite pred padcem.
 - Uporabite na primer delovno ploščad, oder, osebno dvigalo, košaro za nameščanje.
- Območje nameščanja zaščitite pred padajočimi predmeti.
- Nikoli ne delajte sami.

⚠ OPOZORILO**Nevarnost stiska in udarcev**

Pri nastavljanju ogrodja se lahko nezadostno zavarovan transportni trak nepričakovano spusti.

- Z ustrezno dvižno opremo (z žerjavom itd.) zavarujte transportni trak pred nenamernim in nenadnim spustom.
- Pritrdilnih vijakov ne smete odviti, dokler transportni trak ni ustrezno zavarovan pred navedeno nevarnostjo.
- Pri odvijanju/pritrjevanju pritrdilnih vijakov ne stojte pod visečimi bremeni.
- Ohranjajte zadostno razdaljo od območij nevarnosti.
- Višino nastavljajte z več osebami.
- Nosite osebno zaščitno opremo.

⚠ OPOZORILO**Nevarnost vrtljivih in premikajočih se komponent**

Vrtljive in premikajoče se komponente lahko stisnejo in odrežejo okončine ter povzročijo težke telesne poškodbe.

- Zadržujte se samo na odmerjenem delovnem območju.
- Ohranjajte varno razdaljo do komponent.
- Upoštevajte opozorilne znake na delovnem območju.
- Nosite osebno zaščitno opremo.
- Nosite tesno oprijeta oblačila.
- Spnite dolge lase in po potrebi nosite mrežico za lase.

⚠ PREVIDNOST**Nevarnost stiska in striženja**

Nevarnost nenadnega vrtenja koles pri spreminjanju položaja stroja.

- Med nastavljanjem položaja transportnega traku ne segajte v bližino vrtljivih koles.
- Po uspešni nastavitvi položaja transportnega traku vedno aktivirajte vse zavore vrtljivih koles.

⚠ PREVIDNOST**Nevarnost spotikanja in padca**

Pri ogrodjih obstaja nevarnost spotikanja in padca čez štrleče dele ogrodja.

- Stroja, zlasti ogrodja, ne smete postaviti in uporabljati v bližini hodnikov.
- Po potrebi je treba obstoječe hodnike ustrezno prestaviti.

⚠ PREVIDNOST**Nevarnost poškodb zaradi voznega ogrodja**

Pri prestavljanju transportnega traku lahko kolesa na podvozju zapeljejo čez stopala in druge dele telesa.

- Nosite močno obutev z jeklenimi kapicami.
- Med premikanjem ne stopajte v območje premikanja koles.

⚠ PREVIDNOST**Ostri robovi**

Ostri robovi lahko povzročijo ureznine.

- Nosite osebno zaščitno opremo.
- Ravnajte previdno.

POZOR**Materialna škoda zaradi nepravilnega ravnanja z bremenom**

Nepravilno ravnanje z bremenom pri natovarjanju ali raztovarjanju lahko povzroči materialno škodo.

- Uporabljajte ustrezno dvižno opremo.
- Bremena, ki jih želite razstaviti ali vgraditi in njihove mase ne morete nositi z mehansko silo, prestrezite z ustreznimi napravami (npr. vrvmi ali škripčevjem).
- S posebnimi pripomočki preprečite drgnjenje vrvi in dvižnih trakov na ostrih robovih in vogalih; vmes položite na primer sloj mehkejšega materiala, namestite zaščitne kotnike.
- Poševno napete pletenice ali vrvi ne smejo stiskati komponent in njihove dodatne opreme.
- Pri odlaganju bremena se izogibajte močnim udarcem.
- Breme načeloma odložite samo na nosilno in ravno podlago.

POZOR**Škoda na napravi zaradi nepravilne električne napetosti**

Priklop neustreznega električnega napajanja lahko povzroči uničenje električne opreme.

- Električno napajanje naj priključi samo električar.
- Upoštevajte lokalne predpise za oskrbo z energijo. Električni sistem je zasnovan v skladu z evropskimi varnostnimi standardi.

POZOR**Škoda na napravi zaradi nepravilne smeri vrtenja motorjev**

Daljši napačen tek traku lahko povzroči škodo na napravi.

- Dela na napravi sme izvajati samo pooblaščen strokovno osebje.
- Vizualno preverite smer teka transportnega traku.
- Po potrebi popravite smer vrtenja motorjev z zamenjavo faz na električnem priključku.
- Namestite puščice za smer transporta.

POZOR**Škoda na napravi zaradi nepravilno poravnane traku**

Če trak teče vstran ali spodrsava, lahko pride do škode na napravi.

- Dela na napravi sme izvajati samo pooblaščen strokovno osebje.
- Naravnajte tek traku.
- Nastavite napetost traku.

POZOR**Škoda na napravi zaradi neustreznih čistil**

Če za čiščenje uporabljate topila, lahko pride do škode na tračnem transporterju in traku.

- Za čiščenje ne uporabljajte topil.
 - Običajno umazanijo odstranite z mlačno vodo.
 - Trdovratno umazanijo z maščobami odstranite s špiritom.
 - Če imate kakršno koli vprašanje o ustreznih čistilih, se obrnite na proizvajalca.
-

5.2 Mesto postavitve

Pred postavitvijo je treba izvesti naslednje ukrepe:

- Za mesto namestitve je potrebna stabilna, ravna površina.
- Postavitev je treba izvesti v skladu z zahtevami na projektних skicah (načrt postavitve, načrt temeljev).
- Na voljo morajo biti zadostno dimenzionirani oskrbovalni vodi.
- Primerna dvižna oprema je pripravljena za uporabo.
- Sredstva za delovanje so na voljo v predpisani kakovosti in količini.

5.3 Točke za privez in območja za uporabo dvižne opreme

NEVARNOST

Viseča bremena

Bremena, ki se prevrnejo ali padejo dol, lahko povzročijo težke ali smrtne poškodbe.

- Nikoli ne stopajte pod viseča bremena.
- Uporabljajte samo odobreno dvižno opremo in opremo za pritrditev, ki je zasnovana za skupno maso obešenega bremena.
- Upoštevajte točke za privez in težišče bremena.
- Uporabljajte samo opremo za pritrditev/dviganje bremena, ki je v brezhibnem tehničnem stanju.
- Bremena zavarujte z ustreznimi pripravami.
- Če so nameščena transportna varovala, jih odstranite šele po koncu namestitve.
- Območja natovarjanja/raztovarjanja zavarujte pred nepooblaščenim dostopom.
- Pazite na zadostno osvetlitev območij za natovarjanje/raztovarjanje.
- Breme premikajte samo pod nadzorom.
- Ko zapustite delovno mesto, odložite breme.

OPOZORILO

Nevarnost stiska in udarcev

Pri nastavljanju ogrodja se lahko nezadostno zavarovan transportni trak nepričakovano spusti.

- Z ustrežno dvižno opremo (z žerjavom itd.) zavarujte transportni trak pred nenamernim in nenadnim spustom.
- Pritrdilnih vijakov ne smete odviti, dokler transportni trak ni ustrezno zavarovan pred navedeno nevarnostjo.
- Pri odvijanju/pritrjevanju pritrdilnih vijakov ne stojte pod visečimi bremenami.
- Ohranjajte zadostno razdaljo od območij nevarnosti.
- Višino nastavljajte z več osebami.
- Nosite osebno zaščitno opremo.

POZOR
Materialna škoda zaradi nepravilnega ravnanja z bremenom

Nepravilno ravnanje z bremenom pri natovarjanju ali raztovarjanju lahko povzroči materialno škodo.

- Uporabljajte ustrezno dvižno opremo.
- Brena, ki jih želite razstaviti ali vgraditi in njihove mase ne morete nositi z mehansko silo, prestrezite z ustreznimi napravami (npr. vrvmi ali škripčevjem).
- S posebnimi pripomočki preprečite drgnjenje vrvi in dvižnih trakov na ostrih robovih in vogalih; vmes položite na primer sloj mehkejšega materiala, namestite zaščitne kotnike.
- Poševno napete pletenice ali vrvi ne smejo stiskati komponent in njihove dodatne opreme.
- Pri odlaganju bremena se izogibajte močnim udarcem.
- Brene načeloma odložite samo na nosilno in ravno podlago.

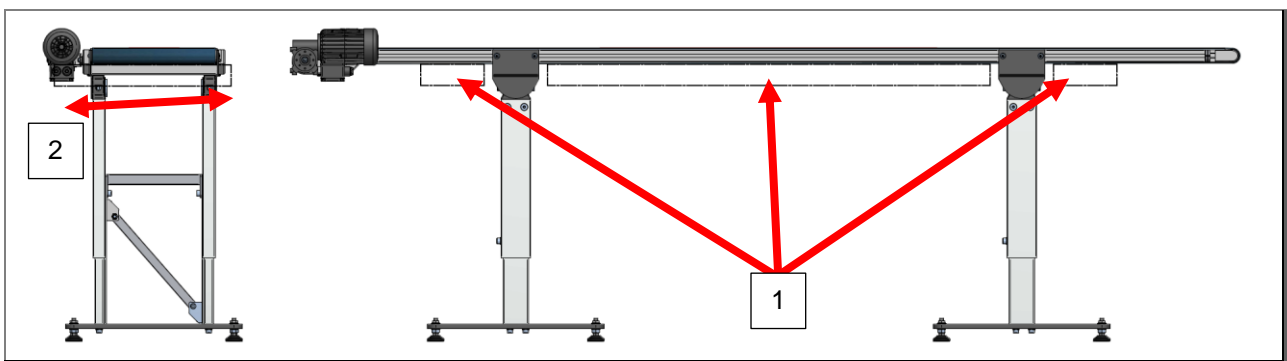
5.3.1 Območja za uporabo dvižne opreme

Slika 22: Območja za uporabo dvižne opreme (npr. viličarja)

1 Dolžina

2 Širina

- Na označenih območjih za uporabo dvižne opreme lahko transportni trak dvignete s pomočjo viličarja, dvižnih jermenov itd. Pazite, da bo transportni trak podprt po celotni širini in zadostni dolžini, da se ne bo mogel prevrniti ali pasti.
- Upoštevajte težišče bremena.
- Brene zavarujte pred padcem.
- Transportni trak v dvignjenem stanju leži na spodnjem delu tekalne površine. Tekalno površino je zato treba zaščititi pred poškodbami, na primer tako, da jo podložite z zaščitno gumo.

5.4 Namestitev ogrodij

OPOZORILO

Nevarnost stiska in udarcev

Pri nastavljanju ogrodja se lahko nezadostno zavarovan transportni trak nepričakovano spusti.

- Z ustrezno dvižno opremo (z žerjavom itd.) zavarujte transportni trak pred nenamernim in nenadnim spustom.
- Pritrdilnih vijakov ne smete odviti, dokler transportni trak ni ustrezno zavarovan pred navedeno nevarnostjo.
- Pri odvijanju/pritrjevanju pritrdilnih vijakov ne stojte pod visečimi bremenii.
- Ohranjajte zadostno razdaljo od območij nevarnosti.
- Višino nastavljajte z več osebami.
- Nosite osebno zaščitno opremo.

5.4.1 Ogrodje AM

5.4.1.1 Namestitev ogrodja – AM 920

Pogoji

- Ogrodje ste vzeli iz embalaže.



Slika 23: Namestitev ogrodja – AM 920 (primer)

Ogrodje je dobavljeno v vnaprej sestavljenem stanju, kot je prikazano na levi strani.

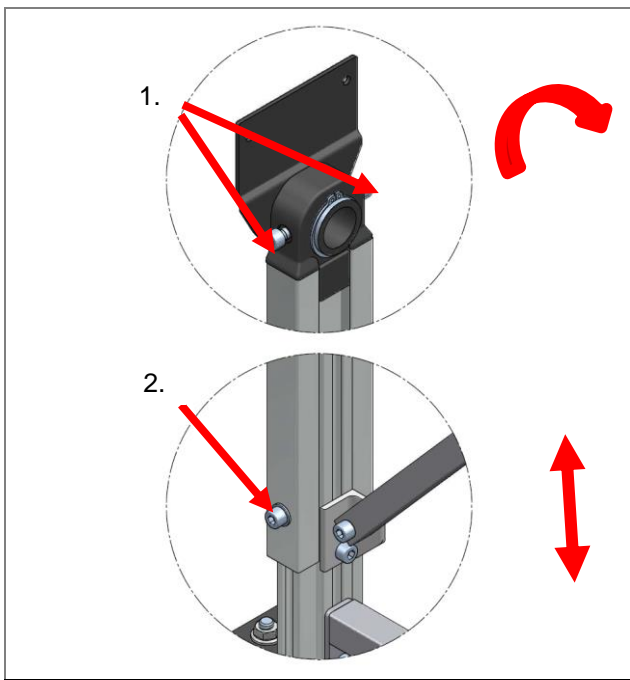

Slika 24: Možnosti nastavitvev ogrodja – AM 920

Na ogrodju lahko izvedete naslednje nastavitve:

1. Nastavite želeni kot naklona.
2. Nastavite želeno višino ogrodja.
3. Pravilno pritegnite vse vijake.

Rezultat: Ogrodje ima po vaših zahtevah nastavljeno višino in kot.

5.4.1.2 Namestitev trupa transporterja na ogrodje – AM 920

Pogoji

- Vsa ogrodja so v celoti nameščena.

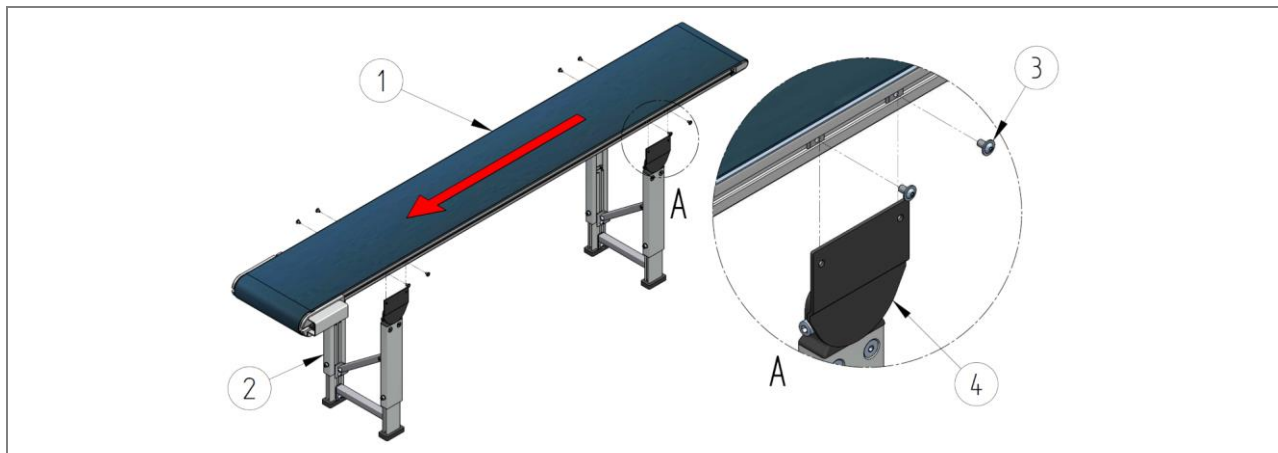

Slika 25: Namestitev transportnega traku z ogrodjem AM 920 (primer)

- | | | | |
|---|------------------|---|---------------------|
| 1 | Transportni trak | 3 | Namestitveni vijaki |
| 2 | Ogrodje (-a) | 4 | Pritrdilni nosilec |
1. Odvijte prečni namestitveni vijake (3) (2 × 2 kosa na posamezno ogrodje) v profilu okvirja ob strani trupa transporterja in jih pripravite blizu pritrdilnih nosilcev (4).
 2. Trup transporterja spustite med montažne nosilce (4) ogrodja in pravilno pritegnite vijake, kot je prikazano na spodnji sliki [podrobnost B].

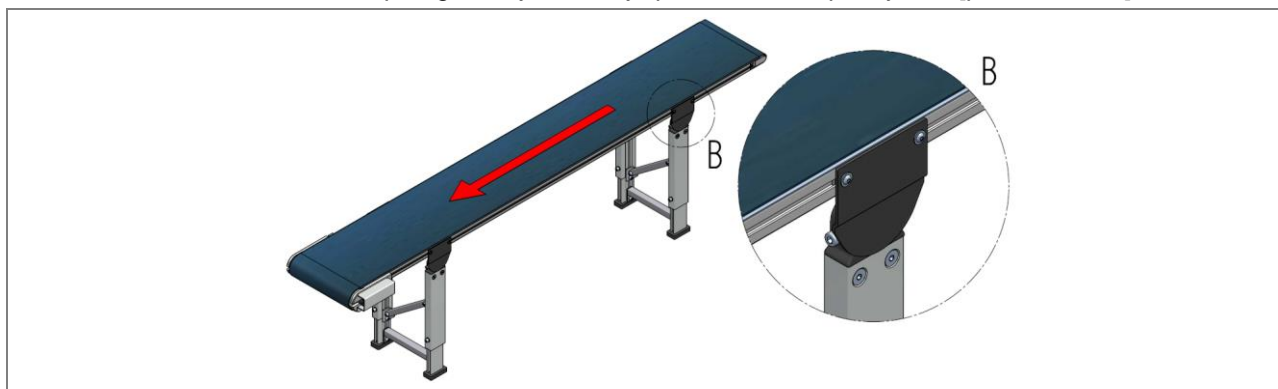

Slika 26: Celotna postavitvev transporterja z ogrodjem AM 920 (primer)

Rezultat: Transporter je nameščen na ogrodju.

5.4.1.3 Namestitev ogrodja – AM 140

Pogoji

- Ogrodje ste vzeli iz embalaže.



Ogrodje je dobavljeno v vnaprej sestavljenem stanju, kot je prikazano na levi strani.

Slika 27: Namestitev ogrodja – AM 140 (primer)

5.4.1.4 Namestitev trupa transporterja na ogrodje – AM 140

Pogoji

- Vsa ogrodja so v celoti nameščena.

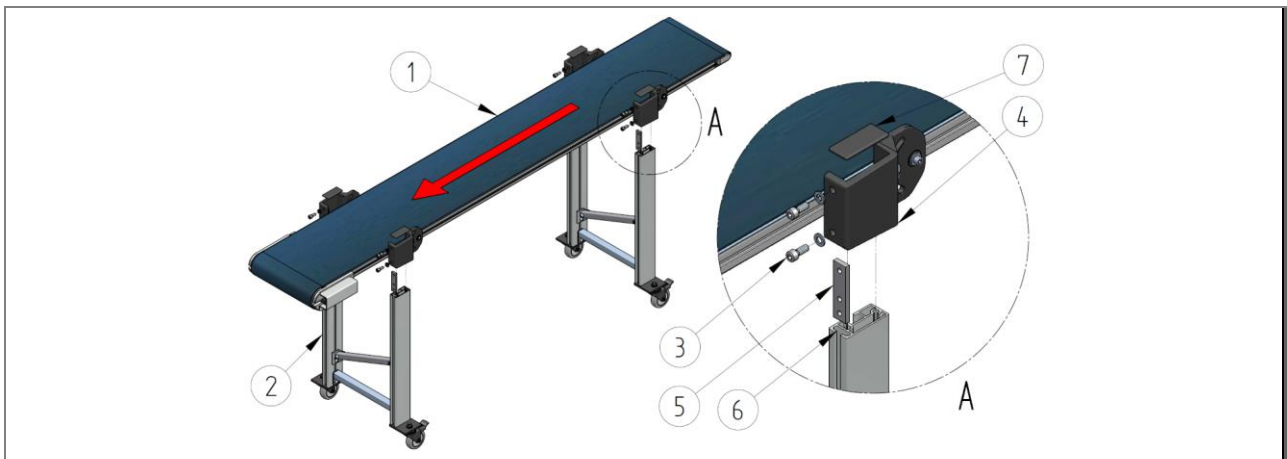

Slika 28: Namestitev transportnega traku z ogrodjem AM 140 (primer)

- | | | | |
|---|--------------------------------|---|------------------|
| 1 | Transportni trak | 5 | Navojna ploščica |
| 2 | Ogrodje (-a) | 6 | Matica ogrodja |
| 3 | Namestitveni vijaki | 7 | Pokrovi |
| 4 | Mehanizem za nastavljanje kota | | |

1. Odvijte namestitvene vijake (3) (2 x 2 kosa na posamezno ogrodje) na mehanizmu za nastavljanje kota (4) in vstavite navojno ploščico, ki štrli ven, (5) v predvideni utor v ogrodju (6).
2. Trup transporterja namestite na ogrodje, kot je prikazano na spodnji sliki [podrobnost B], in ustrezno pritegnite vijake.
3. Nastavite želeni kot naklona in višino transporterja.
4. Pravilno pritegnite vse vijake (3).
5. Čelne konce profila zaprite s črnimi pokrovi (7).

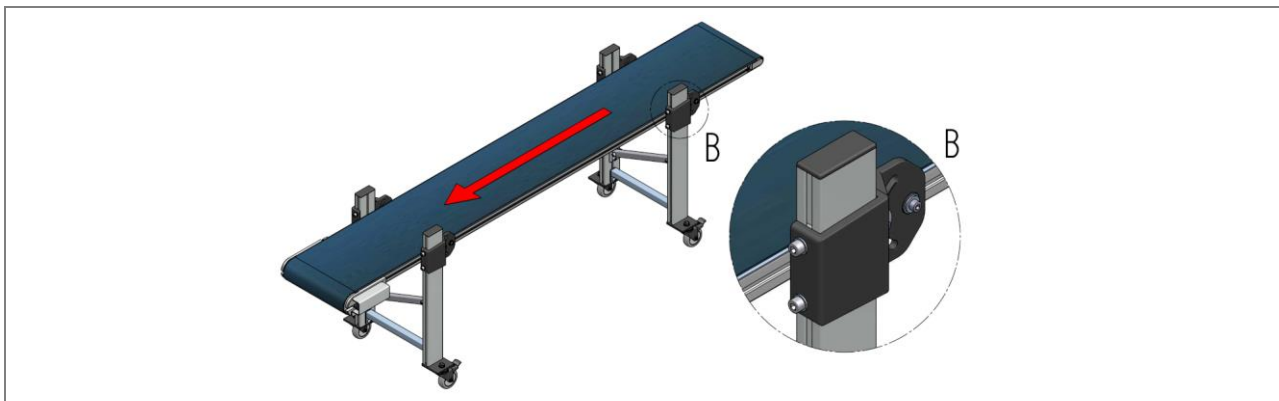

Slika 29: Celotna postavitvev transporterja z ogrodjem AM 140 (primer)

Rezultat: Transporter je nameščen na ogrodju.

5.4.1.5 Namestitev ogrodja – AM 1030

Pogoji

- Ogradje ste vzeli iz embalaže.



Slika 30: Namestitev ogrodja – AM 1030 (primer)

Ogradje je dobavljeno v vnaprej sestavljenem stanju, kot je prikazano na levi strani.

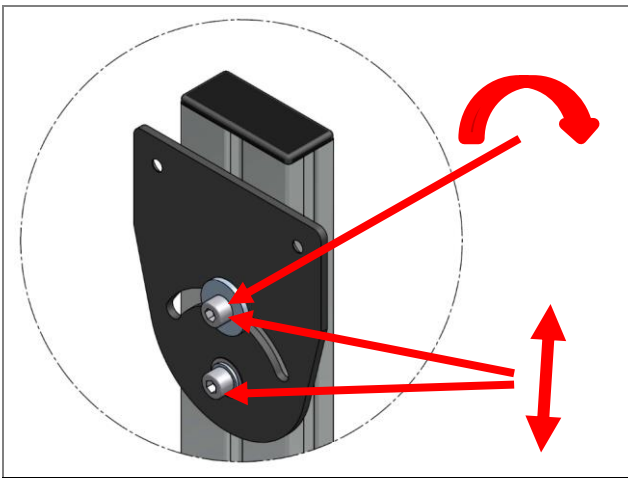

Slika 31: Možnosti nastavitvev ogrodja – AM 1030

1. Nastavite želeni kot naklona tako, da odvijete zgornji vijak.
2. Želena višino ogrodja nastavite tako, da odvijete oba vijaka.
3. Ko nastavite ogradje, pravilno pritegnite vse vijake.

Rezultat: Ogradje ima po vaših zahtevah nastavljeno višino in kot.

5.4.1.6 Namestitev trupa transporterja na ogrodje – AM 1030

Pogoji

- Vsa ogrodja so v celoti nameščena.

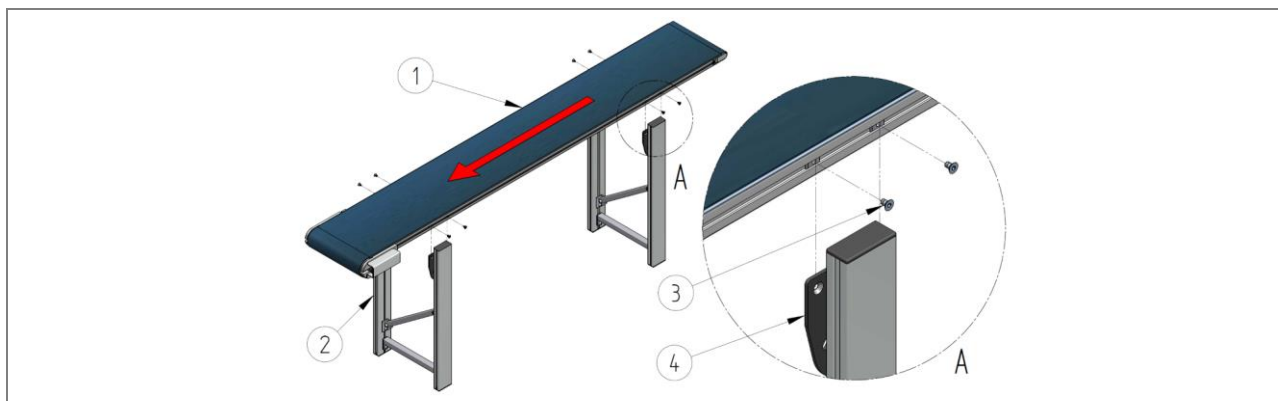

Slika 32: Namestitev transportnega traku z ogrodjem AM 1030 (primer)

- | | | | |
|---|------------------|---|---------------------|
| 1 | Transportni trak | 3 | Namestitveni vijaki |
| 2 | Ogrodje (-a) | 4 | Pritrdilni nosilec |

1. Odvijte prečni namestitveni vijake (3) (2 × 2 kosa na posamezno ogrodje) v profilu okvirja ob strani trupa transporterja in jih pripravite blizu pritrdilnih nosilcev (4).
2. Trup transporterja namestite na ogrodje, kot je prikazano spodaj [podrobnost B], in ustrezno pritegnite vijake.

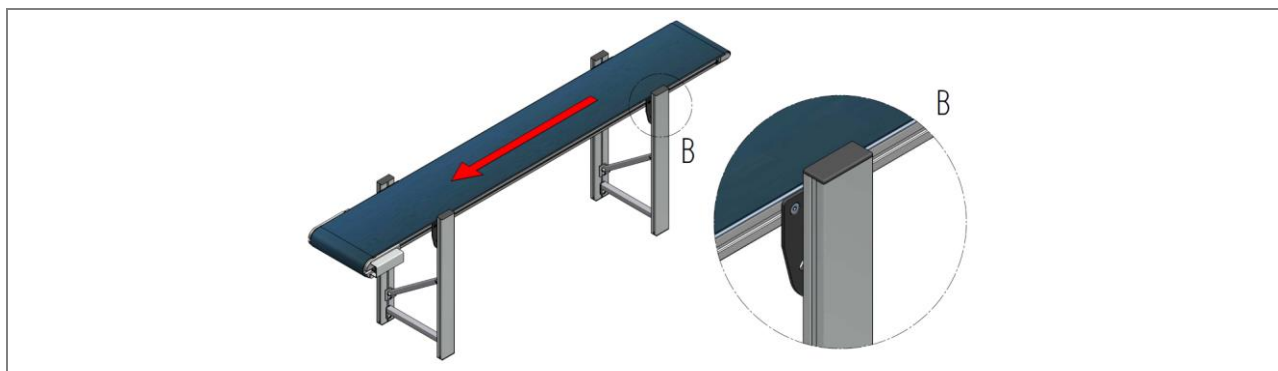

Slika 33: Celotna postavitvev transporterja z ogrodjem AM 1030 (primer)

Rezultat: Transporter je nameščen na ogrodju.

5.4.2 Ogradje – HE/HM

5.4.2.1 Namestitev ogradja – HE 050/HM 480

Pogoji

- Ogradje ste vzeli iz embalaže.

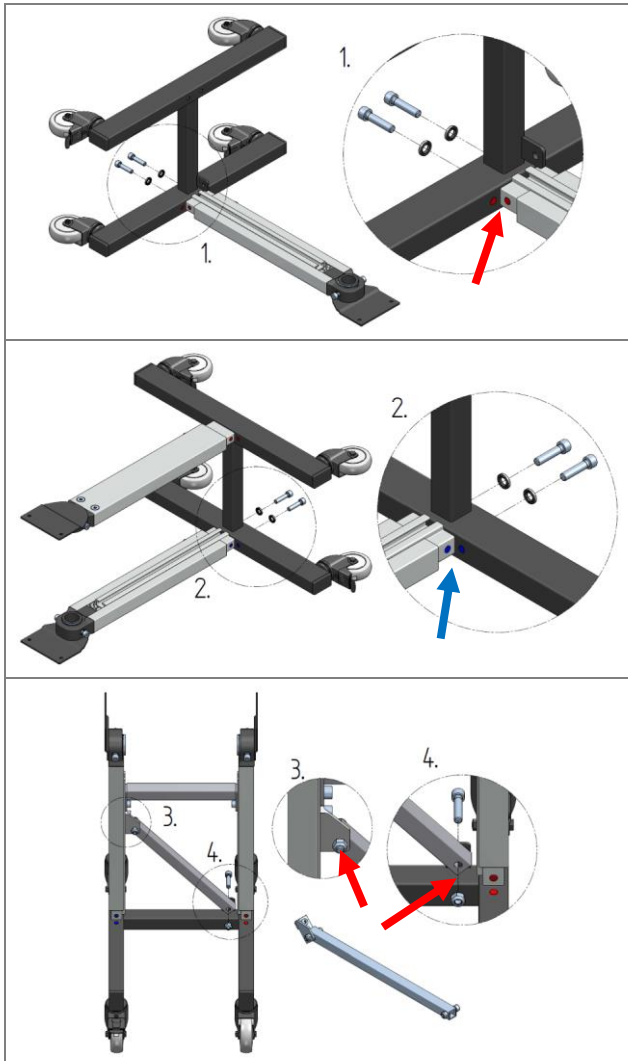

Pazite, da se bodo **rdeče** in **modre** nalepljene oznake pri nameščanju ujemale in da bosta vidni obe piki, kot je prikazano na slikah levo.

- Osnovno ogradje in teleskopski profil (IP5) položite na bok na ravno, čisto površino, kot je prikazano na sliki. Zdaj pravilno pritegnite vijake, kot je prikazano.
- Osnovni okvir obrnite na drugo stran in položite 2. profil na osnovno ogradje. Zdaj pravilno pritegnite vijake, kot je prikazano.

Če je priložen diagonalni veznik:

- Zdaj namestite diagonalni veznik: V ta namen odvijte vijačni spoj pri 3., da boste prečko lahko premikali.
- Namestite diagonalni veznik, kot je prikazano, in pravilno pritegnite vijake.

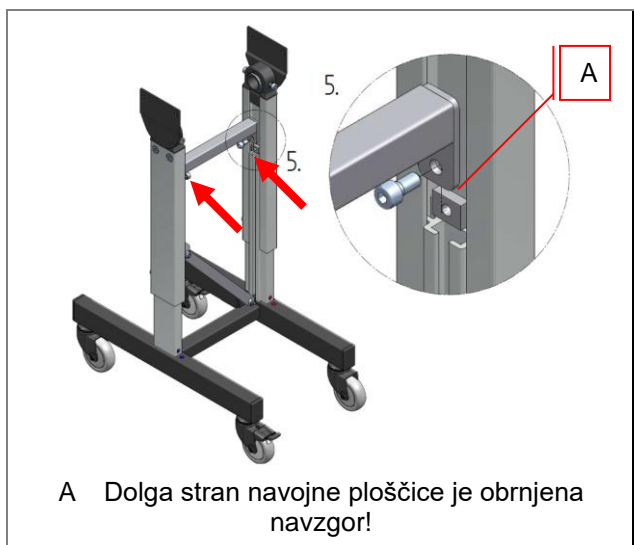

Slika 34: Namestitev ogrodja – HE 050/HM 480

Če je priložen prečni veznik:

5. Zdaj namestite prečni veznik tako, da potisnete navojno ploščico v utor in jo nato privijte. Pazite, da bo prečni veznik čim bližje koncu profila. Pravilno pritegnite vijake.

Rezultat: Ogrodje je sestavljeno.

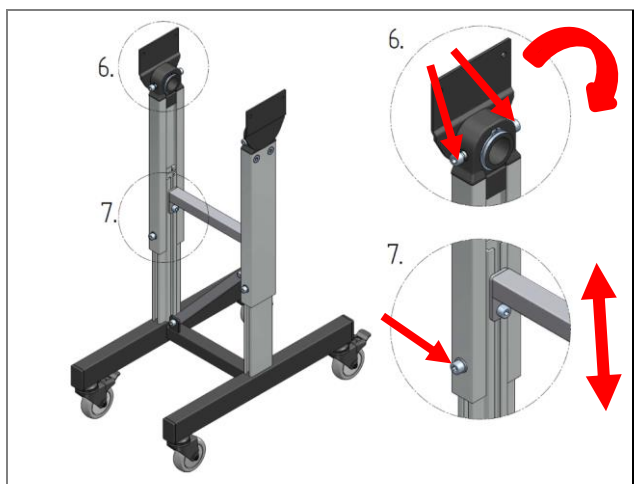

Slika 35: Nastavitev ogrodja – HE 050/HM 480

6. Nastavite želeni kot naklona.
7. Nastavite želeno višino ogrodja.
8. Pravilno pritegnite vse vijake.

Rezultat: Ogrodje ima po vaših zahtevah nastavljeno višino in kot.

5.4.2.2 Namestitev trupa transporterja na ogrodje – HE 050/HM 480

Pogoji

- Vsa ogrodja so v celoti nameščena.

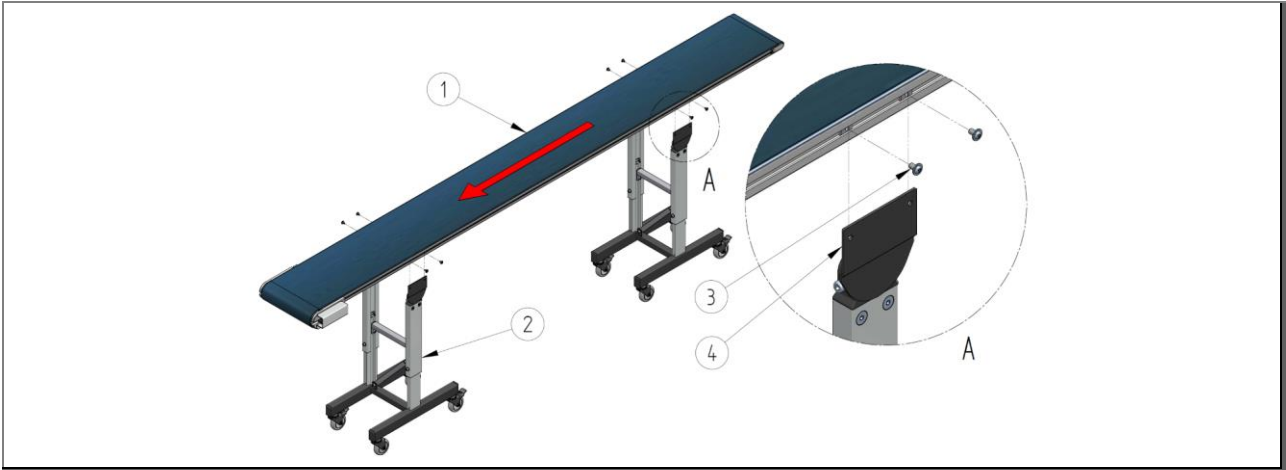

Slika 36: Namestitev transportnega traku z ogrodjem HE 050/HE 480 (primer)

- | | | | |
|---|------------------|---|---------------------|
| 1 | Transportni trak | 3 | Namestitveni vijaki |
| 2 | Ogrodje (-a) | 4 | Pritrdilni nosilec |

1. Odvijte prečni namestitveni vijake (3) (2 × 2 kosa na posamezno ogrodje) v stranskem utoru trupa transporterja in jih vstavite v predvidene pritrdilne nosilce (4).
2. Trup transporterja namestite na ogrodje, kot je prikazano spodaj [podrobnost B], in ustrezno pritegnite vijake.

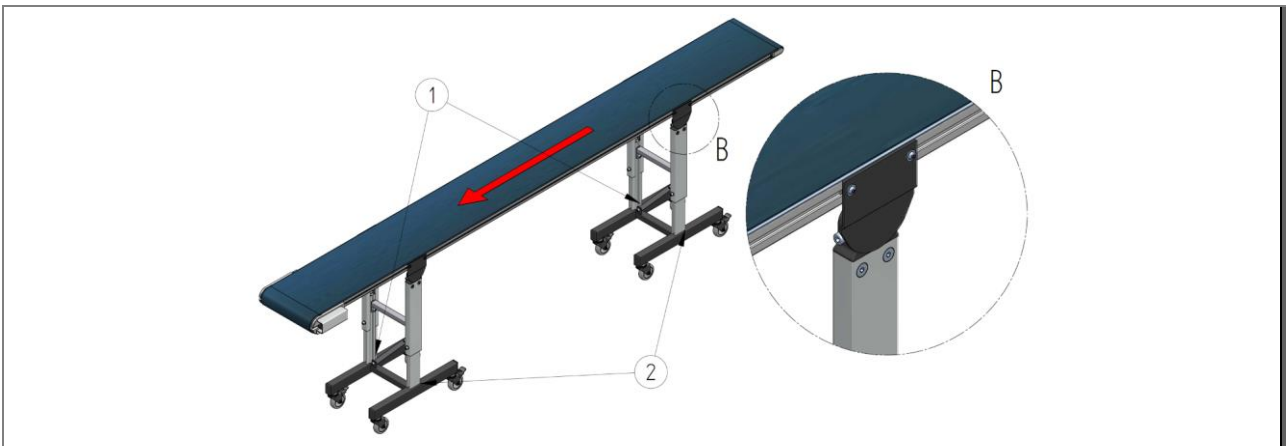

Slika 37: Celotna postavitve transporterja z ogrodjem HE 050/HE 480 (primer)

- | | | | |
|---|-------------------------|---|-------------------------|
| 1 | Rdeče nalepljene oznake | 2 | Modre nalepljene oznake |
|---|-------------------------|---|-------------------------|

Rezultat: Transporter je nameščen na ogrodju.

5.4.2.3 Namestitev ogrodja – HE 060/HM 590

Pogoji

- Ogrodje ste vzeli iz embalaže.

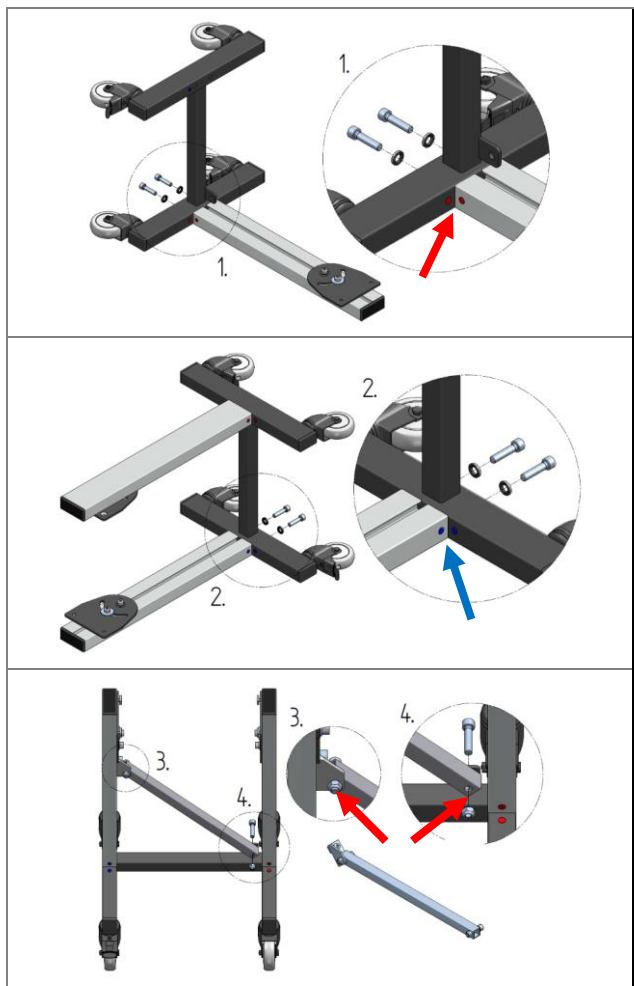

Pazite, da se bodo **rdeče** in **modre** nalepljene oznake pri nameščanju ujemale in da bosta vidni obe piki, kot je prikazano na slikah levo.

1. Osnovno ogrodje in profil (IP6) položite na bok na ravno, čisto površino, kot je prikazano na sliki. Zdaj pravilno pritegnite vijake, kot je prikazano.

2. Osnovni okvir obrnite na drugo stran in položite 2. profil na osnovno ogrodje. Zdaj pravilno pritegnite vijake, kot je prikazano.

Če je priložen diagonalni veznik:

3. Zdaj namestite diagonalni veznik: V ta namen odvijte vijačni spoj pri 3. in 4., da boste diagonalni veznik lahko premikali.
4. Namestite diagonalni veznik, kot je prikazano na sliki, in pravilno pritegnite vijake.

Slika 38: Namestitev ogrodja – HE 060/HM 590

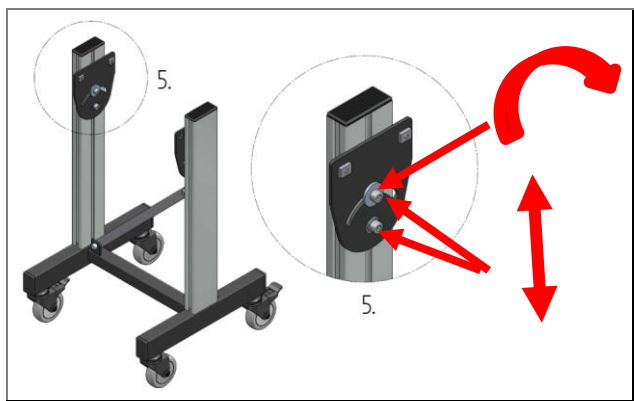

5. Nastavite želeni kot naklona tako, da odvijete zgornji vijak.
6. Želena višino ogrodja nastavite tako, da odvijete oba vijaka.
7. Ko nastavite ogrodje, pravilno pritegnite vse vijake.

Rezultat: Ogrodje ima po vaših zahtevah nastavljeno višino in kot.

Slika 39: Nastavitev ogrodja – HE 060/HM 590

5.4.2.4 Namestitev trupa transporterja na ogrodje – HE 060/HM 590

Pogoji

- Vsa ogrodja so v celoti nameščena.

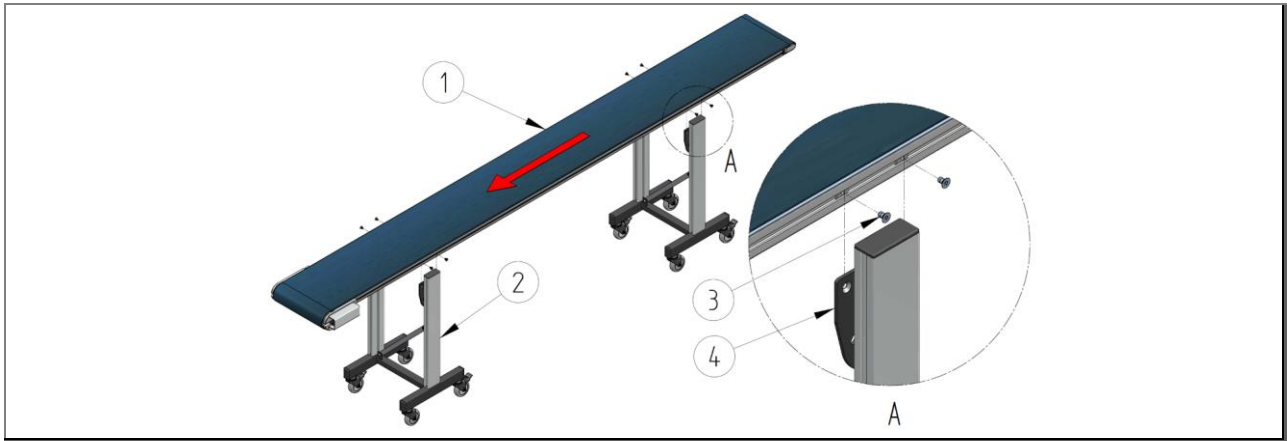

Slika 40: Namestitev transportnega traku z ogrodjem HE 060/HE 590 (primer)

- | | | | |
|---|------------------|---|---------------------|
| 1 | Transportni trak | 3 | Namestitveni vijaki |
| 2 | Ogrodje (-a) | 4 | Pritrdilni nosilec |

1. Odvijte prečni namestitveni vijake (3) (2 × 2 kosa na posamezno ogrodje) v stranskem utoru trupa transporterja in jih vstavite v predvidene pritrdilne nosilce (4).
2. Trup transporterja namestite na ogrodje, kot je prikazano spodaj [podrobnost B], in ustrezno pritegnite vijake.

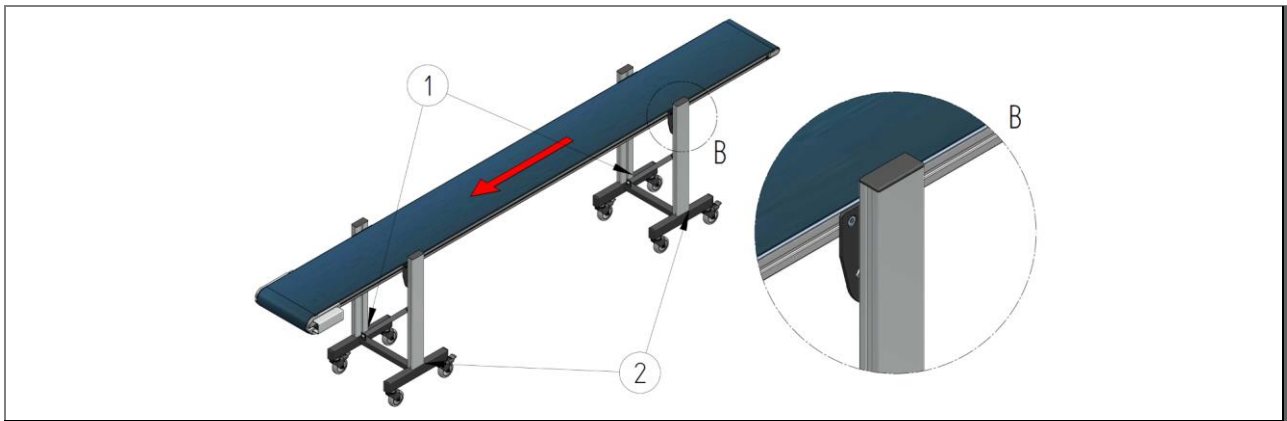

Slika 41: Celotna postavitve transporterja z ogrodjem HE 030/HE 590 (primer)

- | | | | |
|---|-------------------------|---|-------------------------|
| 1 | Rdeče nalepljene oznake | 2 | Modre nalepljene oznake |
|---|-------------------------|---|-------------------------|

Rezultat: Transporter je nameščen na ogrodju.

5.4.3 Ogradje – BE/BM

5.4.3.1 Namestitev ogrodja – BE 010/BM 010

Pogoji

- Ogradje ste vzeli iz embalaže.

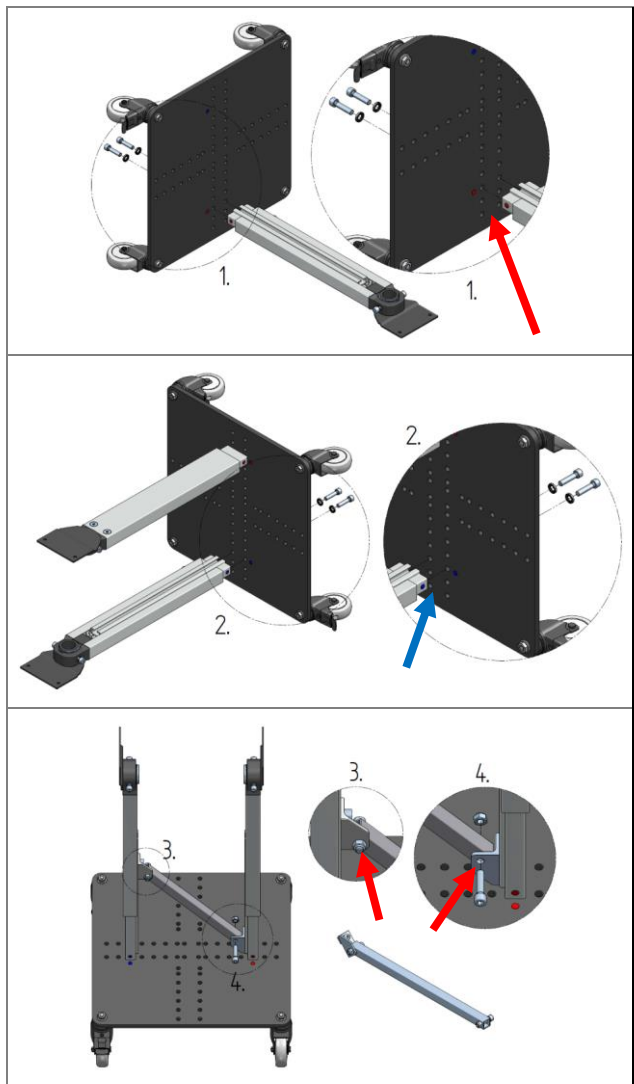

Pazite, da se bodo **rdeče** in **modre** nalepljene oznake pri nameščanju ujemale in da bosta vidni obe piki, kot je prikazano na slikah levo.

1. Osnovno ogradje in teleskopski profil (IP5) položite na bok na ravno, čisto površino, kot je prikazano na sliki. Zdaj pravilno pritegnite vijake, kot je prikazano. Uporabite prehodne luknje ob nalepljenih oznakah.
2. Osnovni okvir obrnite na drugo stran in položite 2. profil na osnovno ogradje. Zdaj pravilno pritegnite vijake, kot je prikazano.

Če je priložen diagonalni veznik:

3. Zdaj namestite diagonalni veznik: V ta namen odvijte vijačni spoj pri 3. in 4., da boste prečko lahko premikali.
4. Namestite diagonalni veznik, kot je prikazano, in pravilno pritegnite vijake.

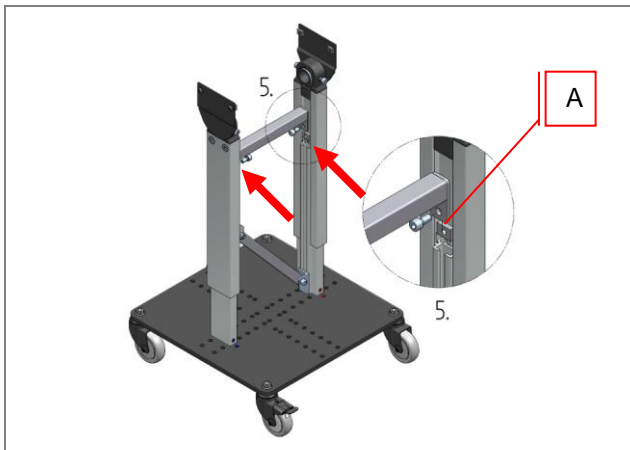

Slika 42: Namestitev ogrodja – BE 010/BM 010

Če je priložen prečni veznik:

5. Zdaj namestite prečni veznik tako, da potisnete navojno ploščico v utor in jo nato privijte. Pazite, da bo prečni veznik čim bližje koncu profila. Pravilno pritegnite vijake.

A Dolga stran navojne ploščice je obrnjena navzgor!

Rezultat: Ogrodje je sestavljeno.

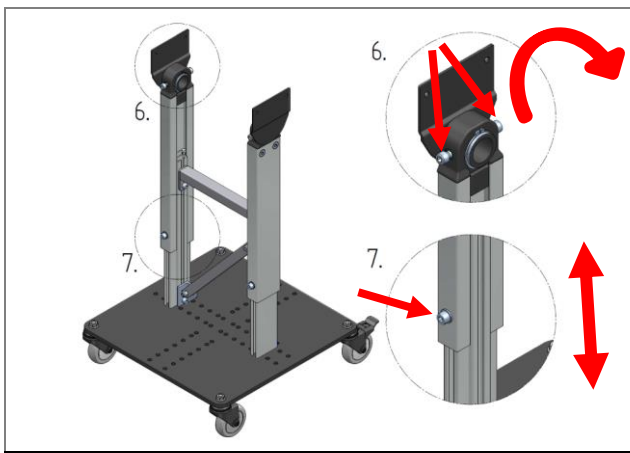

Slika 43: Nastavitev ogrodja – BE 010/BM 010

6. Nastavite želeni kot naklona.

7. Nastavite želeno višino ogrodja.

8. Pravilno pritegnite vse vijake.

Rezultat: Ogrodje ima po vaših zahtevah nastavljeno višino in kot.

5.4.3.2 Namestitev trupa transporterja na ogrodje – BE 010/BM 010

Pogoji

- Vsa ogrodja so v celoti nameščena.

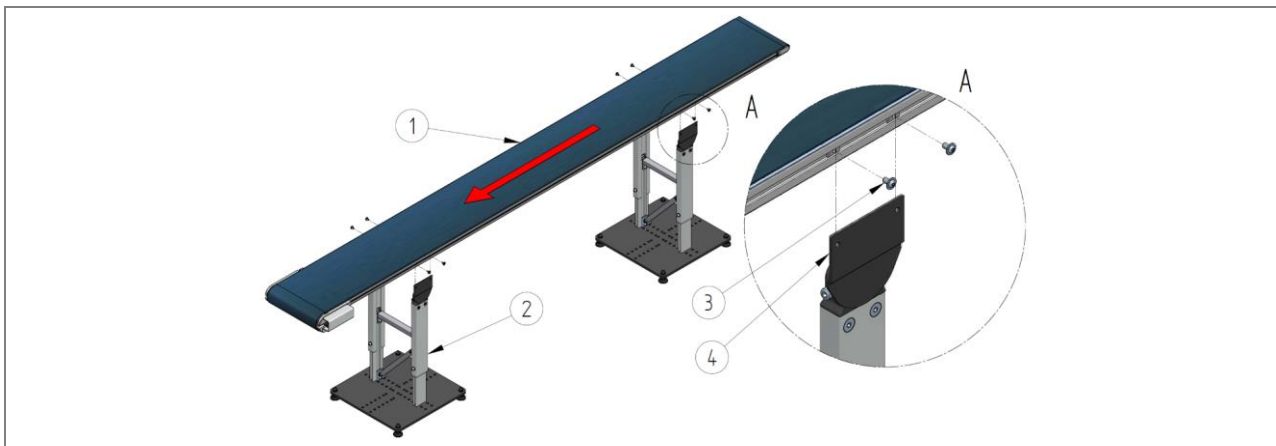

Slika 44: Namestitev transporterja z ogrodjem BE 010/BM 010 (primer)

- | | | | |
|---|------------------|---|---------------------|
| 1 | Transportni trak | 3 | Namestitveni vijaki |
| 2 | Ogrodje (-a) | 4 | Pritrdilni nosilec |
1. Odvijte prečni namestitvene vijake (3) (2 × 2 kosa na posamezno ogrodje) v stranskem utoru trupa transporterja in jih vstavite v predvidene pritrdilne nosilce (4).
 2. Trup transporterja namestite na ogrodje, kot je prikazano spodaj [podrobnost B], in ustrezno pritegnite vijake.

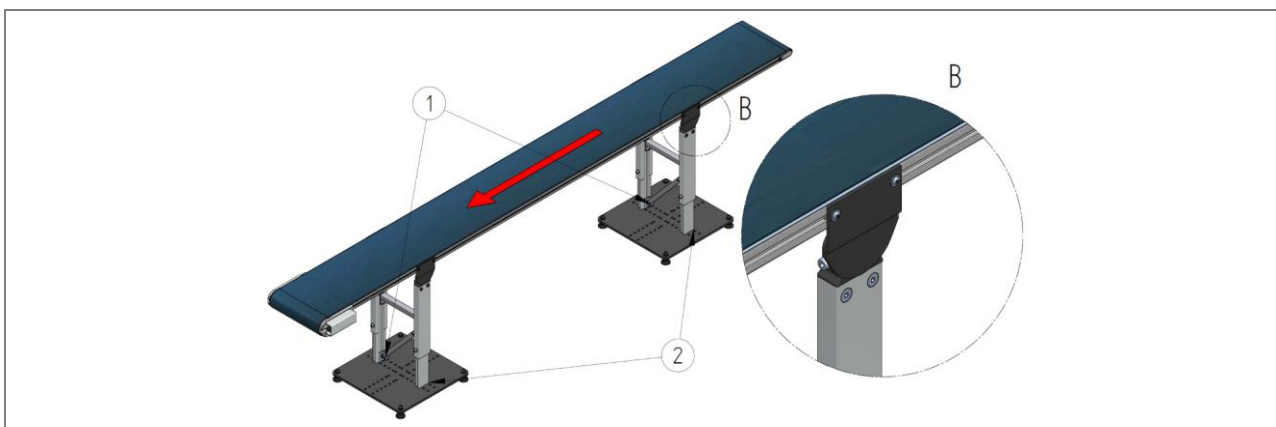

Slika 45: Celotna postavitev transporterja z ogrodjem BE 010/BM 010 (primer)

- | | | | |
|---|-------------------------|---|-------------------------|
| 1 | Rdeče nalepljene oznake | 2 | Modre nalepljene oznake |
|---|-------------------------|---|-------------------------|

Rezultat: Transporter je nameščen na ogrodju.

5.4.3.3 Namestitev ogrodja – BE 020/BM 120

Pogoji

- Ogradje ste vzeli iz embalaže.

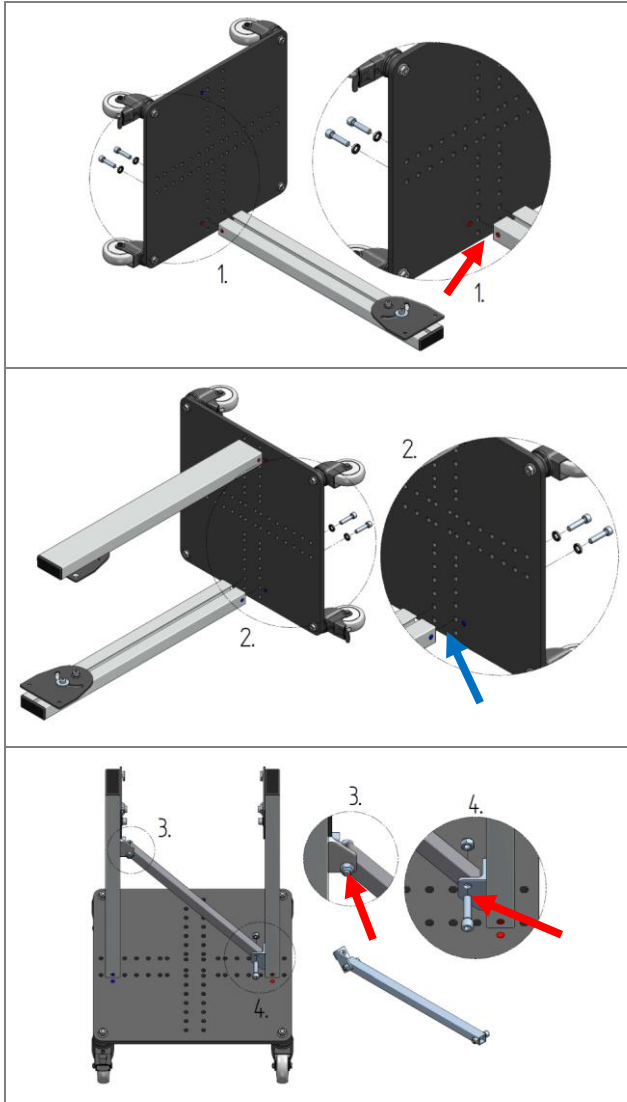

Pazite, da se bodo **rdeče** in **modre** nalepljene oznake pri nameščanju ujemale in da bosta vidni obe piki, kot je prikazano na slikah levo.

1. Osnovno ogrodje in profil (IP6) položite na bok na ravno, čisto površino, kot je prikazano na sliki. Zdaj pravilno pritegnite vijake, kot je prikazano.

2. Osnovni okvir obrnite na drugo stran in položite 2. profil na osnovno ogrodje. Zdaj pravilno pritegnite vijake, kot je prikazano.

Če je priložen diagonalni veznik:

3. Zdaj namestite diagonalni veznik: V ta namen odvijte vijačni spoj pri 3. in 4., da boste diagonalni veznik lahko premikali.
4. Namestite diagonalni veznik, kot je prikazano na sliki, in pravilno pritegnite vijake.

Slika 46: Namestitev ogrodja – BE 020/BM 120

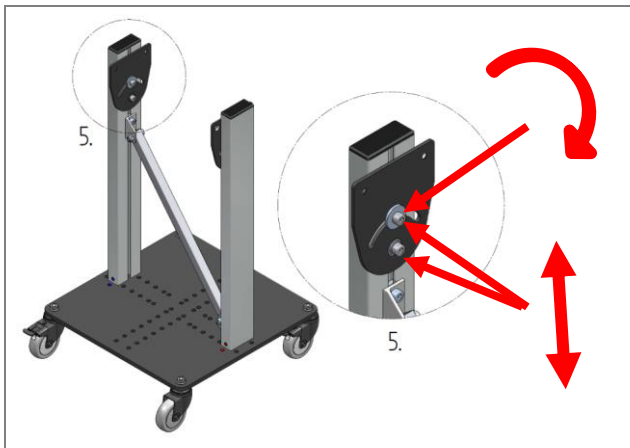

5. Nastavite želeni kot naklona tako, da odvijete zgornji vijak.
6. Želena višino ogrodja nastavite tako, da odvijete oba vijaka.
7. Ko nastavite ogrodje, pravilno pritegnite vse vijake.

Rezultat: Ogrodje ima po vaših zahtevah nastavljeno višino in kot.

Slika 47: Nastavitev ogrodja – BE 020/BM 120

5.4.3.4 Namestitev trupa transporterja na ogrodje – BE 020/BM 120

Pogoji

- Vsa ogrodja so v celoti nameščena.

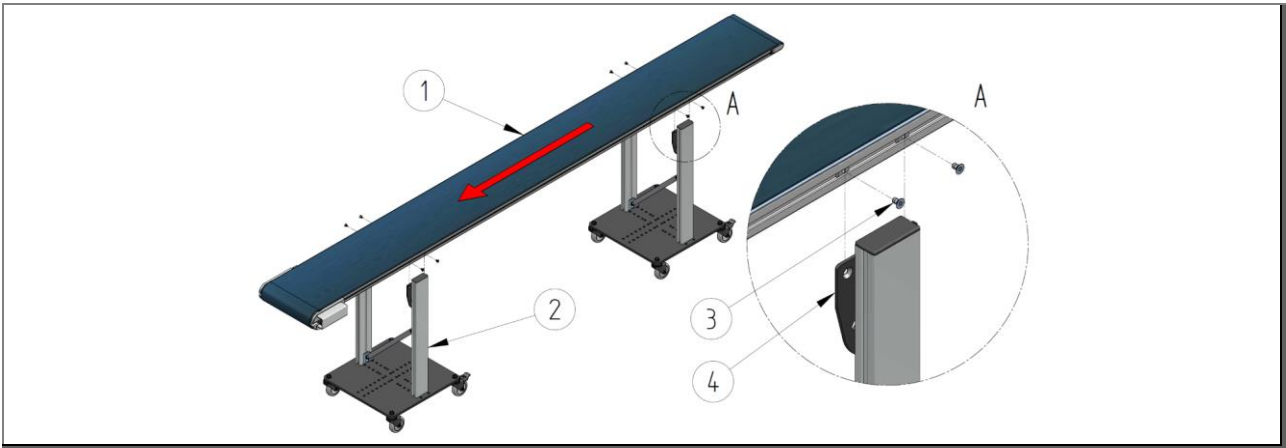

Slika 48: Namestitev transporterja z ogrodjem BE 020/BM 120 (primer)

- | | | | |
|---|------------------|---|---------------------|
| 1 | Transportni trak | 3 | Namestitveni vijaki |
| 2 | Ogrodje (-a) | 4 | Pritrdilni nosilec |

1. Odvijte prečni namestitveni vijake (3) (2 × 2 kosa na posamezno ogrodje) v stranskem utoru trupa transporterja in jih vstavite v predvidene pritrdilne nosilce (4).
2. Trup transporterja namestite na ogrodje, kot je prikazano spodaj [podrobnost B], in ustrezno pritegnite vijake.

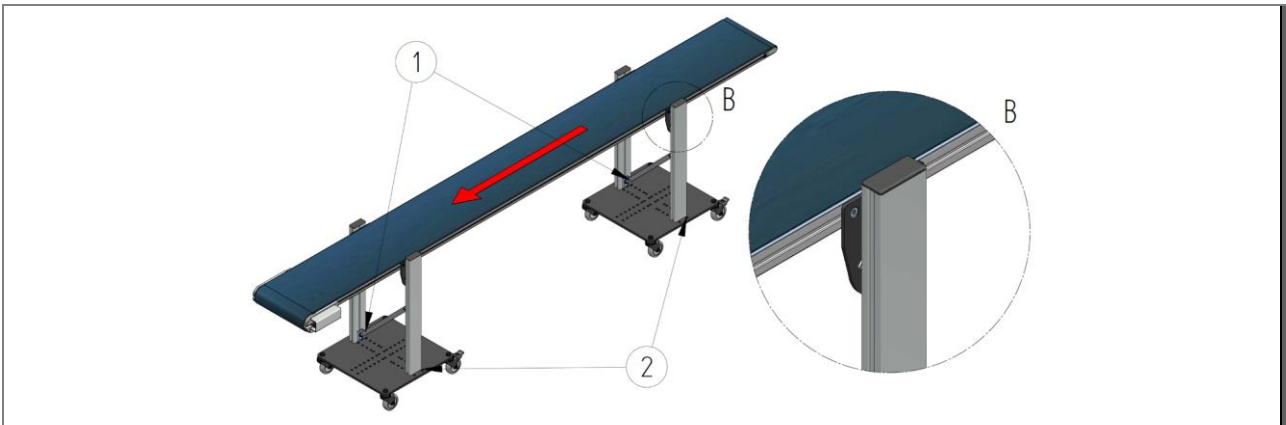

Slika 49: Celotna postavitvev transporterja z ogrodjem BE 020/BM 120 (primer)

- | | | | |
|---|-------------------------|---|-------------------------|
| 1 | Rdeče nalepljene oznake | 2 | Modre nalepljene oznake |
|---|-------------------------|---|-------------------------|

Rezultat: Transporter je nameščen na ogrodju.

5.5 Postavitev transporterja

5.5.1 Nastavljanje položaja transportnega traku

⚠ PREVIDNOST

Nevarnost poškodb zaradi voznega ogrodja

Pri prestavljanju transportnega traku lahko kolesa na podvozju zapeljejo čez stopala in druge dele telesa.

- Nosite močno obutev z jeklenimi kapicami.
- Med premikanjem ne stopajte v območje premikanja koles.

⚠ PREVIDNOST

Nevarnost stiska in striženja

Nevarnost nenadnega vrtenja koles pri spreminjanju položaja stroja.

- Med nastavljanjem položaja transportnega traku ne segajte v bližino vrtljivih koles.
- Po uspešni nastavitvi položaja transportnega traku vedno aktivirajte vse zavore vrtljivih koles.

Pogoji

- Transporter je nameščen na ogrodju in je na mestu postavitve.

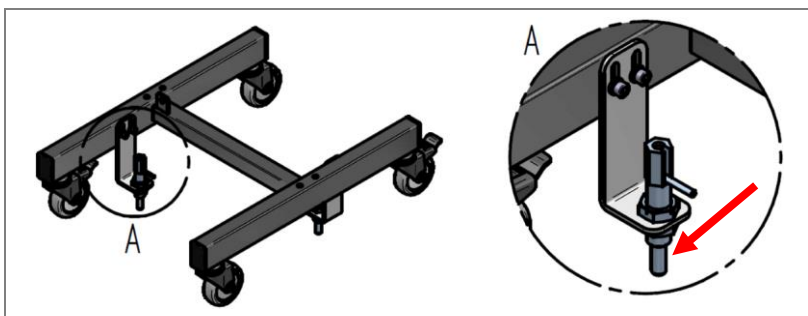

Slika 50: Talna zapora

Transporter postavite na njegov položaj s talno zaporo:

- Transporter potisnite v njegov položaj, da se zaporni sorniki zaskočijo v pripravo v tleh.

Rezultat: Transporter je v svojem položaju.

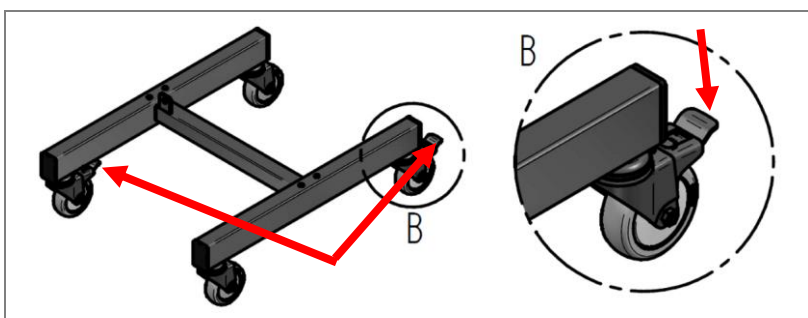

Slika 51: Blokiranje koles

Blokirajte kolesa:

- Zavore vseh koles pritisnite navzdol, da se zaskočijo.

Rezultat: Transporter je zavarovan pred nenadzorovanim premikanjem.

5.5.2 Zavarovanje transportnega traku pred prevrnitvijo

⚠ OPOZORILO

Nevarnost telesnih poškodb zaradi prevrnitve stroja

Nevarnost prevrnitve ob nezadostni pritrditvi v tla.

- Če so na voljo, talna ušesa talnih pritrdilnih elementov vedno varno privijte v tla z ustreznim vijačnim spojem. V nasprotnem primeru ne zaganjajte stroja!
- Pazite, da bo obremenitev enakomerna!
- Uporabite vijake z zadostno trdnostjo!
- Upoštevajte trdnost tal!
- Pred odvijanjem pritrditve v tla bodite pozorni na nizko težišče in ga po potrebi nastavite:
 - Nastavite najnižji položaj ogrodja.
 - Preverite stabilnost, po potrebi odstranite ogrodje.

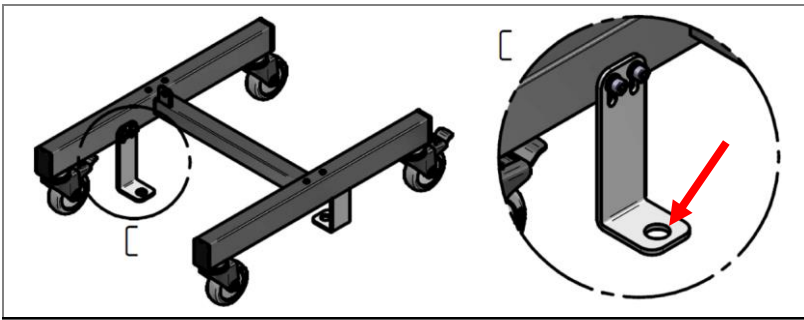

Transporter pritrdite v tla:

- Stroj pritrdite na tla s primernim vijačnim spojem.

Rezultat: Transporter je zavarovan pred prevrnitvijo.

Slika 52: Pritrditev v tla

5.6 Električni priklop

1. Vtič priključnega kabla vstavite v ustrezno vtičnico.
2. Priključni kabel napeljite tako, da se nihče ne more spotakniti čezenj.

5.7 Čiščenje po namestitvi

1. Po namestitvi stroja se prepričajte, da v njegovi okolici ne bodo ležali orodje, dvižna oprema ali drugi predmeti, ki ste jih uporabljali za nameščanje.
2. Pobrišite razlite tekočine (kondenzat, čistilno raztopino itd.).

6 Zagon

6.1 Varnost

Vsakršno delo sme izvajati samo dokazljivo kvalificirano strokovno osebje ob upoštevanju:

- teh navodil
- vseh drugih navodil, ki pripadajo sistemu (drugih veljavnih dokumentov, vključno z dokumentacijo dobavitelja)
- veljavnih lokalnih predpisov in zakonov

NAPOTEK

- Proizvajalec ne odgovarja za škodo, ki je posledica nepravilnega zagona.

NEVARNOST

Nevarnost uvleka in stiska

Deli stroja lahko uvlečejo ohlapna oblačila, ohlapen nakit ali dolge, nespete lase in povzročijo težke telesne poškodbe.

- Stroja nikoli ne uporabljajte brez zaščitnega pokrova verige.
- Nosite tesno oprijeta oblačila.
- Ne nosite ohlapnega nakita.
- Dolge lase spnite skupaj.
- Vzdrževanje: Preverite, ali je stroj brez napetosti, in ga zavarujte pred ponovnim vklopom. Šele nato odstranite zaščitni pokrov. Pred ponovnim zagonom namestite zaščitni pokrov.

NEVARNOST

Smrtna nevarnost zaradi električnega toka

V primeru stika s sestavnimi deli pod napetostjo obstaja smrtna nevarnost. Vključene električne komponente lahko povzročijo nenadzorovano premikanje. Posledica so težke telesne poškodbe ali smrt.

- Vsakršno delo na električnih komponentah tega stroja sme izvajati samo kvalificirano osebje (električar ali oseba z elektrotehnično izobrazbo v skladu z DIN EN 60204-1).
- Med vzdrževanjem in popravili izključite stroj in ga zavarujte pred nepričakovanim ponovnim vklopom.
- Zaprite delovno območje in ga označite z opozorilnim znakom.

NEVARNOST

Smrtna nevarnost

Prevažanje oseb je nevarno in lahko povzroči smrtne poškodbe.

- Prevažanje oseb je izrecno prepovedano.

⚠ NEVARNOST**Opustitev preprečevanja nevarnosti**

Če so naprave za izklop nedostopne, ni mogoče preprečiti ali ublažiti telesnih poškodb.

- Ne zastavljajte poti do naprav za izklop in skrbite, da ostanejo dostopne.

⚠ OPOZORILO**Nevarnost stiska in udarcev**

Pri nastavljanju ogrodja se lahko nezadostno zavarovan transportni trak nepričakovano spusti.

- Z ustrezno dvižno opremo (z žerjavom itd.) zavarujte transportni trak pred nenamernim in nenadnim spustom.
- Pritrdilnih vijakov ne smete odvit, dokler transportni trak ni ustrezno zavarovan pred navedeno nevarnostjo.
- Pri odvijanju/pritrjevanju pritrdilnih vijakov ne stojte pod visečimi bremen.
- Ohranjajte zadostno razdaljo od območij nevarnosti.
- Višino nastavljajte z več osebami.
- Nosite osebno zaščitno opremo.

⚠ OPOZORILO**Nevarnost telesnih poškodb zaradi prevrnitve stroja**

Nevarnost prevrnitve ob nezadostni pritrditvi v tla.

- Če so na voljo, talna ušesa talnih pritrdilnih elementov vedno varno privijte v tla z ustreznim vijačnim spojem. V nasprotnem primeru ne zaganjajte stroja!
- Pazite, da bo obremenitev enakomerna!
- Uporabite vijake z zadostno trdnostjo!
- Upoštevajte trdnost tal!
- Pred odvijanjem pritrditve v tla bodite pozorni na nizko težišče in ga po potrebi nastavite:
 - Nastavite najnižji položaj ogrodja.
 - Preverite stabilnost, po potrebi odstranite ogrodje.

⚠ OPOZORILO**Nevarnost vrtljivih in premikajočih se komponent**

Vrtljive in premikajoče se komponente lahko stisnejo in odrežejo okončine ter povzročijo težke telesne poškodbe.

- Zadržujte se samo na odmerjenem delovnem območju.
- Ohranjajte varno razdaljo do komponent.
- Upoštevajte opozorilne znake na delovnem območju.
- Nosite osebno zaščitno opremo.
- Nosite tesno oprijeta oblačila.
- Spnite dolge lase in po potrebi nosite mrežico za lase.

⚠ PREVIDNOST**Nevarnost uvleka in drgnjenja na vhodu in izhodu transportnega traku ter na povratnem valju na spodnjem delu**

Deli stroja lahko uvlečejo ohlapna oblačila, ohlapen nakit ali dolge, nespete lase in povzročijo telesne poškodbe.

- Nosite tesno oprijeta oblačila.
- Ne nosite ohlapnega nakita.
- Spnite dolge lase in po potrebi nosite mrežico za lase.
- Ne segajte v območja nevarnosti.
- Ohranjajte zadostno razdaljo od območij/mest nevarnosti.

⚠ PREVIDNOST**Nevarnost stiska in striženja**

Nevarnost nenadnega vrtenja koles pri spreminjanju položaja stroja.

- Med nastavljanjem položaja transportnega traku ne segajte v bližino vrtljivih koles.
- Po uspešni nastavitvi položaja transportnega traku vedno aktivirajte vse zavore vrtljivih koles.

⚠ PREVIDNOST**Nevarnost poškodb zaradi voznega ogrodja**

Pri prestavljanju transportnega traku lahko kolesa na podvozju zapeljejo čez stopala in druge dele telesa.

- Nosite močno obutev z jeklenimi kopicami.
- Med premikanjem ne stopajte v območje premikanja koles.

⚠ PREVIDNOST**Nevarnost spotikanja in padca**

Pri ogrojdih obstaja nevarnost spotikanja in padca čez štrleče dele ogrodja.

- Stroja, zlasti ogrodja, ne smete postaviti in uporabljati v bližini hodnikov.
- Po potrebi je treba obstoječe hodnike ustrezno prestaviti.

POZOR**Škoda na napravi zaradi nepravilne električne napetosti**

Priklop neustreznega električnega napajanja lahko povzroči uničenje električne opreme.

- Električno napajanje naj priključi samo električar.
- Upoštevajte lokalne predpise za oskrbo z energijo. Električni sistem je zasnovan v skladu z evropskimi varnostnimi standardi.

POZOR**Škoda na napravi zaradi nepravilne smeri vrtenja motorjev**

Daljši napačen tek traku lahko povzroči škodo na napravi.

- Dela na napravi sme izvajati samo pooblaščen strokovno osebje.
- Vizualno preverite smer teka transportnega traku.
- Po potrebi popravite smer vrtenja motorjev z zamenjavo faz na električnem priključku.
- Namestite puščice za smer transporta.

POZOR**Škoda na napravi zaradi nepravilno poravnane traku**

Če trak teče vstran ali spodrsava, lahko pride do škode na napravi.

- Dela na napravi sme izvajati samo pooblaščen strokovno osebje.
- Naravnajte tek traku.
- Nastavite napetost traku.

6.2 Točke za preverjanje pred prvim zagonom

PRED prvim zagonom je treba preveriti naslednje splošne točke za preverjanje:

1. Prepričajte se, da po namestitvi ali montaži ob/v stroju niso ostali orodje in tujski.
2. Prepričajte se, da je transporter v pravilnem položaju in po potrebi pritrjen v tla.
3. Očistite vlago in umazanijo na sistemu.
4. Preverite, ali je v obratu lastnika zagotovljeno električno napajanje.
5. Stroj vključite na glavnem stikalu.
6. Preverite električno delovanje vseh varnostnih naprav.
7. Preverite pravilno namestitvev vseh zaščitnih naprav.
8. Zaprite vse nadzorne odprtine, pokrove in vrata.
9. Ponovno preverite smer vrtenja pogonskega motorja.
9. Še enkrat preverite vse zgoraj navedene točke.

6.3 Zagon

POZOR

Nevarnost poškodb traku

Možnost večje obrabe in celo poškodb traku

- Po prvem zagonu se lahko trak podaljša zaradi utekanja in sprememb temperature.
- Zato v prvih 2 tednih in med delovanjem pogosto preverjajte poravnost in napetost traku.

1. Prepričajte se, da je transporter v pravilnem položaju in po potrebi pritrjen v tla.
2. Preverite, ali je v obratu lastnika zagotovljeno električno napajanje.
3. Stroj vključite na glavnem stikalu.
4. Preverite električno napajanje.
5. Preverite električno delovanje vseh varnostnih stikal in naprav.
Ob ustreznem posegu v varnostni sistem morajo zasvetiti opozorilne lučke, ki opozorijo na morebitno nevarnost. Poseg ponovite pri vseh varnostnih elementih:
 - tipka za zaustavitev v sili
 - tipka za izklop v sili
 - varnostna vrata
 - glavno stikalo itd.
6. Preverite smer vrtenja pogonskih motorjev.
7. Preverite poravnost traku. Po potrebi nastavite poravnost in napetost traku.

NAPOTEK



Po uspešno izvedenih zgoraj navedenih dejavnostih in točkah za preverjanje lahko stroj uporabljate z materialom za prevažanje.

6.4 Zagon po načrtovanem odklopu

NAPOTEK



Če stroj ponovno zaganjate po daljšem mirovanju, ponovno izvedite postopek prvega zagona.

7 Upravljanje

V poglavju Upravljanje je opis upravljanja sistema v načinu normalnega delovanja in pregled upravljalnih elementov ter signalnih naprav.

Po aktiviranju v načinu normalnega delovanja deluje sistem popolnoma samodejno, brez posegov upravljavca.

7.1 Varnost

Vsakršno delo sme izvajati samo dokazljivo kvalificirano strokovno osebje ob upoštevanju:

- teh navodil
- vseh drugih navodil, ki pripadajo sistemu (drugih veljavnih dokumentov, vključno z dokumentacijo dobavitelja)
- veljavnih lokalnih predpisov in zakonov

NEVARNOST

Nevarnost uvleka in stiska

Deli stroja lahko uvlečejo ohlapna oblačila, ohlapen nakit ali dolge, nespete lase in povzročijo težke telesne poškodbe.

- Stroja nikoli ne uporabljajte brez zaščitnega pokrova verige.
- Nosite tesno oprijeta oblačila.
- Ne nosite ohlapnega nakita.
- Dolge lase spnite skupaj.
- Vzdrževanje: Preverite, ali je stroj brez napetosti, in ga zavarujte pred ponovnim vklopom. Šele nato odstranite zaščitni pokrov. Pred ponovnim zagonom namestite zaščitni pokrov.

NEVARNOST

Smrtna nevarnost zaradi električnega toka

V primeru stika s sestavnimi deli pod napetostjo obstaja smrtna nevarnost. Vključene električne komponente lahko povzročijo nenadzorovano premikanje. Posledica so težke telesne poškodbe ali smrt.

- Vsakršno delo na električnih komponentah tega stroja sme izvajati samo kvalificirano osebje (električar ali oseba z elektrotehnično izobrazbo v skladu z DIN EN 60204-1).
- Med vzdrževanjem in popravili izključite stroj in ga zavarujte pred nepričakovanim ponovnim vklopom.
- Zaprite delovno območje in ga označite z opozorilnim znakom.

NEVARNOST

Smrtna nevarnost

Prevažanje oseb je nevarno in lahko povzroči smrtne poškodbe.

- Prevažanje oseb je izrecno prepovedano.

⚠ NEVARNOST**Opustitev preprečevanja nevarnosti**

Če so naprave za izklop nedostopne, ni mogoče preprečiti ali ublažiti telesnih poškodb.

- Ne zastavljajte poti do naprav za izklop in skrbite, da ostanejo dostopne.

⚠ OPOZORILO**Nevarnost vrtljivih in premikajočih se komponent**

Vrtljive in premikajoče se komponente lahko stisnejo in odrežejo okončine ter povzročijo težke telesne poškodbe.

- Zadržujte se samo na odmerjenem delovnem območju.
- Ohranjajte varno razdaljo do komponent.
- Upoštevajte opozorilne znake na delovnem območju.
- Nosite osebno zaščitno opremo.
- Nosite tesno oprijeta oblačila.
- Spnite dolge lase in po potrebi nosite mrežico za lase.

⚠ OPOZORILO**Nevarnost telesnih poškodb zaradi prevrnitve stroja**

Nevarnost prevrnitve ob nezadostni pritrditvi v tla.

- Če so na voljo, talna ušesa talnih pritrdilnih elementov vedno varno privijte v tla z ustreznim vijačnim spojem. V nasprotnem primeru ne zaganjajte stroja!
- Pazite, da bo obremenitev enakomerna!
- Uporabite vijake z zadostno trdnostjo!
- Upoštevajte trdnost tal!
- Pred odvijanjem pritrditve v tla bodite pozorni na nizko težišče in ga po potrebi nastavite:
 - Nastavite najnižji položaj ogrodja.
 - Preverite stabilnost, po potrebi odstranite ogrodje.

⚠ PREVIDNOST**Nevarnost uvleka in drgnjenja na vhodu in izhodu transportnega traku ter na povratnem valju na spodnjem delu**

Deli stroja lahko uvlečejo ohlapna oblačila, ohlapen nakit ali dolge, nespete lase in povzročijo telesne poškodbe.

- Nosite tesno oprijeta oblačila.
- Ne nosite ohlapnega nakita.
- Spnite dolge lase in po potrebi nosite mrežico za lase.
- Ne segajte v območja nevarnosti.
- Ohranjajte zadostno razdaljo od območij/mest nevarnosti.

⚠ PREVIDNOST

Nevarnost spotikanja in padca

Pri ogrodjih obstaja nevarnost spotikanja in padca čez štrleče dele ogrodja.

- Stroja, zlasti ogrodja, ne smete postaviti in uporabljati v bližini hodnikov.
- Po potrebi je treba obstoječe hodnike ustrezno prestaviti.

NAPOTEK



Vedno upoštevajte predpise za preprečevanje nesreč in vse notranje predpise za delo, upravljanje in varnost.

7.2 Pred uporabo

POZOR

Nevarnost poškodb traku

Možnost večje obrabe in celo poškodb traku

- Pred začetkom vsake izmene preverite poravnanoost traku.

Nepredvidena uporaba in napačno ravnanje lahko povzročita življenjsko smrtne telesne poškodbe in materialno škodo. Zato pred vsako uporabo in upravljanjem sistema upoštevajte napotke v poglavju Varnost. Osebe, odgovorne za upravljanje, se morajo zato redno usposabljanje.

Pred uporabo in upravljanjem sistema se vprašajte naslednje:

- Ali sem pozorno prebral in razumel navodila za uporabo?
- Ali imam na podlagi izobrazbe in kvalifikacije pravico upravljati sistem?
- Me je lastnik sistema pooblastil za upravljanje sistema?

Nadalje med pripravo za uporabo in upravljanje stroja spada tudi naslednje:

- Nadenite si osebno zaščitno opremo.
- Seznanite se s celotnim sistemom.
- Seznanite se z veljavnimi predpisi.
- Delovne postopke usklajujte z vsemi udeleženci.
- Pred začetkom dela preverite, ali je stroj morda poškodovan.

7.3 Upravljalni in prikazovalni elementi

7.3.1 Upravljanje – način delovanja „brez“

Če je transportni trak po želji stranke dobavljen brez glavnega stikala, ni v skladu z direktivo o strojih 2006/42/ES in nima **nobenega upravljalnega elementa**. Če je potreben znak CE za transportni trak kot samostojni stroj (na primer zaradi namena uporabe), je treba pred zagonom obvezno namestiti glavno stikalo in po potrebi izvesti dodatne ukrepe. Nato je treba oceniti skladnost z direktivo o strojih. Za dodatne informacije glede tega se lahko obrnete na nas.

7.3.2 Upravljanje – način delovanja „nespremenljivo“

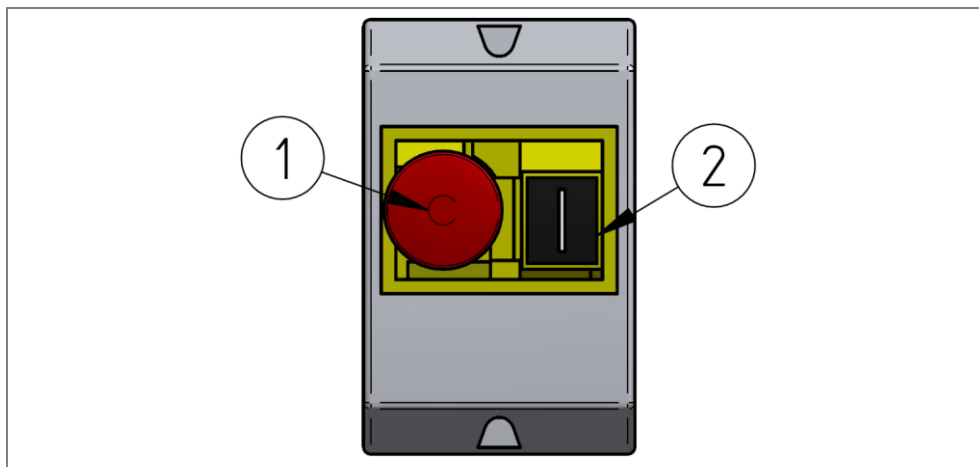

Slika 53: Glavno stikalo

Št.	Upravljalni element	Delovanje
1	Gobasta tipka z možnostjo zaklepanja (rdeča)	Izklop
2	Tipka (črna)	Vklop

Pregl. 6: Upravljalni elementi glavnega stikala

7.3.2.1 Vklop

Za vklop stroja izvedite naslednje korake:

1. Preverite, ali je gobasta tipka (1) morda zaskočena.
Če je gobasta tipka zaskočena, jo sprostite tako, da jo zasukate v desno.
2. Pritisnite črno tipko (2), da se zaskoči vklopno stikalo glavnega stikala.

Rezultat: Stroj je vključen in transporter deluje.

7.3.2.2 Izklop

Za izklop stroja izvedite naslednji korak:

1. Močno pritisnite gobasto tipko (1), da se zaskoči.

Rezultat: Stroj je izključen.

7.3.3 Upravljanje – način delovanja „brezstopensko krmiljenje“

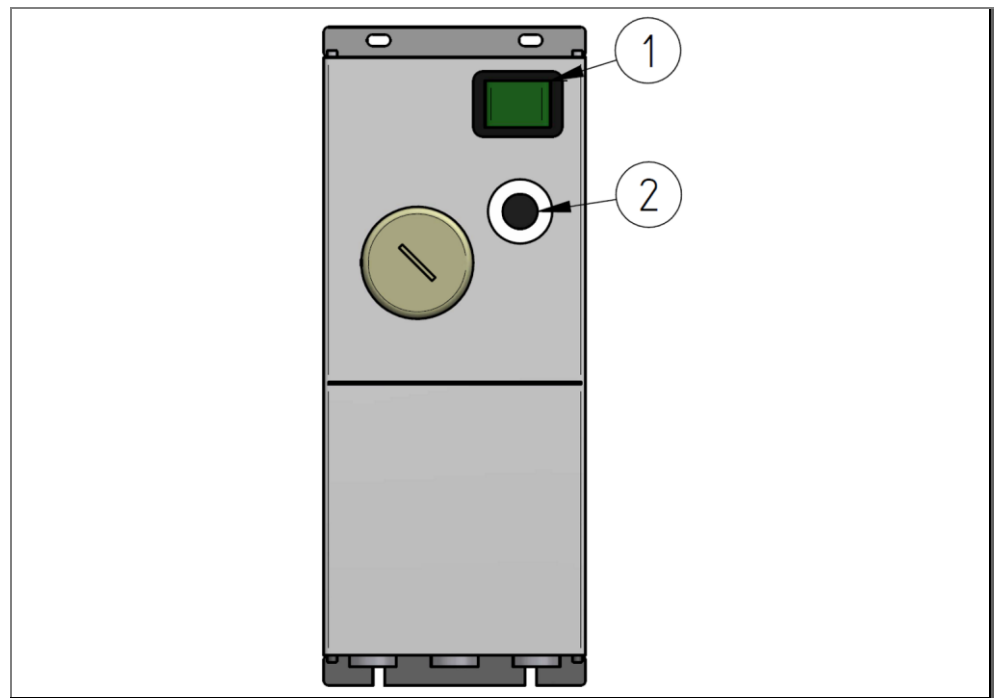

Slika 54: Krmilnik hitrosti

Št.	Upravljalni element	Delovanje
1	Glavno stikalo (zeleno)	Vklop/izklop
2	Vrtljivi gumb (črn)	Nastavitev hitrosti

Pregl. 7: Upravljalni elementi krmilnika hitrosti

7.3.3.1 Vklop

Za vklop stroja izvedite naslednje korake:

1. Zeleno stikalo (1) pritisnite v položaj I. Zasveti zelena lučka.

Rezultat: Stroj je vključen in transporter deluje.

7.3.3.2 Izklop

Za izklop stroja izvedite naslednji korak:

1. Zeleno stikalo (1) pritisnite v položaj O. Zelena lučka ne zasveti več.

Rezultat: Stroj je izključen.

7.3.3.3 Nastavitev hitrosti

Za nastavitev hitrosti stroja izvedite naslednje korake:

Povečanje hitrosti:

1. Črno vrtljivo stikalo (2) zavrtite v desno, dokler ne dosežete zelene hitrosti pogona.

Zmanjšanje hitrosti:

1. Črno vrtljivo stikalo (2) zavrtite v levo, dokler ne dosežete zelene hitrosti pogona.

Rezultat: Stroj deluje pri nastavljeni hitrosti.

Zunanji sklic



Krmilnik hitrosti dobavi zunanji dobavitelj. Za dodatne informacije o upravljanju in stikalnem načrtu krmilne enote glejte navodila za uporabo zunanjega dobavitelja.

7.3.4 Upravljanje – način delovanja „v taktih“

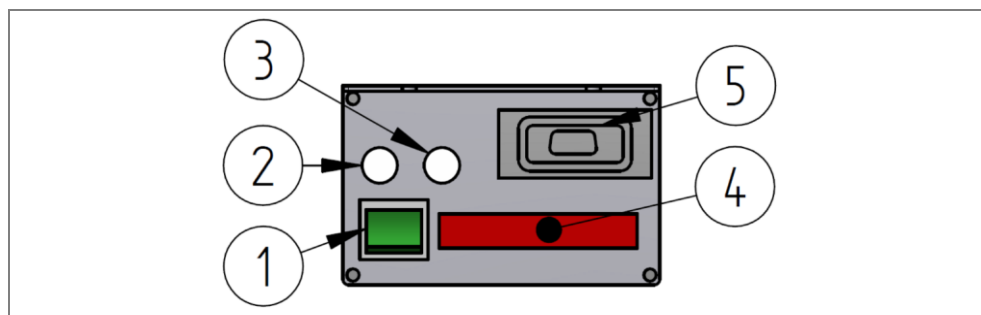

Slika 55: Stikalna naprava za takte

Št.	Upravljalni element	Delovanje
1	Glavno stikalo (zeleno)	Vklop/izklop
2	Tipka za nastavljanje	Npr. izbira časa
3	Tipka za način	Izbira načina
4	Prikazovalnik	
5	Vtičnica Sub-D-9	

Pregl. 8: Upravljalni elementi stikalne naprave za takte

Zunanji sklic



Stikalno napravo za takte dobavi zunanji dobavitelj. Za dodatne informacije o upravljanju in stikalnem načrtu stikalne naprave za takte glejte navodila za uporabo zunanjega dobavitelja.

7.3.5 Upravljanje – način delovanja „brezstopenjsko krmiljenje in v taktih“

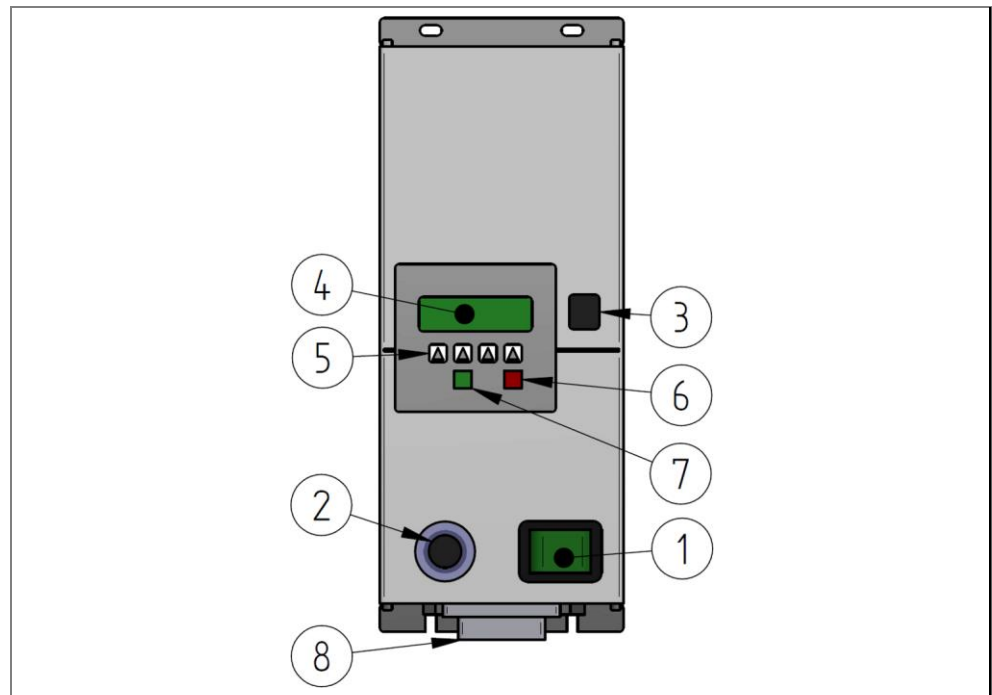

Slika 56: Kombiniran krmilnik

Št.	Upravljalni element	Delovanje
1	Glavno stikalo (zeleno)	Vklop/izklop
2	Vrtljivi gumb (črn)	Nastavitev hitrosti
3	Lučka za prikaz delovanja	<ul style="list-style-type: none"> • zelena – delovanje • rdeča – motnja
4	Prikazovalnik	
5	Večfunkcijske tipke	Funkcija je prikazana na prikazovalniku.
6	Tipka	Tovarniško brez funkcije
7	Tipka	Tovarniško brez funkcije
8	Vtičnica Sub-D-9	NAPOTEK <ul style="list-style-type: none"> • Pred zagonom vstavite vtič Sub-D-9

Pregl. 9: Upravljalni elementi kombiniranega krmilnika

Zunanji sklic

Kombiniran krmilnik dobavi zunanji dobavitelj. Za dodatne informacije o upravljanju in stikalnem načrtu kombiniranega krmilnika glejte navodila za uporabo zunanjega dobavitelja.

8 Odpravljanje motenj

8.1 Varnost

Vsakršno delo sme izvajati samo dokazljivo kvalificirano strokovno osebje ob upoštevanju:

- teh navodil
- vseh drugih navodil, ki pripadajo sistemu (drugih veljavnih dokumentov, vključno z dokumentacijo dobavitelja)
- veljavnih lokalnih predpisov in zakonov

NEVARNOST

Nevarnost uvelika in stiska

Deli stroja lahko uvlečejo ohlapna oblačila, ohlapen nakit ali dolge, nespete lase in povzročijo težke telesne poškodbe.

- Stroja nikoli ne uporabljajte brez zaščitnega pokrova verige.
- Nosite tesno oprijeta oblačila.
- Ne nosite ohlapnega nakita.
- Dolge lase spnite skupaj.
- Vzdrževanje: Preverite, ali je stroj brez napetosti, in ga zavarujte pred ponovnim vklopom. Šele nato odstranite zaščitni pokrov. Pred ponovnim zagonom namestite zaščitni pokrov.

NEVARNOST

Smrtna nevarnost zaradi električnega toka

V primeru stika s sestavnimi deli pod napetostjo obstaja smrtna nevarnost. Vključene električne komponente lahko povzročijo nenadzorovano premikanje. Posledica so težke telesne poškodbe ali smrt.

- Vsakršno delo na električnih komponentah tega stroja sme izvajati samo kvalificirano osebje (električar ali oseba z elektrotehnično izobrazbo v skladu z DIN EN 60204-1).
- Med vzdrževanjem in popravili izključite stroj in ga zavarujte pred nepričakovanim ponovnim vklopom.
- Zaprite delovno območje in ga označite z opozorilnim znakom.

NEVARNOST

Smrtna nevarnost

Prevažanje oseb je nevarno in lahko povzroči smrtne poškodbe.

- Prevažanje oseb je izrecno prepovedano.

NEVARNOST

Opustitev preprečevanja nevarnosti

Če so naprave za izklop nedostopne, ni mogoče preprečiti ali ublažiti telesnih poškodb.

- Ne zastavljajte poti do naprav za izklop in skrbite, da ostanejo dostopne.

⚠ OPOZORILO**Nevarnost padca pri delu na višini**

Delo na višini lahko povzroči zdrs, padec in težke telesne poškodbe.

- Nosite osebno zaščitno opremo.
- Pravočasno poskrbite za delovne pogoje, ki omogočajo varno delo.
- Če ne morete varno stati, se zaščitite pred padcem.
 - Uporabite na primer delovno ploščad, oder, osebno dvigalo, košaro za nameščanje.
- Območje nameščanja zaščitite pred padajočimi predmeti.
- Nikoli ne delajte sami.

⚠ OPOZORILO**Nevarnost telesnih poškodb zaradi prevrnitve stroja**

Nevarnost prevrnitve ob nezadostni pritrditvi v tla.

- Če so na voljo, talna ušesa talnih pritrdilnih elementov vedno varno privijte v tla z ustreznim vijačnim spojem. V nasprotnem primeru ne zaganjajte stroja!
- Pazite, da bo obremenitev enakomerna!
- Uporabite vijake z zadostno trdnostjo!
- Upoštevajte trdnost tal!
- Pred odvijanjem pritrditve v tla bodite pozorni na nizko težišče in ga po potrebi nastavite:
 - Nastavite najnižji položaj ogrodja.
 - Preverite stabilnost, po potrebi odstranite ogrodje.

⚠ PREVIDNOST**Nevarnost stiska in striženja**

Nevarnost nenadnega vrtenja koles pri spreminjanju položaja stroja.

- Med nastavljanjem položaja transportnega traku ne segajte v bližino vrtljivih koles.
- Po uspešni nastavitvi položaja transportnega traku vedno aktivirajte vse zavore vrtljivih koles.

⚠ PREVIDNOST**Nevarnost uvleka in drgnjenja na vhodu in izhodu transportnega traku ter na povratnem valju na spodnjem delu**

Deli stroja lahko uvlečejo ohlapna oblačila, ohlapen nakit ali dolge, nespete lase in povzročijo telesne poškodbe.

- Nosite tesno oprijeta oblačila.
- Ne nosite ohlapnega nakita.
- Spnite dolge lase in po potrebi nosite mrežico za lase.
- Ne segajte v območja nevarnosti.
- Ohranjajte zadostno razdaljo od območij/mest nevarnosti.

⚠ PREVIDNOST**Nevarnost spotikanja in padca**

Pri ogroditvi obstaja nevarnost spotikanja in padca čez štrleče dele ogrodja.

- Stroja, zlasti ogrodja, ne smete postaviti in uporabljati v bližini hodnikov.
- Po potrebi je treba obstoječe hodnike ustrezno prestaviti.

⚠ PREVIDNOST**Nevarnost poškodb zaradi voznega ogrodja**

Pri prestavljanju transportnega traku lahko kolesa na podvozju zapeljejo čez stopala in druge dele telesa.

- Nosite močno obutev z jeklenimi kapicami.
- Med premikanjem ne stopajte v območje premikanja koles.

⚠ PREVIDNOST**Ostri robovi**

Ostri robovi lahko povzročijo ureznine.

- Nosite osebno zaščitno opremo.
- Ravnajte previdno.

POZOR**Škoda na napravi zaradi nepravilne električne napetosti**

Priklop neustreznega električnega napajanja lahko povzroči uničenje električne opreme.

- Električno napajanje naj priključi samo električar.
- Upoštevajte lokalne predpise za oskrbo z energijo. Električni sistem je zasnovan v skladu z evropskimi varnostnimi standardi.

POZOR**Škoda na napravi zaradi nepravilne smeri vrtenja motorjev**

Daljši napačen tek traku lahko povzroči škodo na napravi.

- Dela na napravi sme izvajati samo pooblaščen strokovno osebje.
- Vizualno preverite smer teka transportnega traku.
- Po potrebi popravite smer vrtenja motorjev z zamenjavo faz na električnem priključku.
- Namestite puščice za smer transporta.

POZOR**Škoda na napravi zaradi nepravilno poravnane traku**

Če trak teče v stran ali spodrsava, lahko pride do škode na napravi.

- Dela na napravi sme izvajati samo pooblaščen strokovno osebje.
- Naravnajte tek traku.
- Nastavite napetost traku.

POZOR**Škoda na napravi zaradi neustreznih čistil**

Če za čiščenje uporabljate topila, lahko pride do škode na tračnem transporterju in traku.

- Za čiščenje ne uporabljajte topil.
 - Običajno umazanijo odstranite z mlačno vodo.
 - Trdovratno umazanijo z maščobami odstranite s špiritom.
 - Če imate kakršno koli vprašanje o ustreznih čistilih, se obrnite na proizvajalca.
-

8.2 Ravnanje v primeru motenj

Načeloma velja:

1. V primerih motenj, ki predstavljajo neposredno nevarnost za osebe ali premoženje, takoj izključite sistem.
Za vključitev sistema v varnostni sistem celotnega sistema je odgovoren lastnik.
2. Ugotovite vzrok motnje.
3. Če je za odpravljanje motnje potrebno delo v območju nevarnosti, izključite sistem in ga zavarujte pred ponovnim vklopom.
4. O motnji takoj obvestite osebo, odgovorno za mesto uporabe.
5. Glede na vrsto motnje naj jo popravi pooblaščen strokovno osebje.
6. V primeru zamenjave delov se prepričajte, da so pravilno nameščeni.
 - Upoštevajte vse standardne pritezne navore vijakov.
 - Upoštevajte varovanje vijakov.

8.3 Priprave na odpravo motnje

1. Pred začetkom dela izključite glavno stikalo.
2. Dela praviloma izvajajte samo v mirovanju sistema.
 - Odklopite dovod energije na sistemu.
 - Odklopite dovod stisnjenega zraka.
3. Sistem zavarujte pred nepričakovanim ponovnim zagonom.
 - Glavno stikalo zaklenite z obešanko.
 - Namestite opozorilni znak.
 - Zaprite široko območje.
4. Izpraznite transportno progo ali odstranite material, ki ga prevažate.

8.4 Ponovni zagon po motnjah

Sistem smete uporabljati, samo če na njem ni pomanjkljivosti, ki bi ogrozile varno delovanje.

1. Poskrbite, da bodo nameščeni vsi zaščitni pokrovi.
2. Preverite varnostne naprave.

NAPOTEK



Upoštevajte napotke in podatke v dokumentaciji dobavitelja.

8.5 Motnje in iskanje napak

NAPOTEK



- Vsa dela praviloma izvajajte samo ob mirovanju stroja. V ta namen odklopite dovod energije na stroju.
- Preden začetkom teh del se prepričajte, da stroja ni mogoče ponovno vključiti po pomoti ali da ga ne morejo vključiti nepooblaščen osebe.
- V primeru motenj, ki niso opisane, se posvetujte z našo servisno službo.

Motnje delovanja v obliki nezadovoljivega vedenja in/ali pri drugačnem zvoku lahko odpravite s pomočjo naslednjega načrta iskanja napak:

Motnja	Mogoč vzrok	Odpravljanje
Trak ni pravilno poravnan.	• Poravnava traku ni pravilno nastavljena.	• Poskrbite za pravilno poravnano in napetost traku.
	• Trak je umazan in zato zdrava po pogonskem valju.	• Očistite površino traku na tekalni strani.
	• Obloge umazanije na pogonskem in obračalnem valju.	• Očistite pogonski in obračalni valj.
	• Trenje med pogonskim valjem in trakom je premajhno.	• Povečajte napetost traku.
	• Proge/poškodbe na traku	• Zamenjajte trak.
	• Valjčni ležaj je poškodovan.	• Popravite valjčni ležaj.
Poravnano materiala, ki ga prevažate, ni pravilna.	• Spremenil se je kot nagiba transportnega traku.	• Nastavite kot nagiba transportnega traku.
	• Spremenil se je kot stranskih vodil (izbirno).	• Nastavite kot stranskih vodil.
Material se po traku ne prevaža pravilno.	• Površina traku na nosilni strani je umazana.	• Očistite površino traku na nosilni strani.
	• Površina traku na nosilni strani je obrabljena.	• Zamenjajte trak.

Pregl. 10: Načrt iskanja napak

Motnja	Mogoč vzrok	Odpravljanje
Sistem se ne zažene ali pa stoji.	<ul style="list-style-type: none"> Ni električnega napajanja. 	<ul style="list-style-type: none"> Preverite položaj glavnega stikala. Preverite zaščitno stikalo na diferenčni tok. Preverite zunanjo zaščito z varovalkami. Preverite, ali je priključni kabel morda poškodovan in ali je priključen. Preverite električno omrežje. Preverite varovalke. Preverite, ali je v omaricah s sponkami morda vlaga.
	<ul style="list-style-type: none"> Motor je okvarjen. 	<ul style="list-style-type: none"> Zamenjajte motor.
	<ul style="list-style-type: none"> Preobremenitev (Na transportnem traku je preveč materiala.) 	<ul style="list-style-type: none"> Zmanjšanje obremenitev (s transportnega traku odstranite material).
	<ul style="list-style-type: none"> Material, ki ga prevažate, se je zataknil med trakom in na primer stranskim vodikom. 	<ul style="list-style-type: none"> Previdno odstranite material, ki ga prevažate.
	<ul style="list-style-type: none"> Pregrada trči ob komponento ali tla. 	<ul style="list-style-type: none"> Sprostite pregrado. Vzdržujte razdaljo do tal.
	<ul style="list-style-type: none"> Veriga se je zelo podaljšala. 	<ul style="list-style-type: none"> Zamenjajte komponento.
	<ul style="list-style-type: none"> Členi verige so zagozdeni. 	<ul style="list-style-type: none"> Nastavite napetost verige.
Sistem stoji, motor pa se vrti.	<ul style="list-style-type: none"> Pogonski valj se vrti naprej pod trakom. 	<ul style="list-style-type: none"> Povečajte napetost traku.
	<ul style="list-style-type: none"> Pastorek na motorni gredi se je zrahljal. 	<ul style="list-style-type: none"> Preverite položaj pastorka na motorju, po potrebi ga poravnajte in pritegnite vijak.
	<ul style="list-style-type: none"> Pastorek je obrabljen. 	<ul style="list-style-type: none"> Zamenjajte komponento.
	<ul style="list-style-type: none"> Veriga je počila. 	<ul style="list-style-type: none"> Zamenjajte verigo.
Škoda na električnih komponentah. Motnje v delovanju stroja	<ul style="list-style-type: none"> Poškodovani kabli, stikala, motorji. Odprte komponente pod napetostjo. Poškodovane električne komponente 	<ul style="list-style-type: none"> Takoj ustavite in popravite sistem.

Pregl. 11: Nadaljevanje: Načrt iskanja napak

9 Vzdrževanje

9.1 Varnost

Vsakršno delo sme izvajati samo dokazljivo kvalificirano strokovno osebje ob upoštevanju:

- teh navodil
- vseh drugih navodil, ki pripadajo sistemu (drugih veljavnih dokumentov, vključno z dokumentacijo dobavitelja)
- veljavnih lokalnih predpisov in zakonov

NEVARNOST

Nevarnost uvelika in stiska

Deli stroja lahko uvlečejo ohlapna oblačila, ohlapen nakit ali dolge, nespete lase in povzročijo težke telesne poškodbe.

- Stroja nikoli ne uporabljajte brez zaščitnega pokrova verige.
- Nosite tesno oprijeta oblačila.
- Ne nosite ohlapnega nakita.
- Dolge lase spnite skupaj.
- Vzdrževanje: Preverite, ali je stroj brez napetosti, in ga zavarujte pred ponovnim vklopom. Šele nato odstranite zaščitni pokrov. Pred ponovnim zagonom namestite zaščitni pokrov.

NEVARNOST

Smrtna nevarnost zaradi električnega toka

V primeru stika s sestavnimi deli pod napetostjo obstaja smrtna nevarnost. Vključene električne komponente lahko povzročijo nenadzorovano premikanje. Posledica so težke telesne poškodbe ali smrt.

- Vsakršno delo na električnih komponentah tega stroja sme izvajati samo kvalificirano osebje (električar ali oseba z elektrotehnično izobrazbo v skladu z DIN EN 60204-1).
- Med vzdrževanjem in popravili izključite stroj in ga zavarujte pred nepričakovanim ponovnim vklopom.
- Zaprite delovno območje in ga označite z opozorilnim znakom.

NEVARNOST

Smrtna nevarnost

Prevažanje oseb je nevarno in lahko povzroči smrtne poškodbe.

- Prevažanje oseb je izrecno prepovedano.

NEVARNOST

Opustitev preprečevanja nevarnosti

Če so naprave za izklop nedostopne, ni mogoče preprečiti ali ublažiti telesnih poškodb.

- Ne zastavljajte poti do naprav za izklop in skrbite, da ostanejo dostopne.

⚠ OPOZORILO**Nevarnost padca pri delu na višini**

Delo na višini lahko povzroči zdrs, padec in težke telesne poškodbe.

- Nosite osebno zaščitno opremo.
- Pravočasno poskrbite za delovne pogoje, ki omogočajo varno delo.
- Če ne morete varno stati, se zaščitite pred padcem.
 - Uporabite na primer delovno ploščad, oder, osebno dvigalo, košaro za nameščanje.
- Območje nameščanja zaščitite pred padajočimi predmeti.
- Nikoli ne delajte sami.

⚠ OPOZORILO**Nevarnost stiska in udarcev**

Pri nastavljanju ogrodja se lahko nezadostno zavarovan transportni trak nepričakovano spusti.

- Z ustrezno dvižno opremo (z žerjavom itd.) zavarujte transportni trak pred nenamernim in nenadnim spustom.
- Pritrdilnih vijakov ne smete odviti, dokler transportni trak ni ustrezno zavarovan pred navedeno nevarnostjo.
- Pri odvijanju/pritrjevanju pritrdilnih vijakov ne stojte pod visečimi bremenii.
- Ohranjajte zadostno razdaljo od območij nevarnosti.
- Višino nastavljajte z več osebami.
- Nosite osebno zaščitno opremo.

⚠ OPOZORILO**Nevarnost telesnih poškodb zaradi prevrnitve stroja**

Nevarnost prevrnitve ob nezadostni pritrditvi v tla.

- Če so na voljo, talna ušesa talnih pritrdilnih elementov vedno varno privijte v tla z ustreznim vijačnim spojem. V nasprotnem primeru ne zaganjajte stroja!
- Pazite, da bo obremenitev enakomerna!
- Uporabite vijake z zadostno trdnostjo!
- Upoštevajte trdnost tal!
- Pred odvijanjem pritrditve v tla bodite pozorni na nizko težišče in ga po potrebi nastavite:
 - Nastavite najnižji položaj ogrodja.
 - Preverite stabilnost, po potrebi odstranite ogrodje.

⚠ PREVIDNOST**Nevarnost stiska in striženja**

Nevarnost nenadnega vrtenja koles pri spreminjanju položaja stroja.

- Med nastavljanjem položaja transportnega traku ne segajte v bližino vrtljivih koles.
- Po uspešni nastavitvi položaja transportnega traku vedno aktivirajte vse zavore vrtljivih koles.

⚠ PREVIDNOST**Nevarnost uvleka in drgnjenja na vhodu in izhodu transportnega traku ter na povratnem valju na spodnjem delu**

Deli stroja lahko uvlečejo ohlapna oblačila, ohlapen nakit ali dolge, nespete lase in povzročijo telesne poškodbe.

- Nosite tesno oprijeta oblačila.
- Ne nosite ohlapnega nakita.
- Spnite dolge lase in po potrebi nosite mrežico za lase.
- Ne segajte v območja nevarnosti.
- Ohranjajte zadostno razdaljo od območij/mest nevarnosti.

⚠ PREVIDNOST**Nevarnost spotikanja in padca**

Pri ogrodjih obstaja nevarnost spotikanja in padca čez štrleče dele ogrodja.

- Stroja, zlasti ogrodja, ne smete postaviti in uporabljati v bližini hodnikov.
- Po potrebi je treba obstoječe hodnike ustrezno prestaviti.

⚠ PREVIDNOST**Nevarnost poškodb zaradi voznega ogrodja**

Pri prestavljanju transportnega traku lahko kolesa na podvozju zapeljejo čez stopala in druge dele telesa.

- Nosite močno obutev z jeklenimi kopicami.
- Med premikanjem ne stopajte v območje premikanja koles.

⚠ PREVIDNOST**Ostri robovi**

Ostri robovi lahko povzročijo ureznine.

- Nosite osebno zaščitno opremo.
- Ravnajte previdno.

POZOR**Škoda na napravi zaradi nepravilne električne napetosti**

Priklop neustreznega električnega napajanja lahko povzroči uničenje električne opreme.

- Električno napajanje naj priključi samo električar.
- Upoštevajte lokalne predpise za oskrbo z energijo. Električni sistem je zasnovan v skladu z evropskimi varnostnimi standardi.

POZOR**Škoda na napravi zaradi nepravilne smeri vrtenja motorjev**

Daljši napačen tek traku lahko povzroči škodo na napravi.

- Dela na napravi sme izvajati samo pooblaščen strokovno osebje.
- Vizualno preverite smer teka transportnega traku.
- Po potrebi popravite smer vrtenja motorjev z zamenjavo faz na električnem priključku.
- Namestite puščice za smer transporta.

POZOR**Škoda na napravi zaradi nepravilno poravnane traku**

Če trak teče vstran ali spodrsava, lahko pride do škode na napravi.

- Dela na napravi sme izvajati samo pooblaščen strokovno osebje.
- Naravnajte tek traku.
- Nastavite napetost traku.

POZOR**Škoda na napravi zaradi neustreznih čistil**

Če za čiščenje uporabljate topila, lahko pride do škode na tračnem transporterju in traku.

- Za čiščenje ne uporabljajte topil.
- Običajno umazanijo odstranite z mlačno vodo.
- Trdovratno umazanijo z maščobami odstranite s špiritom.
- Če imate kakršno koli vprašanje o ustreznih čistilih, se obrnite na proizvajalca.

NAPOTEK

Proizvajalec ne odgovarja za škodo, ki je posledica nepravilnega popravila, servisiranja ali vzdrževanja.

9.2 Napotki za vzdrževanje

Servisiranje mora zagotavljati, da se ohranja funkcionalno stanje ali da se lahko obnovi v primeru okvare.

Stroj je treba redno vzdrževati. Pomanjkljivo vzdrževanje lahko povzroči motnje ali škodo, ki imajo za posledico izpad delovanja in stroške popravil.

Servisiranje vsebuje informacije o pregledu, vzdrževanju in popravilih.

Servisiranje vključuje napotke za usposobljeno, izobraženo in strokovno osebje.

V primeru težav ali nejasnosti se takoj obrnite na proizvajalca.

Če imate kakršno koli vprašanje, navedite naslednje:

- Podatke najdete na tipski tablici stroja (glejte poglavje „**3.1.1 Tipska ploščica**“, stran 29).
 - **Serijska št.**
 - **Oznaka tipa**
 - **Leto izdelave**
- **Čim natančneje opišite motnje/okvare.**
- **Do zdaj izvedeni ukrepi za odpravo motenj.**

Če je stroj pošljete proizvajalcu, upoštevajte poglavja „Ob koncu uporabe“, „Razstavljanje“ in „Prevoz“.

9.3 Pred servisiranjem/vzdrževanjem

Pred izvajanjem popravil, vzdrževanja in servisiranja na sistemu upoštevajte naslednje:

1. Pred začetkom obvestite upravljalno osebje o izvajanju del.
Imenovati je treba nadzornika.
2. Upoštevajte intervale vzdrževanja, navedene v načrtu vzdrževanja.
3. Delovno območje mora biti zavarovano pred nepooblaščenim vstopom in označeno z opozorilnim znakom.
4. Dela praviloma izvajajte samo v mirovanju sistema.
 - Odklopite dovod energije na sistemu.
5. Pred začetkom del izključite sistem ali prizadeti del sistema in ga zavarujte pred nepričakovanim ponovnim vklopom.
 - Glavno stikalo zaklenite z obešanko.
 - Namestite opozorilni znak.
 - Zaprite široko območje.
6. Ne odpirajte električnih komponent, ohišij ali pokrovov, da preprečite električni udar. Ne dotikajte se poškodovanih komponent, zlasti takih pod napetostjo.
7. Dela na električnem sistemu sme izvajati samo posebej usposobljen in pooblaščen strokovnjak.
8. Če je potrebna odstranitev varnostnih in/ali zaščitnih naprav, jih takoj po končanih delih ponovno namestite in preverite njihovo delovanje.
9. • Posamezne dele ali večje sklope pri zamenjavi previdno pritrdite na dvižno opremo in jih zavarujte. Uporabljajte samo ustrezno in tehnično brezhibno dvižno opremo in opremo za pritrditev bremena z zadostno nosilnostjo.
10. Pri nameščanju nad višino glave uporabljajte varnostno primerne pripomočke za dostop do višjih delov in delovne odre. Po delih sistema se ne smete vzpenjati do višjih mest.

9.4 Načrt vzdrževanja

NAPOTEK



- Vzdrževanje in popravila lahko izvajate, samo ko je stroj izključen in miruje. Samo poravnost traku je treba nastavljati med delovanjem transportnega traku. Pri vseh drugih vzdrževalnih delih poskrbite, da stroja ni mogoče vključiti po pomoti ali da bi ga vključila nepooblaščen oseba. V nasprotnem primeru obstaja nevarnost telesnih poškodb in materialne škode.
- Priporočamo vam, da stroj/sistem vzdržujete v navedenih intervalih. Intervali se nanašajo na povprečne pogoje. Odvisno od pogojev okolice in podatkov o delovanju so intervali lahko tudi drugačni. V tem primeru se obrnite na družbo MTF Technik.
- Intervali veljajo za delovanje v eni izmeni (8 ur/dan). Pri večizmenskem delovanju se intervali ustrezno skrajšajo.
- Za dolgo življenjsko dobo in optimizirane pogoje delovanja je treba med drugim postopke vzdrževanja, navedene v naslednji preglednici, izvajati v navedenih intervalih.

Intervali	Sestavni del	Ukrepi	Napotek v primeru okvare
	Pogoni	<ul style="list-style-type: none"> • Glejte priročnik proizvajalca. 	
dnevno	Celoten stroj	<ul style="list-style-type: none"> • Splošni vizualni pregled 	<ul style="list-style-type: none"> • Ustavite stroj. Odpravite pomanjkljivost.
	Varnostne naprave	<ul style="list-style-type: none"> • Splošni vizualni pregled 	<ul style="list-style-type: none"> • Ustavite stroj. Odpravite pomanjkljivost.
	Trup transporterja	<ul style="list-style-type: none"> • Kopičenje materiala, ki ga prevažate 	<ul style="list-style-type: none"> • Prilagodite kot naklona. • Nastavite hitrost transporterja. • Optimizirajte dovod materiala, ki ga prevažate.
		<ul style="list-style-type: none"> • Preverite poravnost traku. 	<ul style="list-style-type: none"> • Nastavite poravnost traku.
tedensko	Trak	<ul style="list-style-type: none"> • Vizualno preglejte, ali je umazan. 	<ul style="list-style-type: none"> • Očistite trak.
		<ul style="list-style-type: none"> • Preverite napetost traku. 	<ul style="list-style-type: none"> • Dodatno napnite trak.
		<ul style="list-style-type: none"> • Vizualno preverite poravnost traku. 	<ul style="list-style-type: none"> • Popravite nastavitve traku.
		<ul style="list-style-type: none"> • Preverite, ali je trak poškodovan in obrabljen. 	<ul style="list-style-type: none"> • Zamenjajte trak.
	Mehanske komponente	<ul style="list-style-type: none"> • Preverite splošno stanje, ali so kje morda poškodbe. 	<ul style="list-style-type: none"> • Zamenjajte komponento.

Pregl. 12: Načrt vzdrževanja

Intervali	Sestavni del	Ukrepi	Napotek v primeru okvare
mesečno	Mehanske komponente	<ul style="list-style-type: none"> Preverite, ali so vsi vijaki in matice pritegnjeni in jih po potrebi dodatno pritegnite. 	<ul style="list-style-type: none"> Zamenjajte komponento.
		<ul style="list-style-type: none"> Preverite, ali se pogon, povratni, obračalni in zgornji valji neovirano vrtijo. 	<ul style="list-style-type: none"> Zamenjajte komponento.
	Električna napeljava	<ul style="list-style-type: none"> Preverite splošno stanje, zlasti ali so morda poškodovani kabli, vtični spoji, fotocelice. 	<ul style="list-style-type: none"> Zamenjajte komponento.
	Celoten stroj	<ul style="list-style-type: none"> Vizualno preglejte, ali je umazan. 	<ul style="list-style-type: none"> Očistite celoten stroj.
na pol leta	Pogonski, povratni, obračalni in zgornji valji	<ul style="list-style-type: none"> Preverite splošno stanje, zlasti obrabo valjčnih/drsnih ležajev. 	<ul style="list-style-type: none"> Zamenjajte valjčne/drsne ležaje.
	Pogon	<ul style="list-style-type: none"> Preverite napetost verige. 	<ul style="list-style-type: none"> Dodatno napnite verigo.
		<ul style="list-style-type: none"> Preverite mazanje verige. 	<ul style="list-style-type: none"> Namažite verigo.
		<ul style="list-style-type: none"> Preverite obrabo verige in pastorka. 	<ul style="list-style-type: none"> Zamenjajte komponento.

Pregl. 13: Nadaljevanje: Načrt vzdrževanja

9.5 Servisiranje

9.5.1 Možnosti nastavitve traku

Na naslednji sliki je pregled oznak transportnega traku:

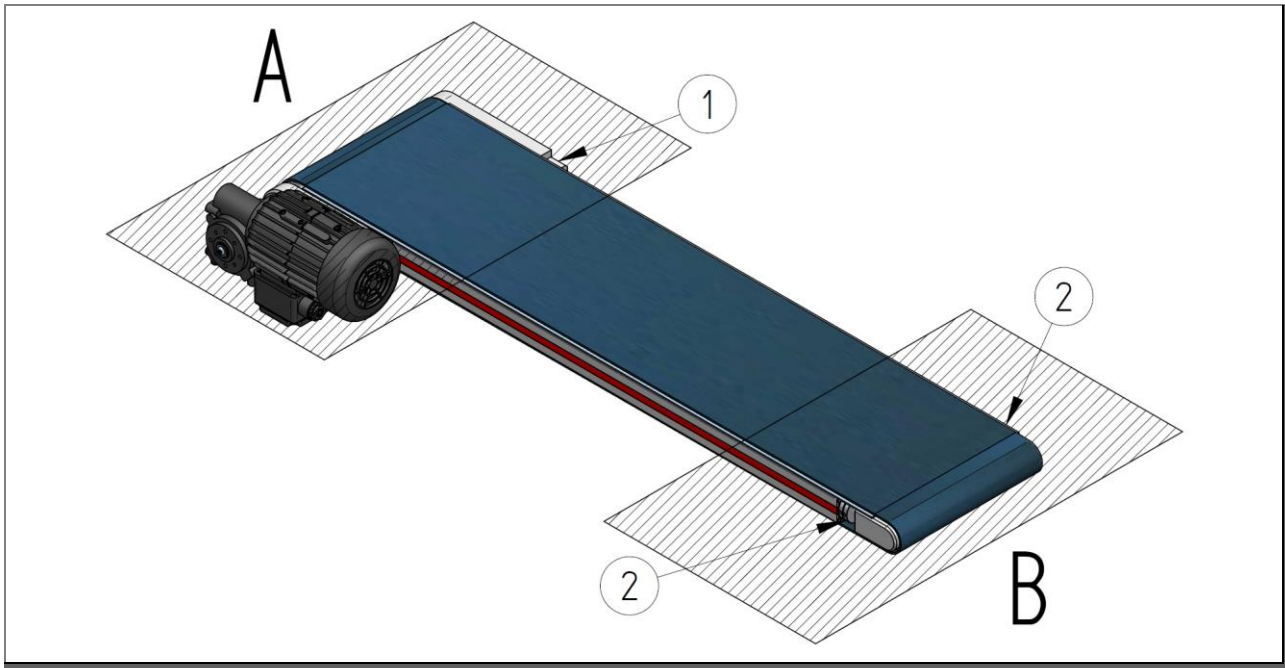

Slika 57: Nastavitvena območja in oznake komponent

A Območje pogona

- Možnost nastavljanja poravnosti traku

B Območje obračanja

- Možnost nastavljanja poravnosti traku
- Možnost nastavljanja napetosti traku

1 Napenjalnik za poravnost

2 Napenjalnik traku

9.5.1.1 Preverjanje poravnosti transportnega traku

NAPOTEK



- Pred začetkom dela opazujte tako poravnost traku v območju pogona kot v območju obračanja transportnega traku.
- Upoštevajte, da ima lahko vsako nastavljanje učinek na nasprotno območje.
- Po nastavljanju poravnosti traku ponovno opazujte obe območji.
- Pravilna poravnost traku je ključnega pomena za življenjsko dobo traku.

9.5.1.2 Nastavljanje poravnosti traku v območju pogona



NAPOTEK

Pred začetkom dela preberite celotna navodila za vzdrževanje.

V tem poglavju je opisano, kako lahko nastavite poravnost traku v območju pogona transportnega traku.

Pogoji:

- Nastavljena mora biti napetost traku.
- Med nastavljanjem mora transportni trak delovati neprekinjeno.
- Če ima transportni trak krmilnik hitrosti, naj deluje pri največji hitrosti.
- Če ima stroj krmilnik taktov, nastavite neprekinjen način delovanja.
- Trak ni dobro poravnan.

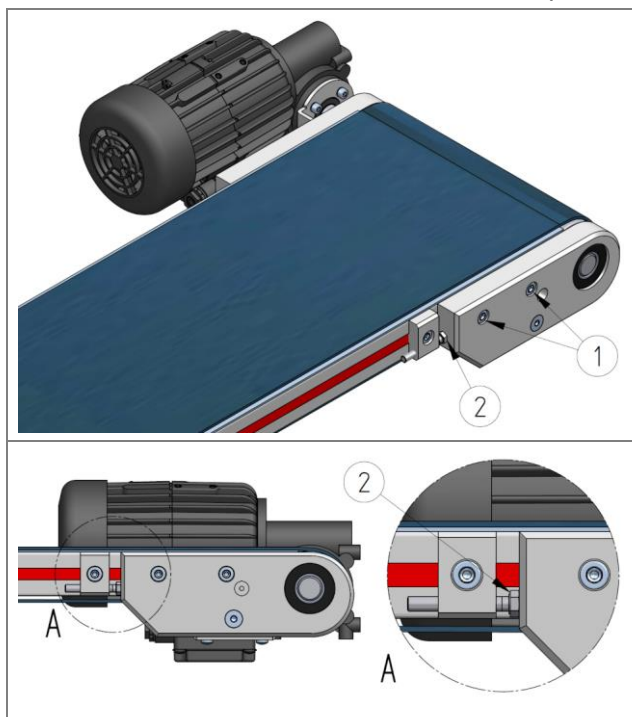

Za nastavljanje traku izvedite naslednje korake:

1. Odvijte pritrdilne vijake (1), da boste nosilec pogonskega valja lahko premaknili z nastavitvenim vijakom (2).

- 1 Pritrdilna vijaka
- 2 Nastavitveni vijak

Slika 58: Priprave za nastavitev poravnosti traku (območje pogona)

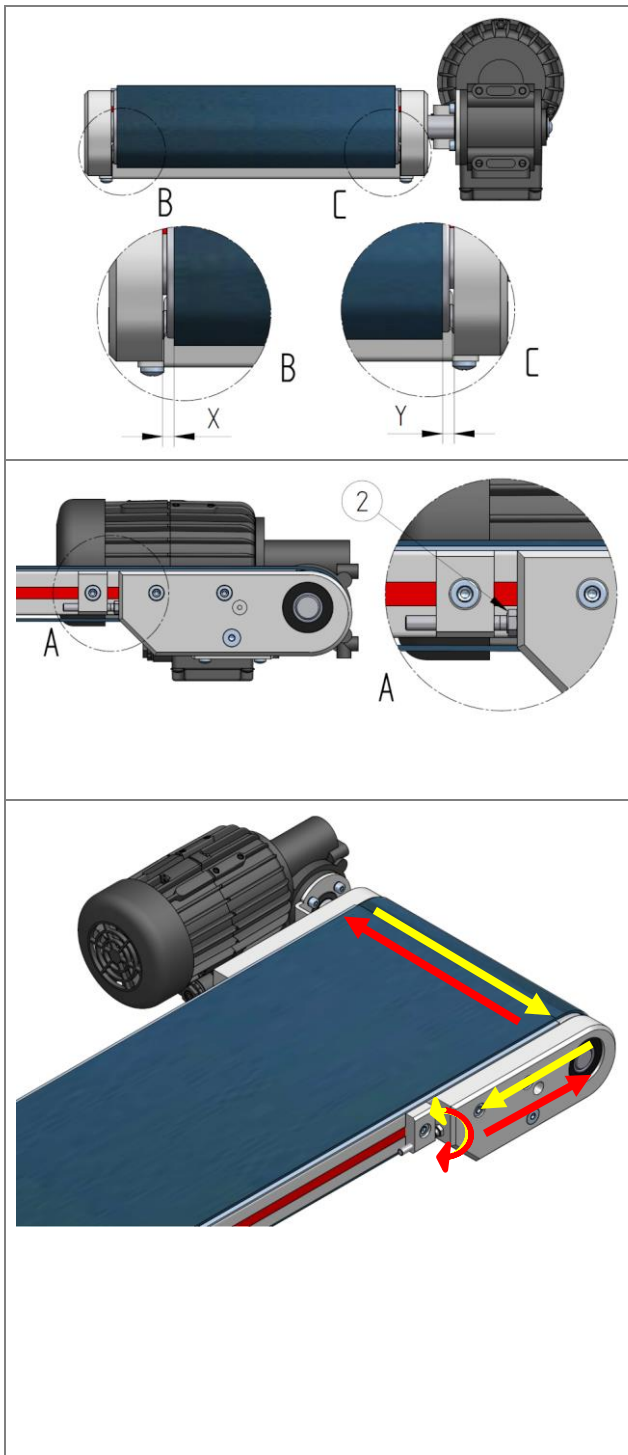

Slika 59: Nastavljanje poravnosti traku v območju pogona

- Opazujte poravnanoost traku ($X \approx Y$).

NAPOTEK

- ▶ **Popolnoma je dovolj, če se trak ne dotika nosilcev pogonskega valja.** Pri tem ni pomembno, ali trak teče točno po sredini.

- Z nastavitvenim vijakom (2) prilagodite nosilec pogonskega valja za en obrat matice (pribl. 3 do 5 zasukov ključa) v želeno smer.

Pri tem velja naslednje:

- Če nosilec pogonskega valja premaknete stran od območja obračanja, bo trak začel teči stran od tega nosilca pogonskega valja (rdeči puščici).
- Če nosilec pogonskega valja premaknete proti območju obračanja, trak teče proti temu koncu (rumeni puščici).

- Poravnanoost traku (X/Y) opazujte več celotnih obratov traku.

NAPOTEK

- ▶ Upoštevajte, da lahko pri transportnih trakovih z majhno hitrostjo celoten postopek traja nekaj časa.

- Če je trak poravnan konstantno, približno po sredini, s pritrdilnima vijakoma (1) znova pritegnite nosilec pogonskega valja.
- Če trak ni poravnan konstantno, približno po sredini, ponovite 4. korak.

Rezultat: Poravnanoost traku v območju pogona je nastavljena.

9.5.1.3 Nastavljanje poravnosti traku v območju obračanja



NAPOTEK

Pred začetkom dela preberite celotna navodila za vzdrževanje.

V tem poglavju je opisano, kako lahko nastavite poravnost traku v območju obračanja transportnega traku.

Pogoji:

- Nastavljena mora biti napetost traku.
- Med nastavljanjem mora transportni trak delovati neprekinjeno.
- Če ima transportni trak krmilnik hitrosti, naj deluje pri največji hitrosti.
- Če ima stroj krmilnik taktov, nastavite neprekinjen način delovanja.
- Trak ni dobro poravnan.

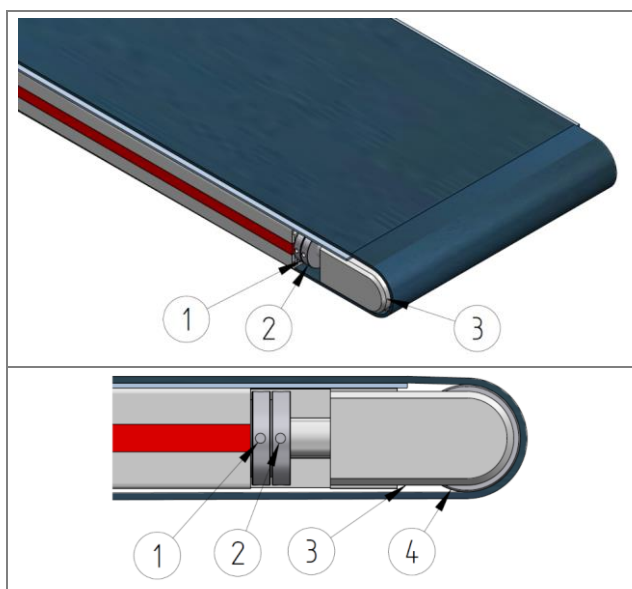

Za nastavljanje traku izvedite naslednje korake:

1. Odvijte protimatici (2).

1 Nastavitvena matica

2 Protimatica

3 Napenjalnik traku

4 Obračalni valj

Slika 60: Priprave za nastavev poravnosti traku (območje obračanja)

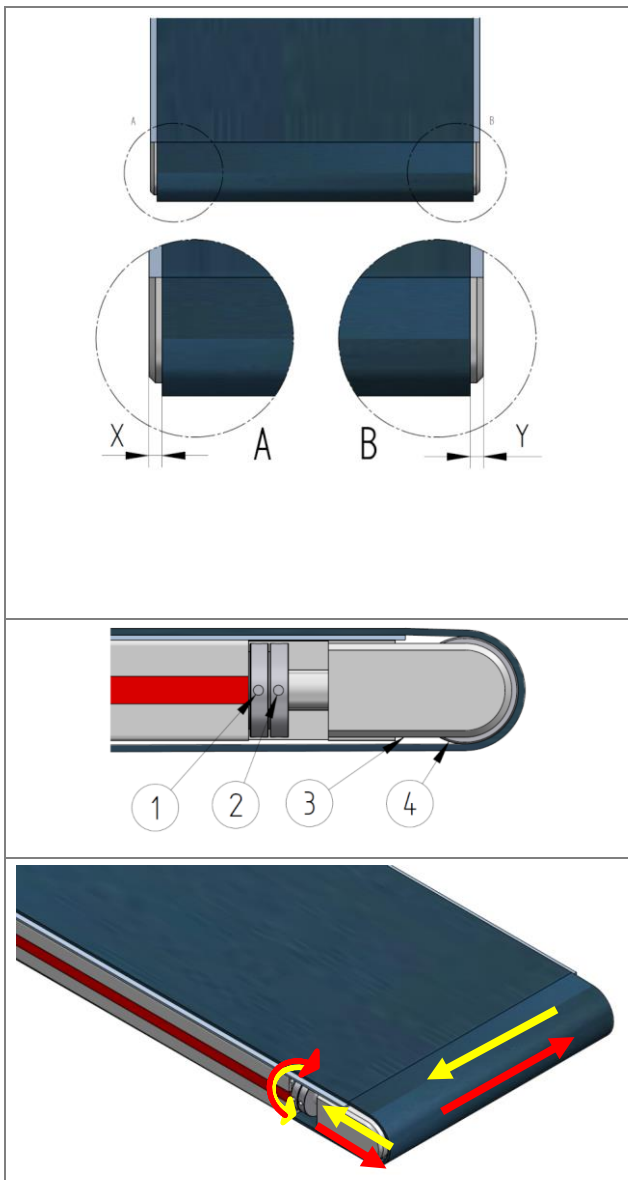

Slika 61: Nastavljanje poravnosti traku v območju obračanja

2. Opazujte poravnanoost traku ($X \approx Y$).

NAPOTEK



Popolnoma je dovolj, če se trak ne dotika robov ob strani. Pri tem ni pomembno, ali trak teče točno po sredini.

3. Z nastavitveno matico (1) prilagodite napenjalnik traku (3) za en obrat matice (pribl. 3 do 5 zasukov ključa) v zeleno smer.

Pri tem velja naslednje:

- Če napenjalnik traku premaknete v smeri konca, bo trak začel teči stran od tega napenjalnika traku (rdeči puščici).
- Če napenjalnik traku premaknete stran od konca, trak teče proti temu napenjalniku traku (rumeni puščici).

4. Poravnanoost traku (X/Y) opazujte več celotnih obratov traku.

NAPOTEK



- Upoštevajte, da lahko pri transportnih trakovih z majhno hitrostjo celoten postopek traja nekaj časa.
- Če je trak poravnano konstantno, približno po sredini, pritegnite protimatico (2) na napenjalniku traku.
- Če trak ni poravnano konstantno, približno po sredini, ponovite 3. korak.

Rezultat: Poravnanoost traku v območju obračanja je nastavljen.

9.5.1.4 Preverjanje in nastavljanje pravokotnosti pogonskega valja



NAPOTEK

Pred začetkom dela preberite celotna navodila za vzdrževanje.



NAPOTEK

- Pogonski valj je nastavljen tovarniško.
- Po zamenjavi traku je treba preveriti pravokotnost in jo po potrebi nastaviti.

V tem poglavju je opisano, kako lahko preverite pravokotnost pogonskega valja v območju pogona transportnega traku.

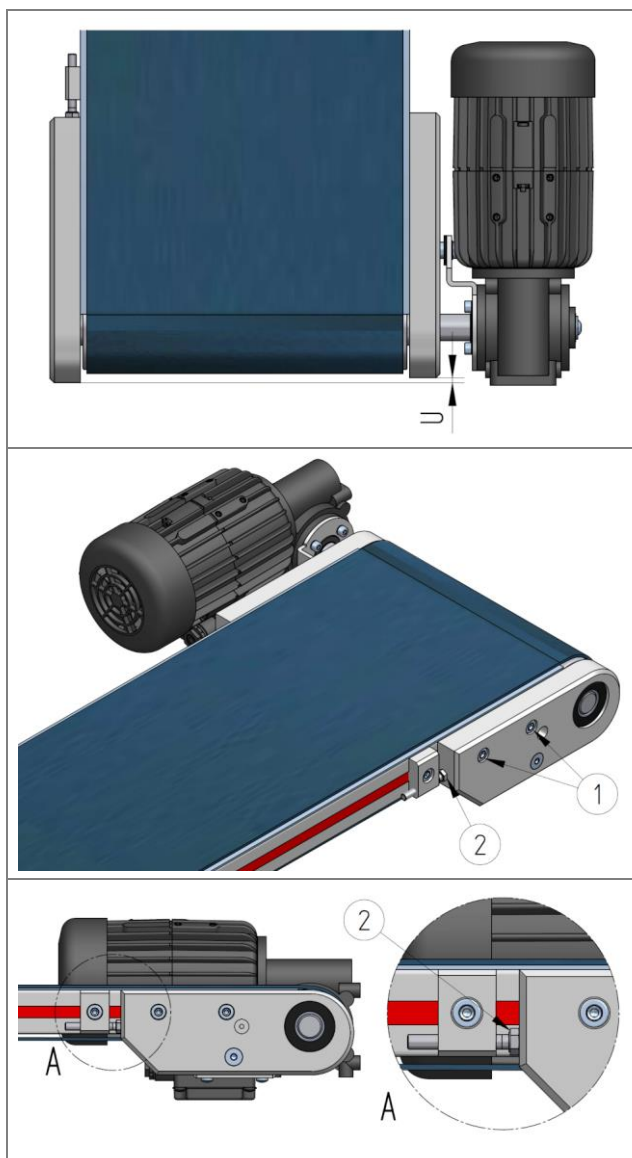

1. Električni priključni kabel odklopite iz električnega omrežja in transportni trak zavarujte pred ponovnim vklopom.
2. S transportnega traku odstranite ves material.
3. Na nosilca pogonskega valja položite dovolj dolg kotnik in izmerite razdaljo do čelnih površin. Razdalja (U) mora biti skoraj nič.

4. Če je razdalja velika, nadaljujte naslednji korak.
5. Odvijte pritrdilne vijake (1), da boste nosilec pogonskega valja lahko premaknili z nastavitvenim vijakom (2).

- 1 Pritrdilna vijaka
- 2 Nastavitveni vijak

6. Z nastavitvenim vijakom (2) prilagodite nosilec pogonskega valja tako, da bosta čelni površini približno vzporedni in bo razdalja (U) skoraj nič.
7. Nosilec pogonskega valja ponovno pritegnite s pritrdilnimi vijaki (1).

Rezultat: Pravokotnost pogonskega valja je preverjena.

Slika 62: Preverjanje in nastavljanje pravokotnosti pogonskega valja

9.5.1.5 Nastavljanje napetosti traku v območju obračanja



NAPOTEK

Pred začetkom dela preberite celotna navodila za vzdrževanje.



NAPOTEK

- Napetost traku je nastavljena tovarniško.
- Napetost traku se nastavlja samo v območju obračanja.
- Po zamenjavi traku je treba preveriti njegovo napetost in jo po potrebi nastaviti.
- Med nastavljanjem mora transportni trak delovati neprekinjeno.
- Bodite pozorni na poravnanoost traku.

V tem poglavju je opisano, kako nastaviti napetost traku v območju obračanja transportnega traku.

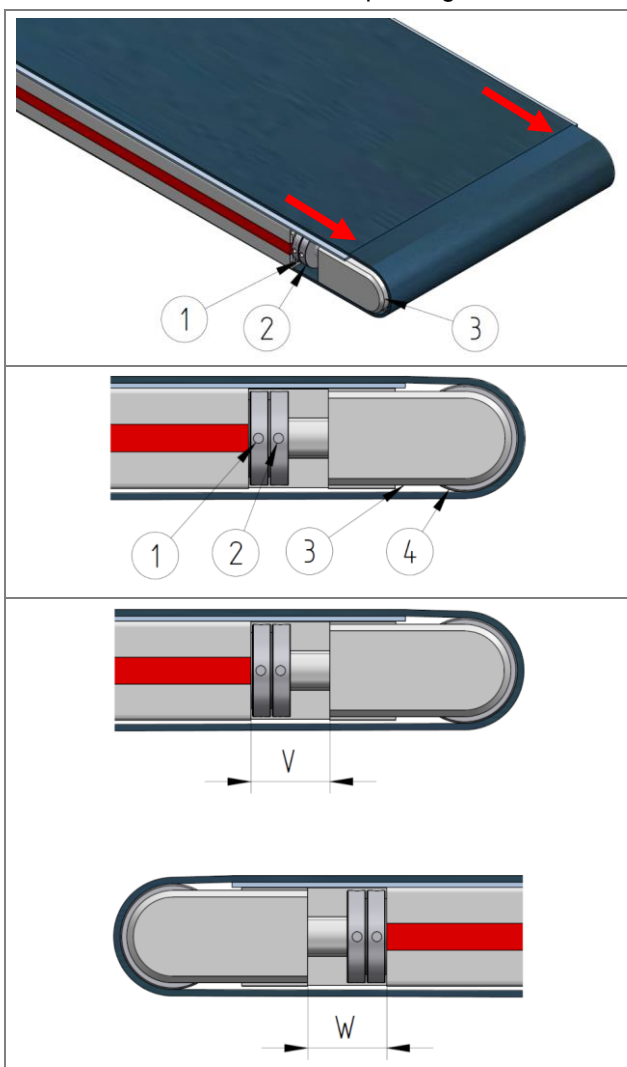

1. Ali je trak dovolj napet, preverite tako, da vizualno preverite, ali trak zdrsava po obračalnem valju. Če zdrsava, izvedite naslednje korake:
2. Odvijte protimatici (2).

- | | |
|-----------------------|---------------------|
| 1 Nastavitvena matica | 3 Napenjalnik traku |
| 2 Protimatica | 4 Obračalni valj |

3. Trak napenjajte enakomerno in izmenično na obeh straneh (razdalji ($V \approx W$) ostaneta približno enaki). V ta namen nastavite napenjalnik traku (3) z nastavitvenima maticama (1) tako, da obračalni valj premaknete proti koncu transportnega traku (rdeča puščica).

V, W Razdalja med obračalno enoto in koncem okvirja traku

4. Ali je trak dovolj napet, preverite tako, da vizualno preverite, ali trak zdrsava po obračalnem valju. Če zdrsava, ponovite prejšnji korak.
5. Pritegnite protimatico (2).

Rezultat: Napetost traku je nastavljena.

Slika 63: Nastavljanje napetosti traku v območju obračanja

9.5.2 Menjava traku

**NAPOTEK**

Pred začetkom dela preberite celotna navodila za vzdrževanje.

V tem poglavju je opisano, kako zamenjati trak pri ravnem transportnem traku.

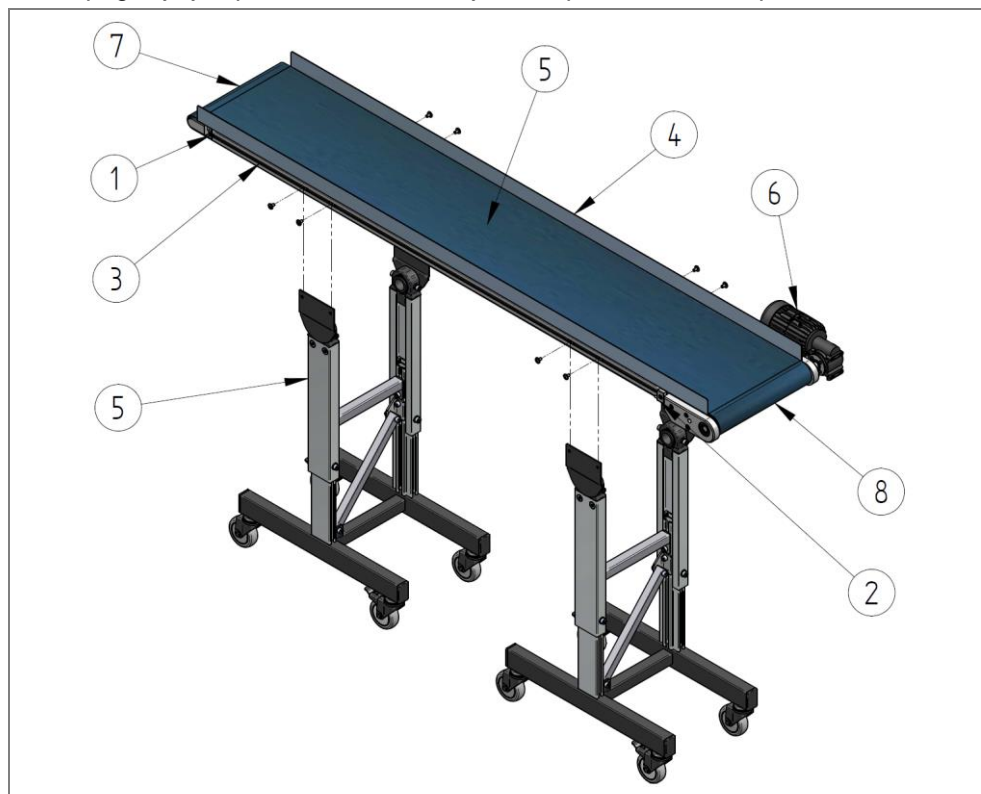

Slika 64: Skice transportnega traku

1	Napenjalnik traku	5	Trak
2	Napenjalnik za poravnost	6	Pogonska enota
3	Vzdolžni profil (stran brez pogona)	7	Obračalni valj
4	Stransko vodilo (stran pogona)	8	Pogonski valj

Za menjavo traku izvedite naslednje korake:

1. Električni priključni kabel odklopite iz električnega omrežja in transportni trak zavarujte pred ponovnim vklopom.
2. S transportnega traku odstranite ves material.
3. Odstranite vse sestavne dele, dodatne naprave in dodatke (separator, lijak, izhodni žleb, ločevalne plošče itd.). Pogonske enote ni treba odstraniti.
4. Razbremenite težo na ogrodju in ga zavarujte pred spustom.
5. Ogrodja odstranite s trupa transporterja.
6. Samo z obema napenjalnikoma traku (1) v območju obračanja popolnoma razbremenite napetost traku (5). V ta namen premaknite obračalni valj (7) proti sredini transporterja.

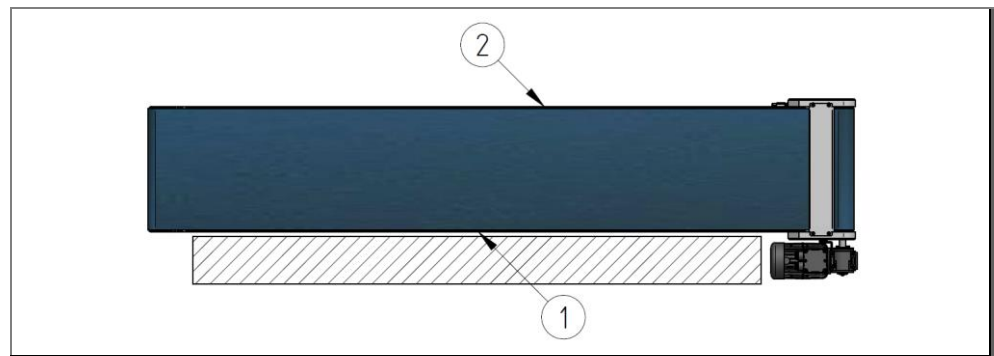

Slika 65: Postavitev trupa transporterja na stranico

- | | | | |
|---|--------------------------------|---|-------------------------------------|
| 1 | Vzdolžni profil (stran pogona) | 2 | Vzdolžni profil (stran brez pogona) |
|---|--------------------------------|---|-------------------------------------|

7. Trup transporterja postavite pokonci na stranico na zunanjo površino vzdolžnega profila (1) pogonske strani. Pazite na to, da pogon ne bo slonel na tleh. Transporter zavarujte pred padcem.

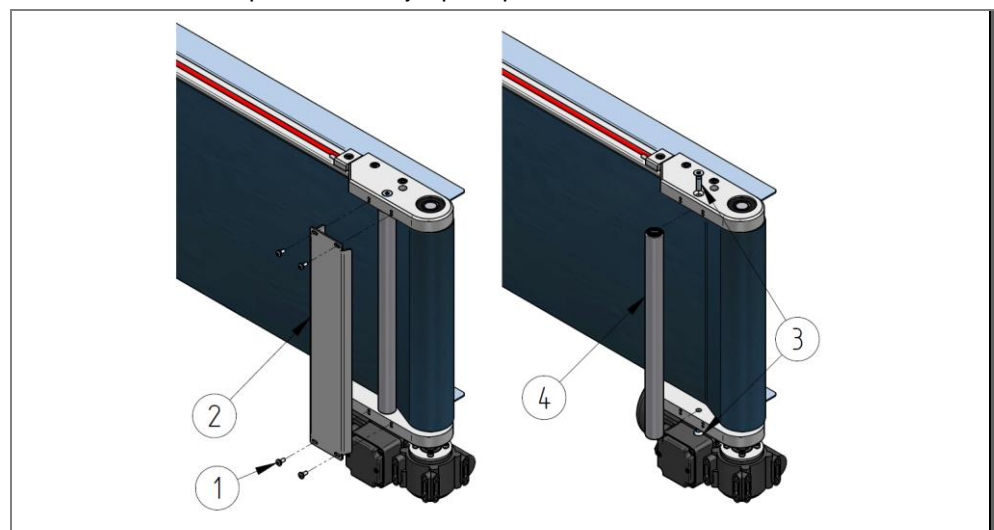

Slika 66: Odstranitev pritisnega valja

- | | | | |
|---|-----------------------|---|---------------|
| 1 | Vijak z lečasto glavo | 3 | Ugrezni vijak |
| 2 | Zaščitni pokrov | 4 | Pritisni valj |

8. Do konca odvijte vijake z lečasto glavo (1) in odstranite zaščitni pokrov (2).
 9. Odstranite ugrezna vijaka (3) in odstranite pritisni valj (4).



Slika 67: Snemanje traku

- Trak (5) povlecite s trupa transporterja (Pri menjavi traku ne smete odviti nobenega drugega vijačnega spoja v trupu transporterja. Preverite vijake in jih po potrebi pritegnite).

NAPOTEK

- Če je označena, upoštevajte smer teka traku. Smer teka traku lahko ugotovite s puščico (→) na površini traku na tekalni strani.
- Novi trak potisnite navpično čez trup transporterja.
 - Namestite pritisni valj in ga pritrdite tako, da pritegnete ugrezna vijaka.
 - Z vijaki z lečasto glavo ponovno privijte zaščitni pokrov.

14. Z obema napenjalnikoma traku enakomerno grobo nastavite napetost traku.
15. Z obema napenjalnikoma traku enakomerno natančno nastavite napetost traku. --- fehlender Linktext ---
16. Trup transporterja strokovno namestite na ogrodje.
17. Transportni trak z ogrodjem postavite na ravno in dovolj nosilno površino.
18. Na trup transporterja ponovno namestite vse dodatne naprave.
19. Nastavite poravnanoost traku v območju pogona. --- fehlender Linktext ---
20. Nastavite poravnanoost traku v območju obračanja. --- fehlender Linktext ---

Rezultat: Trak je zamenjan.

9.5.3 Preverjanje gladkega teka traku

Mogoči vzroki napak, če trak težko teče

- Oprijemanje traku na zgornjo ploščo (npr. pri smolnatih oljih)
- Material, ki ga prevažate, je blokiran.
- Trak teče vstran.
- Reža med trakom in stranskim vodilom je preozka
 - npr. zaradi izbočenja zgornje plošče.
- Trak je preveč napet (trak se razširi/skrči zaradi vpijanja vode).
- Poškodbe pogonskega ali obračalnega valja

9.5.3.1 Pogon z verigo: preverjanje gladkega teka traku



NAPOTEK

Pred začetkom dela preberite celotna navodila za vzdrževanje.

V tem poglavju je opisano, kako lahko preverite gladek tek trakov, če ima transporter pogon z verigo.

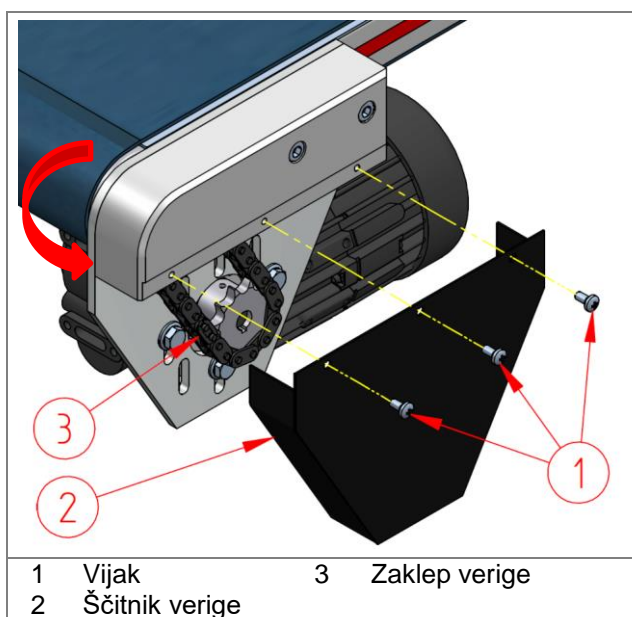

Izvedite naslednje korake:

1. Električni priključni kabel odklopite iz električnega omrežja in transportni trak zavarujte pred ponovnim vklopom.
2. S transportnega traku odstranite ves material.
3. Odstranite vijake (1) in ščitnik verige (2).
4. Sprostite zaklep verige (3) in odstranite verigo.
5. Zdaj ročno zavrtite trak v območju pogona, tako da se zavrti večkrat v celoti. Ne bi smeli čutiti nobenega neobičajnega upora.
6. Strokovno namestite verigo z zaklepom verige (3).
7. Z vijaki (1) strokovno namestite ščitnik verige (2).

Rezultat: Gladek tek traku je preverjen.

Slika 68: Pogon z verigo: preverjanje gladkega teka traku

--- fehlender Linktext ---

9.5.3.2 Pogon s prirobnico: preverjanje gladkega teka traku



NAPOTEK

Pred začetkom dela preberite celotna navodila za vzdrževanje.

V tem poglavju je opisano, kako lahko preverite gladek tek trakov, če ima transporter pogon s prirobnico.

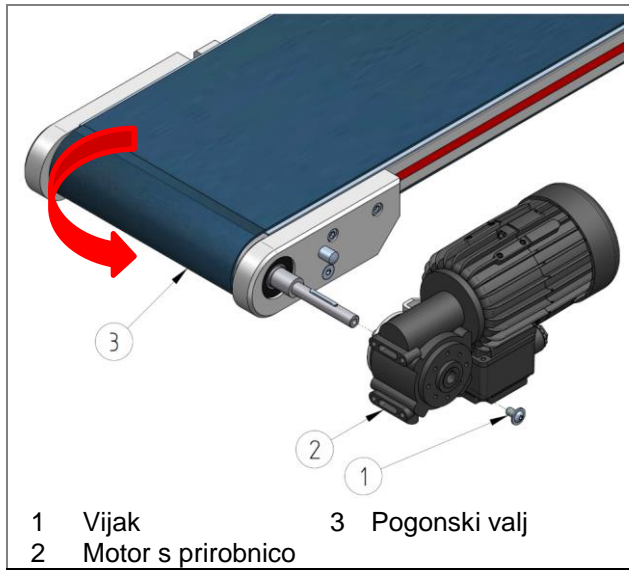

Izvedite naslednje korake:

1. Električni priključni kabel odklopite iz električnega omrežja in transportni trak zavarujte pred ponovnim vklopom.
2. S transportnega traku odstranite ves material.
3. Odstranite vijak (1).
4. Odstranite motor s prirobnico (2).
5. Zdaj ročno zavrtite trak v območju pogona, tako da se zavrti večkrat v celoti. Ne bi smeli čutiti nobenega neobičajnega upora.
6. Motor s prirobnico namestite v obratnem vrstnem redu.

Rezultat: Gladek tek traku je preverjen.

Slika 69: Pogon s prirobnico: preverjanje gladkega teka traku

--- fehlender Linktext ---

9.5.4 Mazanje verige



NAPOTEK

Pred začetkom dela preberite celotna navodila za vzdrževanje.

V tem poglavju je opisano mazanje verige pogona.

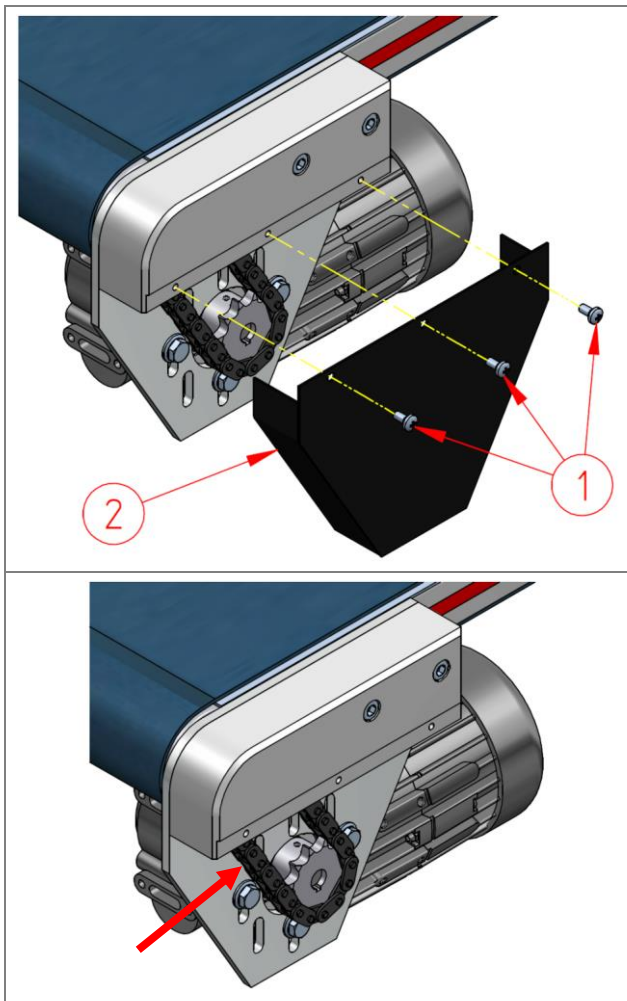

Za mazanja pogonske verige izvedite naslednje korake:

1. Električni priključni kabel odklopite iz električnega omrežja in transportni trak zavarujte pred ponovnim vklopom.
2. S transportnega traku odstranite ves material.
3. Odstranite vijake (1) in ščitnik verige (2).

1 Vijak 2 Ščitnik verige

4. Verigo namažite z mastjo ali razpršilom za verigo.
5. Namestite ščitnik verige (2) in vijake (1).

Rezultat: Veriga je namazana.

Slika 70: Mazanje verige

9.5.5 Nastavitev napetosti verige



NAPOTEK

Pred začetkom dela preberite celotna navodila za vzdrževanje.

V tem poglavju je opisano napenjanje verige pogona.

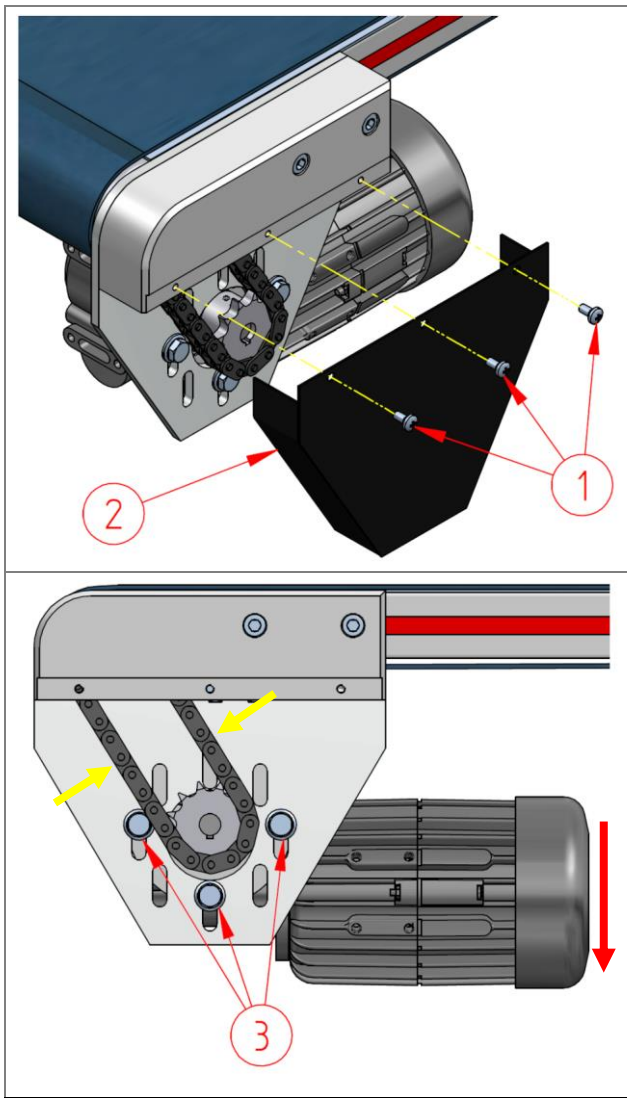

Za napenjanje pogonske verige izvedite naslednje korake:

1. Električni priključni kabel odklopite iz električnega omrežja in transportni trak zavarujte pred ponovnim vklopom.
2. S transportnega traku odstranite ves material.
3. Odstranite vijake (1) in ščitnik verige (2).

1 Vijak 2 Ščitnik verige

4. Preverjanje napetosti verige
 - Veriga se sme zgoraj ali spodaj povešati največ približno 3 mm.
5. Nekoliko odvijte tri vijake (3), s katerimi je pogonska enota pritrjena na ploščo motorja.
6. Pogon premaknite navzdol, stran od transporterja (rdeča puščica), da bo veriga zgoraj in spodaj (rumeni puščici) enakomerno in zmerno napeta. Po potrebi pogonski valj zavrtite do najvišje točke, da bo veriga na obeh straneh enako dolga.
7. Pritegnite vijake (3).
8. Z vijaki (1) strokovno namestite ščitnik verige (2).

Rezultat: Veriga je napeta.

Slika 71: Nastavitev napetosti verige

9.6 Ponovni vklop po vzdrževanju

Stroj smete uporabljati, samo če na njem ni pomanjkljivosti, ki bi ogrozile varno delovanje. Po koncu vzdrževanja in pred zagonom stroja upoštevajte naslednje točke:

1. Preverite, ali so vsi vijačni spoji dobro pritegnjeni.
2. Preverite, ali so vse prej odstranjene zaščitne naprave in pokrovi pravilno nameščeni.
3. Prepričajte se, da so vsa uporabljena orodja, materiali in druga oprema odstranjeni iz delovnega območja.
4. Očistite delovno območje in odstranite vse razlite tekočine in podobne snovi.
5. Preverite, ali vse varnostne naprave na stroju ponovno brezhibno delujejo.
6. Preverite varnostne naprave.

10 Ustavitev ob koncu uporabe in skladiščenje

10.1 Varnost

Vsakršno delo sme izvajati samo dokazljivo kvalificirano strokovno osebje ob upoštevanju:

- teh navodil
- vseh drugih navodil, ki pripadajo sistemu (drugih veljavnih dokumentov, vključno z dokumentacijo dobavitelja)
- veljavnih lokalnih predpisov in zakonov

Če lastnik sistema iz uporabe ne umakne strokovno in pravilno, obstaja nevarnost telesnih poškodb in materialne škode.

NAPOTEK

Ustavitev ob koncu uporabe izvede lastnik ali osebe, ki jih za to pooblasti. Ustavitev ob koncu uporabe sistema je treba vedno izvesti v skladu z veljavnimi lokalnimi predpisi in zakoni.

NEVARNOST

Smrtna nevarnost zaradi električnega toka

V primeru stika s sestavnimi deli pod napetostjo obstaja smrtna nevarnost. Vključene električne komponente lahko povzročijo nenadzorovano premikanje. Posledica so težke telesne poškodbe ali smrt.

- Vsakršno delo na električnih komponentah tega stroja sme izvajati samo kvalificirano osebje (električar ali oseba z elektrotehnično izobrazbo v skladu z DIN EN 60204-1).
- Med vzdrževanjem in popravili izključite stroj in ga zavarujte pred nepričakovanim ponovnim vklopom.
- Zaprite delovno območje in ga označite z opozorilnim znakom.

OPOZORILO

Nevarnost vrtljivih in premikajočih se komponent

Vrtljive in premikajoče se komponente lahko stisnejo in odrežejo okončine ter povzročijo težke telesne poškodbe.

- Zadržujte se samo na odmerjenem delovnem območju.
- Ohranjajte varno razdaljo do komponent.
- Upoštevajte opozorilne znake na delovnem območju.
- Nosite osebno zaščitno opremo.
- Nosite tesno oprijeta oblačila.
- Spnite dolge lase in po potrebi nosite mrežico za lase.

⚠ OPOZORILO

Nevarnost stiska in udarcev

Pri nastavljanju ogrodja se lahko nezadostno zavarovan transportni trak nepričakovano spusti.

- Z ustrezno dvižno opremo (z žerjavom itd.) zavarujte transportni trak pred nenamernim in nenadnim spustom.
- Pritrdilnih vijakov ne smete odviti, dokler transportni trak ni ustrezno zavarovan pred navedeno nevarnostjo.
- Pri odvijanju/pritrjevanju pritrdilnih vijakov ne stojte pod visečimi bremenii.
- Ohranjajte zadostno razdaljo od območij nevarnosti.
- Višino nastavljajte z več osebami.
- Nosite osebno zaščitno opremo.

⚠ OPOZORILO

Nevarnost telesnih poškodb zaradi prevrnitve stroja

Nevarnost prevrnitve ob nezadostni pritrditvi v tla.

- Če so na voljo, talna ušesa talnih pritrdilnih elementov vedno varno privijte v tla z ustreznim vijačnim spojem. V nasprotnem primeru ne zaganjajte stroja!
- Pazite, da bo obremenitev enakomerna!
- Uporabite vijake z zadostno trdnostjo!
- Upoštevajte trdnost tal!
- Pred odvijanjem pritrditve v tla bodite pozorni na nizko težišče in ga po potrebi nastavite:
 - Nastavite najnižji položaj ogrodja.
 - Preverite stabilnost, po potrebi odstranite ogrodje.

⚠ PREVIDNOST

Nevarnost stiska in striženja

Nevarnost nenadnega vrtenja koles pri spreminjanju položaja stroja.

- Med nastavljanjem položaja transportnega traku ne segajte v bližino vrtljivih koles.
- Po uspešni nastavitvi položaja transportnega traku vedno aktivirajte vse zavore vrtljivih koles.

⚠ PREVIDNOST

Nevarnost poškodb zaradi voznega ogrodja

Pri prestavljanju transportnega traku lahko kolesa na podvozju zapeljejo čez stopala in druge dele telesa.

- Nosite močno obutev z jeklenimi kapicami.
- Med premikanjem ne stopajte v območje premikanja koles.

⚠ PREVIDNOST**Nevarnost spotikanja in padca**

Pri ogrodjih obstaja nevarnost spotikanja in padca čez štrleče dele ogrodja.

- Stroja, zlasti ogrodja, ne smete postaviti in uporabljati v bližini hodnikov.
- Po potrebi je treba obstoječe hodnike ustrezno prestaviti.

POZOR**Materialna škoda zaradi nepravilnega ravnanja z bremenom**

Nepravilno ravnanje z bremenom pri natovarjanju ali raztovarjanju lahko povzroči materialno škodo.

- Uporabljajte ustrezno dvižno opremo.
- Brena, ki jih želite razstaviti ali vgraditi in njihove mase ne morete nositi z mehansko silo, prestrezite z ustreznimi napravami (npr. vrvmi ali škripčevjem).
- S posebnimi pripomočki preprečite drgnjenje vrvi in dvižnih trakov na ostrih robovih in vogalih; vmes položite na primer sloj mehkejšega materiala, namestite zaščitne kotnike.
- Poševno napete pletenice ali vrvi ne smejo stiskati komponent in njihove dodatne opreme.
- Pri odlaganju bremena se izogibajte močnim udarcem.
- Brema načeloma odložite samo na nosilno in ravno podlago.

10.2 Ustavitev stroja ob koncu uporabe

Če stroj miruje več kot tri dni, morate upoštevati naslednje:

1. Z zadnjim ciklom uporabe izpraznite stroj.
2. Stroj izključite pri glavnem stikalu.
3. Stroj odklopite iz električnega omrežja.
4. Nato z vodo očistite grobo umazanijo in prah s stroja.
5. Nepremazane kovinske dele obdelajte z ustreznim sredstvom za konzerviranje, npr. s protikorozijsko zaščito.
6. Če stroj postavite na prosto, ga pokrijte.
7. Pogonski sklop obdelajte po navodilih proizvajalca.

11 Razstavitev

11.1 Varnost

Vsakršno delo sme izvajati samo dokazljivo kvalificirano strokovno osebje ob upoštevanju:

- teh navodil
- vseh drugih navodil, ki pripadajo sistemu (drugih veljavnih dokumentov, vključno z dokumentacijo dobavitelja)
- veljavnih lokalnih predpisov in zakonov

Če lastnik sistema ne razstavi strokovno in pravilno, obstaja nevarnost telesnih poškodb in materialne škode.

NAPOTEK

Razstavitev izvede lastnik ali osebe, ki jih za to pooblasti.
Razstavitev stroja je treba vedno izvesti v skladu z veljavnimi lokalnimi predpisi in zakoni.

NEVARNOST

Smrtna nevarnost zaradi električnega toka

V primeru stika s sestavnimi deli pod napetostjo obstaja smrtna nevarnost. Vključene električne komponente lahko povzročijo nenadzorovano premikanje. Posledica so težke telesne poškodbe ali smrt.

- Vsakršno delo na električnih komponentah tega stroja sme izvajati samo kvalificirano osebje (električar ali oseba z elektrotehnično izobrazbo v skladu z DIN EN 60204-1).
- Med vzdrževanjem in popravili izključite stroj in ga zavarujte pred nepričakovanim ponovnim vklopom.
- Zaprite delovno območje in ga označite z opozorilnim znakom.

NEVARNOST

Viseča bremena

Bremena, ki se prevrnejo ali padejo dol, lahko povzročijo težke ali smrtne poškodbe.

- Nikoli ne stopajte pod viseča bremena.
- Uporabljajte samo odobreno dvižno opremo in opremo za pritrditev, ki je zasnovana za skupno maso obešenega bremena.
- Upoštevajte točke za privez in težišče bremena.
- Uporabljajte samo opremo za pritrditev/dviganje bremena, ki je v brezhibnem tehničnem stanju.
- Bremena zavarujte z ustreznimi pripravami.
- Če so nameščena transportna varovala, jih odstranite šele po koncu namestitve.
- Območja natovarjanja/raztovarjanja zavarujte pred nepooblaščenim dostopom.
- Pazite na zadostno osvetlitev območij za natovarjanje/raztovarjanje.
- Breme premikajte samo pod nadzorom.
- Ko zapustite delovno mesto, odložite breme.

⚠ OPOZORILO**Nevarnost padca pri delu na višini**

Delo na višini lahko povzroči zdrs, padec in težke telesne poškodbe.

- Nosite osebno zaščitno opremo.
- Pravočasno poskrbite za delovne pogoje, ki omogočajo varno delo.
- Če ne morete varno stati, se zaščitite pred padcem.
 - Uporabite na primer delovno ploščad, oder, osebno dvigalo, košaro za nameščanje.
- Območje nameščanja zaščitite pred padajočimi predmeti.
- Nikoli ne delajte sami.

⚠ OPOZORILO**Nevarnost stiska in udarcev**

Pri nastavljanju ogrodja se lahko nezadostno zavarovan transportni trak nepričakovano spusti.

- Z ustrezno dvižno opremo (z žerjavom itd.) zavarujte transportni trak pred nenamernim in nenadnim spustom.
- Pritrdilnih vijakov ne smete odviti, dokler transportni trak ni ustrezno zavarovan pred navedeno nevarnostjo.
- Pri odvijanju/pritrjevanju pritrdilnih vijakov ne stojte pod visečimi bremenii.
- Ohranjajte zadostno razdaljo od območij nevarnosti.
- Višino nastavljajte z več osebami.
- Nosite osebno zaščitno opremo.

⚠ OPOZORILO**Nevarnost vrtljivih in premikajočih se komponent**

Vrtljive in premikajoče se komponente lahko stisnejo in odrežejo okončine ter povzročijo težke telesne poškodbe.

- Zadržujte se samo na odmerjenem delovnem območju.
- Ohranjajte varno razdaljo do komponent.
- Upoštevajte opozorilne znake na delovnem območju.
- Nosite osebno zaščitno opremo.
- Nosite tesno oprijeta oblačila.
- Spnite dolge lase in po potrebi nosite mrežico za lase.

⚠ PREVIDNOST**Nevarnost stiska in striženja**

Nevarnost nenadnega vrtenja koles pri spreminjanju položaja stroja.

- Med nastavljanjem položaja transportnega traku ne segajte v bližino vrtljivih koles.
- Po uspešni nastavitvi položaja transportnega traku vedno aktivirajte vse zavore vrtljivih koles.

⚠ PREVIDNOST**Nevarnost spotikanja in padca**

Pri ogrojdih obstaja nevarnost spotikanja in padca čez štrleče dele ogrodja.

- Stroja, zlasti ogrodja, ne smete postaviti in uporabljati v bližini hodnikov.
- Po potrebi je treba obstoječe hodnike ustrezno prestaviti.

⚠ PREVIDNOST**Nevarnost poškodb zaradi voznega ogrodja**

Pri prestavljanju transportnega traku lahko kolesa na podvozju zapeljejo čez stopala in druge dele telesa.

- Nosite močno obutev z jeklenimi kapicami.
- Med premikanjem ne stopajte v območje premikanja koles.

⚠ PREVIDNOST**Ostri robovi**

Ostri robovi lahko povzročijo ureznine.

- Nosite osebno zaščitno opremo.
- Ravnajte previdno.

POZOR**Materialna škoda zaradi nepravilnega ravnanja z bremenom**

Nepravilno ravnanje z bremenom pri natovarjanju ali raztovarjanju lahko povzroči materialno škodo.

- Uporabljajte ustrezno dvižno opremo.
- Bremena, ki jih želite razstaviti ali vgraditi in njihove mase ne morete nositi z mehansko silo, prestrezite z ustreznimi napravami (npr. vrvmi ali škripčevjem).
- S posebnimi pripomočki preprečite drgnjenje vrvi in dvižnih trakov na ostrih robovih in vogalih; vmes položite na primer sloj mehkejšega materiala, namestite zaščitne kotnike.
- Poševno napete pletenice ali vrvi ne smejo stiskati komponent in njihove dodatne opreme.
- Pri odlaganju bremena se izogibajte močnim udarcem.
- Breme načeloma odložite samo na nosilno in ravno podlago.

11.2 Pogoji za razstavitev

POZOR

Nevarnost okoljske škode

Okoljska škoda zaradi iztekanja sredstev za delovanje.

- Pred razstavitvijo očistite umazane komponente.
- Škodljive snovi prestrezite v primerne posode in jih ustrezno odložite.
- Pri odlaganju upoštevajte lokalne predpise in zakonske zahteve.

NAPOTEK

- Proizvajalec ne odgovarja za škodo, ki je posledica nepravilne razstavitve.

1. Pred razstavitvijo ustavite stroj in po potrebi sledite postopkom odklopa.
2. Glavno stikalo izključite in ga zavarujte pred ponovnim vklopom.
3. Stroj odklopite z napajanja z energijo in zavarujte to stanje.
4. Odklopite priključne sponke stroja.
5. Z delov stroja odstranite grobo umazanijo.
6. Po potrebi odklopite priključke, kot so cevi.
7. Prestrezite sredstva za delovanje in nevarne snovi.
8. Po potrebi zaprite odprte priključke, kot so cevi.

11.3 Električni odklop

1. Stroj izključite pri glavnem stikalu.
2. Preverite, ali je električno omrežje lastnika odklopljeno.
3. Preverite, ali je stroj brez napetosti.
4. Stroj odklopite iz električnega omrežja.

11.4 Mehanska razstavitev

V skladu s skico sestavljanja in načrtom postavitve:

1. Namestite transportna varovala.
2. Stroj odvijte iz tal.
3. Odstranite module stroja glede na mere in podatke.
4. Bodite pozorni na nizko težišče in ga po potrebi vzpostavite:
 - Nastavite najnižji položaj ogrodja.
 - Preverite stabilnost, po potrebi odstranite ogrodje.
5. Za prenos stroja na drugo mesto glejte poglavji „Zaščitna embalaža in prenos“ in „Postavitev in namestitve“.

12 Odlaganje

12.1 Varnost

PREVIDNOST

Nevarnost spotikanja in padca

Pri ogrodjih obstaja nevarnost spotikanja in padca čez štrleče dele ogrodja.

- Stroja, zlasti ogrodja, ne smete postaviti in uporabljati v bližini hodnikov.
- Po potrebi je treba obstoječe hodnike ustrezno prestaviti.

POZOR

Nevarnost okoljske škode

Nepravilno odlaganje odpadkov obremenjuje okolje.

- Pri odlaganju upoštevajte lokalne predpise in zakonske zahteve.

Vsakršno delo sme izvajati samo dokazljivo kvalificirano strokovno osebje ob upoštevanju:

- teh navodil
- vseh drugih navodil, ki pripadajo sistemu (drugih veljavnih dokumentov, vključno z dokumentacijo dobavitelja)
- veljavnih lokalnih predpisov in zakonov

Namerna ali nenamerna nadaljnja uporaba izrabljenih komponent, npr. valjčnih ležajev, zobatega jermena itd., lahko povzroči nevarnost za ljudi, okolje in sistem.

Zato upoštevajte naslednje:

- Lastnik je odgovoren za pravilno razgradnjo.
- Za razgradnjo poskrbi samo strokovno osebje.
- Sredstva za delovanje in potrošni material izpustite v ustrezne posode in jih strokovno odložite.
- Ob koncu življenjske dobe razstavite sistem na različne ločljive materiale in ga oddajte podjetju za recikliranje.

13 Nadomestni deli

13.1 Naročanje nadomestnih delov

NAPOTEK



Proizvajalec ne odgovarja za škodo, ki je posledica uporabe delov drugih proizvajalcev.

- V primeru menjave smete uporabljati samo originalne dele. Uporaba delov drugih proizvajalcev lahko povzroči škodo.
- Za naročanje nadomestnih delov se obrnite na servis. Informacije za naročanje lahko sporočite po e-pošti, faksu ali telefonu.
- Pripravite podatke s tipske tablice (npr. serijsko številko), potrditev naročila ali kosovnico nadomestnih delov.
- Družba MTF Technik priporoča, da si napravite zalogo nadomestnih in obrabnih delov v skladu s seznamom nadomestnih delov, da v primeru motenj skrajšate čas čakanja in izpada.
- V nasprotnem primeru ustrezne rezervne dele naročite pravočasno, da bodo na voljo za naslednje vzdrževanje. Za nadomestne dele veljajo različni dobavni roki. Zato vam priporočamo obsežno naročilo nadomestnih delov, odvisno od najdaljšega dobavnega časa.

13.1.1 Okrajšave na seznamu nadomestnih delov

Tu so navedene okrajšave s tega seznama nadomestnih delov.

Okrajšava	Oznaka
Poz.	Številka pozicije
Kol.	Količina
Enota	Enota
ID št.	Identifikacijska št.
Št. sk.	Št. skice
kos	Kos(i)/kosov

Pregl. 14: Okrajšave

13.2 Dostop do seznama nadomestnih delov



Seznam nadomestnih delov opisanega stroja si lahko ogledate na naslednji povezavi:

<https://mtf-technik.de/de/service/download>

Slika 72: Seznam nadomestnih delov: QR-koda za spletno različico

13.3 Nadomestni deli – razlaga prikaza

Nadomestni deli se delijo v dve skupini:

13.3.1 Neodvisno od tehničnih podatkov

- lahko jih izberete in naročite neposredno

Kosovnica: Neodvisno od tehničnih podatkov						
Poz.	Kol.	Enota	Ime 1	Ime 2	ID št.	Št. skice
1	1	kos	Sestavni del		1234567	ZZ.999.9999

Pregl. 15: Kosovnica: Neodvisno od tehničnih podatkov (primer)

13.3.2 Odvisno od tehničnih podatkov (primerjajte potrditev naročila)

- Označeni so z zvezdico „*“.
- Izberejo se po najmanj enem tehničnem atributu, navedenem v potrditvi naročila.
- V območju identifikacijske številke ali št. skice je npr. sklic na preglednico.

Kosovnica: Odvisno od tehničnih podatkov (primerjajte potrditev naročila)						
Poz.	Kol.	Enota	Ime 1	Ime 2	ID št.	Št. skice
1*	1	kos	Sestavni del		Preglednica	Preglednica

Pregl. 16: Kosovnica: Odvisno od tehničnih podatkov (primerjajte potrditev naročila, primer)

- Atribut izbire je na levi strani preglednice.
- Pripadajoče identifikacijske številke /št. skice se odčitajo v desnem območju.

Poz. 1*, izbira: Nosilec motorja		
Moč motorja	Nosilec motorja 1	Nosilec motorja 2
	T.800.XXXX	T.800.XXXX
	ID št.	ID št.
180 W	XXXX	–
250 W	–	XXXX

Pregl. 17 Izbira atributa komponente (primer)

13.4 Nadomestni in obrabni deli

13.4.1 Trup transporterja

13.4.1.1 Kosovnica: Trup transporterja

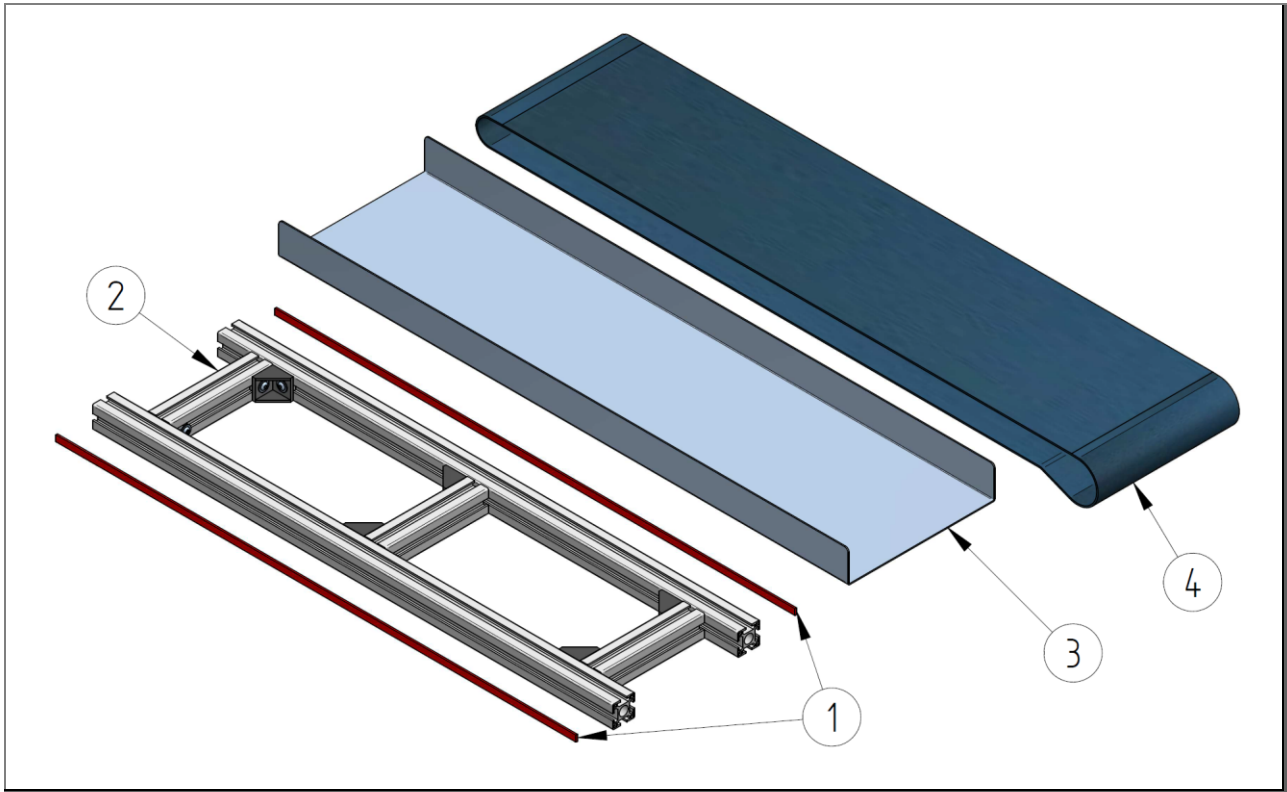

Slika 73: Kosovnica: Trup transporterja

Kosovnica: Neodvisno od tehničnih podatkov							
Poz.	Kol.	Enota	Ime 1	Ime 2	ID št.	Št. skice	
1	2	kos	Pokrov utora	Rdeča RAL 3020	1010070		

Pregl. 18: Kosovnica: Trup transporterja 1

Kosovnica: Odvisno od tehničnih podatkov (primerjajte potrditev naročila)						
Poz.	Kol.	Enota	Ime 1	Ime 2	ID št.	Št. skice
2	1	kos	Osnovno ogrodje		Navedite serijsko številko s tipske tablice	
3	1	kos	Trak			
4	X	kos	Zgornja plošča		Preglednica	M.800.0256

Pregl. 19: Kosovnica: Trup transporterja 2

Poz. 4, izbira: Zgornja plošča		
Material	Površina	ID št.
Jeklo	nepremazano	1006026
Legirano jeklo	nepremazano	1006710
Legirano jeklo	valjano z vzorcem 5WL SE5	1006760

Pregl. 3: Izbira: Zgornja plošča

13.4.2 Obračalne enote

13.4.2.1 Kosovnica: Obračanje Ø 32 – ZZ.800.0234

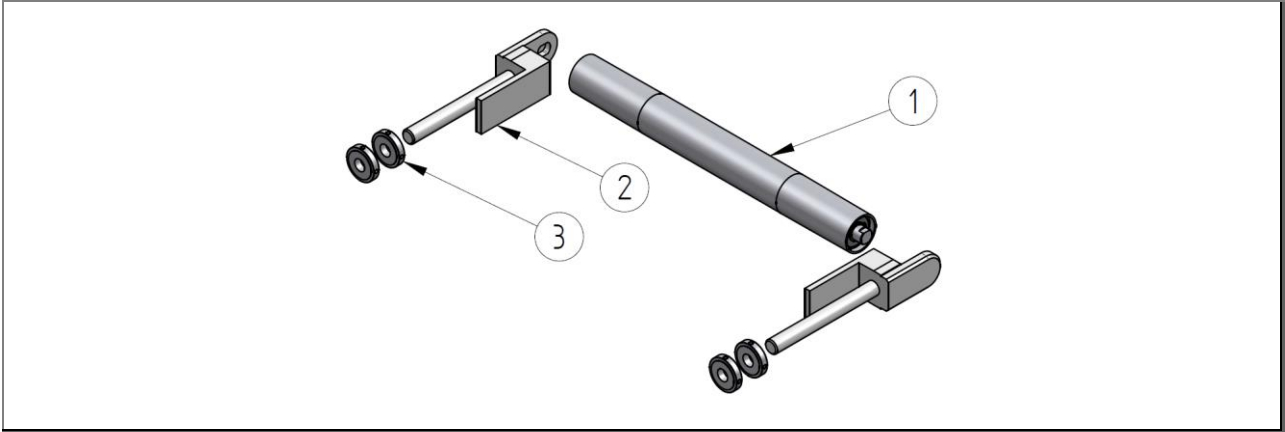

Slika 74: Kosovnica: Obračanje Ø 32 – ZZ.800.0234

Kosovnica: Neodvisno od tehničnih podatkov						
Poz.	Kol.	Enota	Ime 1	Ime 2	ID št.	Št. skice
2	2	kos	Stranski del obračalnega valja		1010132	T.800.0293
3	4	kos	Matica s križno odprtino	DIN 1816 – M12 x 1,5 – cinkana	1007785	

Pregl. 20: Kosovnica: Obračanje Ø 32 – ZZ.800.0234 – 1

Kosovnica: Odvisno od tehničnih podatkov (primerjajte potrditev naročila)						
Poz.	Kol.	Enota	Ime 1	Ime 2	ID št.	Št. skice
1*	1	kos	Obračalni valj KF-32		Preglednica	U.910.0007

Pregl. 21: Kosovnica: Obračanje Ø 32 – ZZ.800.0234 – 2

Poz. 1*, izbira: Obračalni valj – U.910.0007		
Nazivna širina [mm]	IL [jeklo]	IL [V2A]
	ID št.	ID št.
70	1007173	1008387
100	1006898	1008388
150	1006899	1008389
200	1006900	1008390
250	1006906	1008391
300	1006907	1008392
350	1006908	1008393
400	1007339	1008394
450	1007340	1008395
500	1007341	1007130

Pregl. 22: Izbira: Obračanje Ø 32 – pritiski valj

13.4.2.2 Kosovnica: Obračanje Ø 32 – ZZ.800.0220

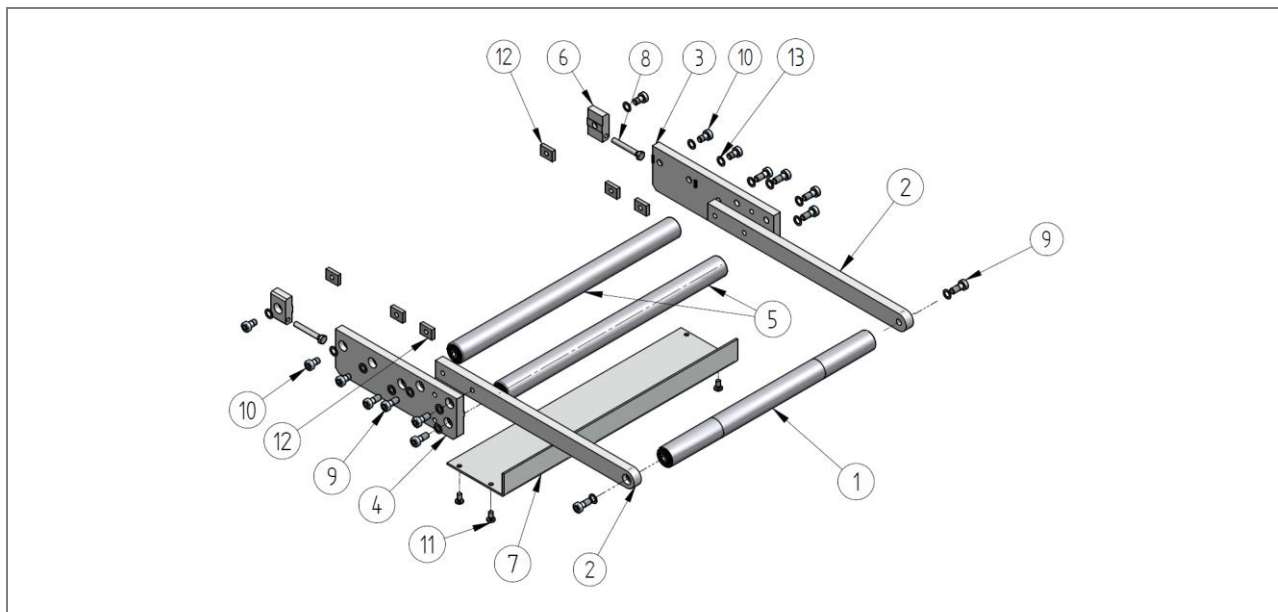

Slika 75: Kosovnica: Obračanje Ø 32 – ZZ.800.0220

Kosovnica: Neodvisno od tehničnih podatkov

Poz.	Kol.	Enota	Ime 1	Ime 2	ID št.	Št. skice
3	1	kos	Priključna plošča	Izvedba: Levo	1014228	E.800.1264
4	1	kos	Priključna plošča	Izvedba: Desno	1014229	E.800.1264
6	2	kos	Napenjalni element		1006434	E.990.0029
8	2	kos	Vijak s šestrobo glavo	ISO 4017 – M5 x 35	1005895	
9	11	kos	Vijak z valjasto glavo	DIN 6912 – M6 x 16, cinkan	1000494	
10	6	kos	Vijak z valjasto glavo	DIN 6912 – M6 x 10	1005748	
11	4	kos	Križni vijak s plosko glavo	ISO 7045 – M4 x 8 – 4.8 – H	1007482	
12	6	kos	Kvadratna matica	M6 SW16 x 12 x 4	1009473	E.975.0057
13	17	kos	Varovalna ploščica	Schnorr S6	1000499	

Pregl. 23: Kosovnica: Obračanje Ø 22 – ZZ.800.0220 – 1

Kosovnica: Odvisno od tehničnih podatkov (primerjajte potrditev naročila)

Poz.	Kol.	Enota	Ime 1	Ime 2	ID št.	Št. skice
1*	1	kos	Obračalni valj KF-22		Preglednica	U.910.0015
2*	2	kos	Stranska letev		Preglednica	M.800.0131
5*	2	kos	Pritisni valj KF-22	IL22	Preglednica	U.910.0002
7*	1	kos	Zaščita pred posegom		Preglednica	M.800.0260

Pregl. 24: Kosovnica: Obračanje Ø 22 – ZZ.800.0220 – 2

Poz. 1*, izbira: Obračalni valj – U.910.0015		
Nazivna širina [mm]	IL [jeklo]	IL [V2A]
	ID št.	ID št.
70	1012641	1016608
100	1011349	1016609
150	1010580	1016611
200	1011920	1011342
250	1016607	1011343
300	1011344	1016610
350	1011345	1016612
400	1011346	1016613
450	1011347	1016614
500	1011348	1016615

Pregl. 25: Izbira: Obračanje Ø22 – obračalni valj

Poz. 2*, izbira: Stranska letev – M.800.0131	
Dolžina stiska [mm]	AlMg 3
	ID št.
100	1011872
200	1016616
300	1016617
400	1011873

Pregl. 26: Izbira: Obračanje Ø 22 – stranska letev

Poz. 5*, izbira: Pritisni valj – U.910.0002		
Nazivna širina [mm]	IL [jeklo]	IL [V2A]
	ID št.	ID št.
70	1007899	1008669
100	1006901	1008670
150	1006910	1008671
200	1006909	1008672
250	1006911	1008673
300	1006912	1008674
350	1006913	1008675
400	1007342	1008676
450	1007343	1008677
500	1007129	1007172

Pregl. 27: Izbira: Obračanje Ø 22 – pritisni valj

Poz. 7*, izbira: Zaščita pred posegom – M.800.0260	
Dolžina stiska [mm]	AlMg 3
	ID št.
70	1016926
100	1016927
150	1016928
200	1016929
250	1016930
300	1016931
350	1016932
400	1016933
450	1016934
500	1016935

Pregl. 28: Izbira: Obračanje Ø 22 – zaščita pred posegom

13.4.2.3 Kosovnica: Tekoči ostri rob Ø 16 – U.910.0030

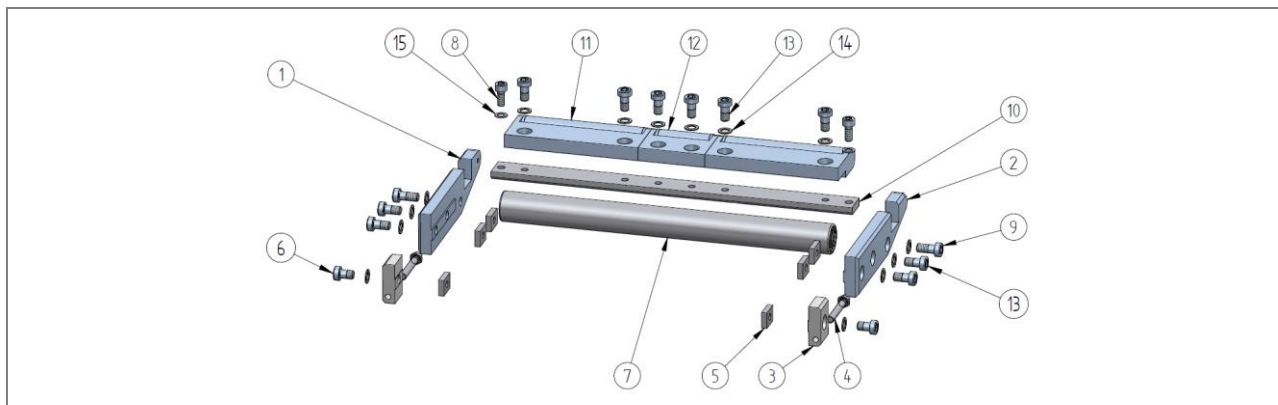

Slika 76: Kosovnica: Tekoči ostri rob Ø 16 – U.910.0030

Kosovnica: Neodvisno od tehničnih podatkov

Poz.	Kol.	Enota	Ime 1	Ime 2	ID št.	Št. skice
1	1	kos	Nosilec ostrega roba RMK 16	Izvedba: levo	1014828	E.995.4159
2	1	kos	Nosilec ostrega roba RMK 16	Izvedba: desno	1014829	E.995.4159
3	2	kos	Napenjalni element		1006434	E.990.0029
4	2	kos	Vijak s šestrobo glavo	ISO 4017 – M5 x 35	1005895	
5	6	kos	Kvadratna matica	M6 SW16 x 12 x 4	1009473	E.975.0057
6	2	kos	Vijak z valjasto glavo	DIN 6912 – M6 x 10	1005748	
8	2	kos	Vijak z valjasto glavo	DIN 912 – M5 x 12	1009272	
9	2	kos	Vijak z valjasto glavo	DIN 6912 – M6 x 16, cinkan	1000494	
14	14	kos	Varovalna ploščica	Schnorr S6	1000499	
15	2	kos	Varovalna ploščica	Schnorr S5	1006876	

Pregl. 29: Kosovnica: Tekoči ostri rob Ø 16 – U.910.0030 – 1

Kosovnica: Odvisno od tehničnih podatkov (primerjajte potrditev naročila)

Poz.	Kol.	Enota	Ime 1	Ime 2	ID št.	Št. skice
7*	1	kos	Pritisni valj	IL22	Preglednica	U.910.0002
10*	1	kos	Nosilec ostrega roba 16 RMK		Preglednica	Preglednica
11	Preglednica	kos	Ostri rob	RMK 16-100	1010121	Müssel
12	Preglednica	kos	Ostri rob	RMK 16-50	1010120	Müssel
13	Preglednica	kos	Vijak z valjasto glavo	DIN 6912 – M6 x 12, cinkan	1005472	

Pregl. 30: Kosovnica: Tekoči ostri rob Ø 16 – U.910.0030 – 2

Poz. 7*, izbira: Pritisni valj – U.910.0002		
Nazivna širina [mm]	IL [jeklo]	IL [V2A]
	ID št.	ID št.
70	1007899	1008669
100	1006901	1008670
150	1006910	1008671
200	1006909	1008672
250	1006911	1008673
300	1006912	1008674
350	1006913	1008675
400	1007342	1008676
450	1007343	1008677
500	1007129	1007172

Pregl. 31: Izbira: Tekoči ostri rob \varnothing 16 – pritisni valj

Poz. 10*, izbira: Nosilec ostrega roba		
Dolžina stiska [mm]	1.4301 (V2A)	
	Št. skice	ID št.
100	E.995.8728	1016618
150	E.995.5992	1014830
200	E.995.4160	1016399
250	E.910.0087	1015532
300	E.910.0088	1016619
350	E.910.0089	1016620
400	E.995.8431	1016621
450	E.910.0085	1016622
500	E.910.0086	1016623

Pregl. 32: Izbira: Tekoči ostri rob \varnothing 16 – stranska letev

Poz. 11, 12 in 13: Število po nazivni širini			
Pozicija	11	12	13
Ime 1	Ostri rob	Ostri rob	Vijak z valjasto glavo
Ime 2	RMK 16 100	RMK 16 50	DIN 6912 – M6 x 12
ID št.	1010121	1010120	1005472
Nazivna širina [mm]	Število		
100	1	0	2
150	0	3	6
200	2	0	4
250	2	1	6
300	3	0	6
350	2	3	10
400	4	0	8
450	4	1	10
500	5	0	10

Pregl. 33: Izbira: Tekoči ostri rob \varnothing 16 – pritisni valj

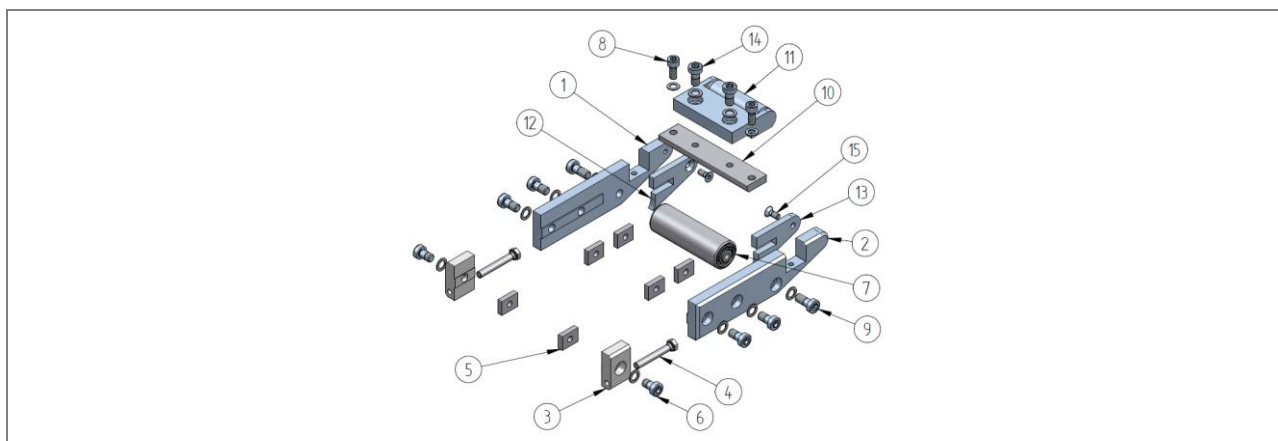
Slika 77: Kosovnica: Obračanje \varnothing 16, nazivna širina 70 – U.910.0030

Kosovnica: Neodvisno od tehničnih podatkov

Poz.	Kol.	Enota	Ime 1	Ime 2	ID št.	Št. skice
1	1	kos	Nosilec ostrega roba RMK 16	Izvedba: levo	1014828	E.995.4159
2	1	kos	Nosilec ostrega roba RMK 16	Izvedba: desno	1014829	E.995.4159
3	2	kos	Napenjalni element		1006434	E.990.0029
4	2	kos	Vijak s šestrobo glavo	ISO 4017 – M5 x 35	1005895	
5	6	kos	Kvadratna matica	M6 SW16 x 12 x 4	1009473	E.975.0057
6	2	kos	Vijak z valjasto glavo	DIN 6912 – M6 x 10	1005748	
7	1	kos	Pritisni valj KF-22	IL22	gl. zgoraj	U.910.0002
8	2	kos	Vijak z valjasto glavo	DIN 912 – M5 x 12	1009272	
9	2	kos	Vijak z valjasto glavo	DIN 6912 – M6 x 16, cinkan	1000494	
10	1	kos	Nosilec ostrega roba 16 RMK	naz. š. = 70 mm	1016400	E.910.0090
11	1	kos	Ostri rob	RMK 16-60	1010119	Müssel
12	1	kos	Obrobni kos	LEVO	1016398	E.910.0098
13	1	kos	Obrobni kos	DESNO	1016397	E.910.0098
14	6	kos	Vijak z valjasto glavo	DIN 6912 – M6 x 12, cinkan	1005472	
15	2	kos	Ugrezni vijak	DIN 7991 – M4 x 10, legirano jeklo	1008190	
16	10	kos	Varovalna ploščica	Schnorr S6	1000499	
17	2	kos	Varovalna ploščica	Schnorr S5	1006876	

Pregl. 34: Kosovnica: Obračanje \varnothing 16, nazivna širina 70 – U.910.0030

13.4.2.4 Kosovnica: Obračanje Ø 8 – U.910.0031

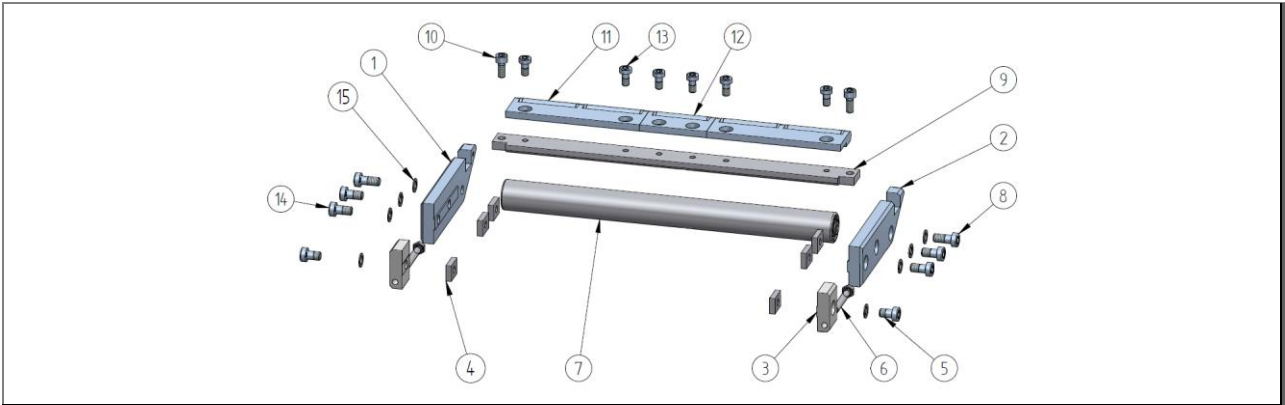

Slika 78: Kosovnica: Obračanje Ø 8 – U.910.0031

Kosovnica: Neodvisno od tehničnih podatkov						
Poz.	Kol.	Enota	Ime 1	Ime 2	ID št.	Št. skice
1	1	kos	Nosilec ostrega roba RMK 8	Izvedba: levo	1010399	E.995.2927
2	1	kos	Nosilec ostrega roba	Izvedba v zrcalni sliki: desno	1010399	E.995.2927
3	2	kos	Napenjalni element		1006434	E.990.0029
4	6	kos	Kvadratna matica	M6 SW16 x 12 x 4	1009473	E.975.0057
5	2	kos	Vijak z valjasto glavo	DIN 6912 – M6 x 10	1005748	
6	2	kos	Vijak s šestrobo glavo	ISO 4017 – M5 x 35	1005895	
8	2	kos	Vijak z valjasto glavo	DIN 6912 – M6 x 16, cinkan	1000494	
10	2	kos	Vijak z valjasto glavo	DIN 912 – M5 x 12	1009272	
14	4	kos	Vijak z valjasto glavo	DIN 6912 – M6 x 12, cinkan	1005472	
15	8	kos	Varovalna ploščica	Schnorr S6	1000499	

Pregl. 35: Kosovnica: Obračanje Ø 8 – U.910.0031 – 1

Kosovnica: Odvisno od tehničnih podatkov (primerjajte potrditev naročila)						
Poz.	Kol.	Enota	Ime 1	Ime 2	ID št.	Št. skice
7*	1	kos	Pritisni valj KF-22	IL22	Preglednica	U.910.0002
9*	1	kos	Nosilec ostrega roba			glejte preglednico
11	Preglednica	kos	Ostri rob	RMK 8-100	1001650	
12	Preglednica	kos	Ostri rob	RMK 8-50	1006752	
13	Preglednica	kos	Vijak z valjasto glavo	DIN 6912 – M5 x 12	1003904	

Pregl. 36: Kosovnica: Obračanje Ø 8 – U.910.0031 – 2

Poz. 7*, izbira: Pritisni valj – U.910.0002		
Nazivna širina [mm]	IL [jeklo]	IL [V2A]
	ID št.	ID št.
70	1007899	1008669
100	1006901	1008670
150	1006910	1008671
200	1006909	1008672
250	1006911	1008673
300	1006912	1008674
350	1006913	1008675
400	1007342	1008676
450	1007343	1008677
500	1007129	1007172

Pregl. 37: Izbira: Obračanje Ø 8 – pritisni valj

Poz. 10*, izbira: Nosilec ostrega roba		
Dolžina stiska [mm]	1.4301 (V2A)	
	Št. skice	ID št.
100	E.995.7944	1016624
150	E.910.0091	1016625
200	E.910.0092	1015241
250	E.995.2928	1016626
300	E.910.0093	1016627
350	E.910.0094	1016628
400	E.910.0095	1016629
450	E.910.0096	1016630
500	E.910.0097	1016631

Pregl. 38: Izbira: Obračanje Ø8 – stranska letev

Poz. 11, 12 in 13: Število po nazivni širini			
Pozicija	11	12	13
Ime 1	Ostri rob	Ostri rob	Vijak z valjasto glavo
Ime 2	RMK 8-100	RMK 8-50	DIN 6912 – M5 x 12
ID št.	1001650	1006752	1003904
Nazivna širina [mm]	Število		
100	1	0	2
150	0	3	6
200	2	0	4
250	2	1	6
300	3	0	6
350	2	3	10
400	4	0	8
450	4	1	10
500	5	0	10

Pregl. 39: Izbira: Obračanje Ø 8 – pritisni valj

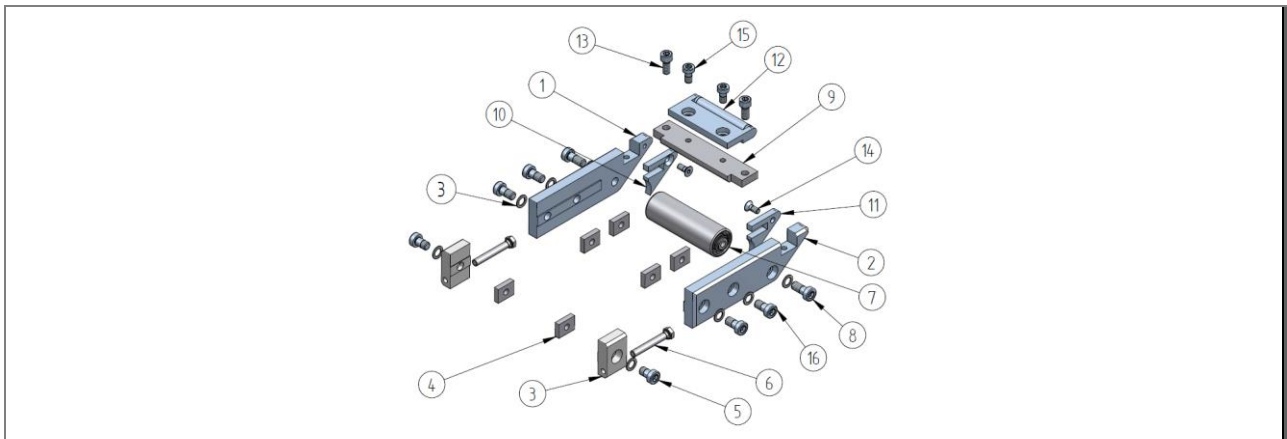

 Slika 79: Kosovnica: Obračanje $\varnothing 8$, nazivna širina 70 – U.910.0031

Kosovnica: Neodvisno od tehničnih podatkov						
Poz.	Kol.	Enota	Ime 1	Ime 2	ID št.	Št. skice
1	1	kos	Nosilec ostrega roba RMK 8	Izvedba: levo	1010399	E.995.2927
2	1	kos	Nosilec ostrega roba	Izvedba v zrcalni sliki: desno	1010399	E.995.2927
3	2	kos	Napenjalni element		1006434	E.990.0029
4	6	kos	Kvadratna matica	M6 SW16 x 12 x 4	1009473	E.975.0057
5	2	kos	Vijak z valjasto glavo	DIN 6912 – M6 x 10	1005748	
6	2	kos	Vijak s šestrobo glavo	ISO 4017 – M5 x 35	1005895	
7	1	kos	Pritisni valj KF-22	IL22	gl. zgoraj	U.910.0002
8	2	kos	Vijak z valjasto glavo	DIN 6912 – M6 x 16, cinkan	1000494	
9	1	kos	Nosilec ostrega roba	naz. š. = 70 mm		E.995.4008
10	1	kos	Obrobni kos	LEVO		E.995.4012
11	1	kos	Obrobni kos	DESNO		E.995.4012
12	1	kos	Ostri rob	RMK 8-60	1006753	Müssel
13	2	kos	Vijak z valjasto glavo	DIN 912 – M5 x 12	1009272	
14	2	kos	Ugrezni vijak	DIN 7991 – M4 x 10, legirano jeklo	1008190	
15	2	kos	Vijak z valjasto glavo	DIN 6912 – M5 x 12	1003904	
16	4	kos	Vijak z valjasto glavo	DIN 6912 – M6 x 12, cinkan	1005472	
17	8	kos	Varovalna ploščica	Schnorr S6	1000499	

 Pregl. 40: Kosovnica: Obračanje $\varnothing 8$, nazivna širina 70 – U.910.0031

13.4.3 Pogon s prirobnico

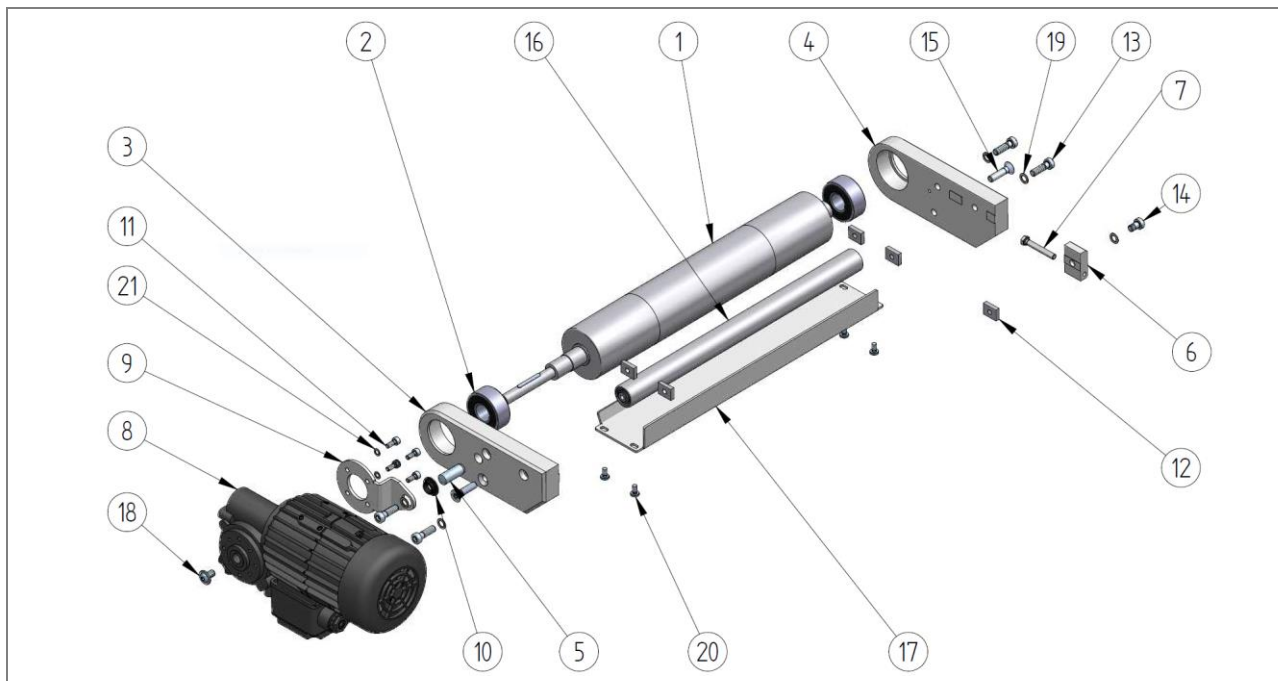
13.4.3.1 Kosovnica: Pogon s prirobnico – pogonska enota/motorna enota – položaj pogona 1234 – ZZ.900.0146 (90 W/230 V) in ZZ.900.0158 (90 W/24 V, enosmerno)



Slika 80: Kosovnica: Pogon s prirobnico – pogonska enota/motorna enota – položaj pogona 1234 – ZZ.900.0146

Kosovnica: Neodvisno od tehničnih podatkov

Poz.	Kol.	Enota	Ime 1	Ime 2	ID št.	Št. skice
2	2	kos	Nihalni kroglični ležaj, di = 17, da = 40, b = 16	2203 E-2RS1TN9	1006952	
3	1	kos	Nosilec pogona	Pogon F, postavitev: levo	1006971	E.990.0105
4	1	kos	Nosilec pogona	Pogon F, postavitev: desno	1006970	E.990.0106
5	1	kos	Valjasti zatič	DIN 6325 – jeklo, 10 x 26	1004692	
6	1	kos	Napenjalni element		1006434	E.990.0029
7	1	kos	Vijak s šestrobo glavo	ISO 4017 – M5 x 35	1005895	
9	1	kos	Navorni podpornik		1012185	E.990.0417
10	1	kos	Drсни ležaj	GFM-1012-05	1014315	
11	4	kos	Vijak z valjasto glavo	DIN 912 – M4 x 10	1008368	
12	5	kos	Kvadratna matica	M6 SW16 x 12 x 4	1009473	E.975.0057
13	4	kos	Vijak z valjasto glavo	DIN 6912 – M6 x 20	1000496	
14	1	kos	Vijak z valjasto glavo	DIN 6912 – M6 x 10	1005748	
15	2	kos	Ugrezni vijak	DIN 7991 – M6 x 25	975344	
18	1	kos	Vijak z lečasto glavo s prirobnico	ISO 7380-2 – M6 x 10	1010810	
19	5	kos	Varovalna ploščica	Schnorr S6	1000499	
20	4	kos	Križni vijak s plosko glavo	ISO 7045 – M4 x 8 – 4.8 – H	1007482	
21	4	kos	Varovalna ploščica	Schnorr S4	1005474	

Pregl. 41: Kosovnica: Pogon s prirobnico – pogonska enota/motorna enota – položaj pogona 1234 – 1

Kosovnica: Odvisno od tehničnih podatkov (primerjajte potrditev naročila)						
Poz.	Kol.	Enota	Ime 1	Ime 2	ID št.	Št. skice
1*	1	kos	Pogonski valj		Preglednica	M.910.1077
8*	1	kos	Motor polžastega gonila	SN18HSo – 90 W – B, Ruhrgetriebe	Preglednica	
16*	1	kos	Pritisni valj KF-22	IL22	Preglednica	U.910.0002
17*	1	kos	Zaščita pred posegom	Pogon F	Preglednica	M.800.0152

Pregl. 42: Kosovnica: Pogon s prirobnico – pogonska enota/motorna enota – položaj pogona 1234 – 2

Poz. 1*, izbira: Pogonski valj				
Nazivna širina [mm]	ILF [jeklo – nepremazano] M.910.1077	ILF-N [jeklo – klinasti utor] M.910.1080	ILF-G [jeklo – gumirano] M.910.1142	ILF-R [jeklo – narebreno] M.910.1084
	ID št.	ID št.	ID št.	ID št.
70	1012245	1012590	1015274	1014622
100	1012246	1012591	1015275	1013674
150	1012183	1012592	1015276	1014568
200	1012247	1012593	1015277	1014238
250	1012248	1012594	1015278	1016633
300	1012249	1012417	1015279	1013250
350	1012250	1012277	1015280	1016634
400	1012251	1012597	1015281	1014673
450	1012252	1012598	1015282	1013716
500	1012253	1012599	1015283	1016635

Pregl. 43: Izbira: Pogon s prirobnico – jekleni pogonski valj

Poz. 1*, izbira: Pogonski valj				
Nazivna širina [mm]	ILF [V2A – nepremazano] M.910.1077	ILF-N [V2A – klinasti utor] M.910.1080	ILF-G [V2A – gumirano] M.910.1142	ILF-R [V2A – narebreno] M.910.1084
	ID št.	ID št.	ID št.	ID št.
70	1016638	1016648	1016657	1016667
100	1016639	1016649	1016658	1014021
150	1016640	1016650	1016659	1016668
200	1016641	1016651	1016660	1016669
250	1015103	1016652	1016661	1016670
300	1014308	1016653	1016662	1016671
350	1016644	1016654	1016663	1016672
400	1016645	1016655	1016664	1016673
450	1016646	1013439	1016665	1015404
500	1016647	1016656	1016666	1016674

Pregl. 44: Izbira: Pogon s prirobnico – pogonski valj iz nerjavnega jekla V2A

Poz. 8*, izbira: Motor polžastega gonila		
Prenos i	230 V ID št.	24 V, enosmerno ID št.
25 : 1 (230 V)/24 : 1 (24 V)	1012303	1016675
38 : 1	1012282	1016676
50 : 1	1012293	1016677
75 : 1	1012216	1012470
100 : 1	1012296	1016678

Pregl. 45: Izbira: Pogon s prirobnico – motor

Poz. 16*, izbira: Pritisni valj – U.910.0002		
Nazivna širina [mm]	IL [jeklo]	IL [V2A]
	ID št.	ID št.
70	1007899	1008669
100	1006901	1008670
150	1006910	1008671
200	1006909	1008672
250	1006911	1008673
300	1006912	1008674
350	1006913	1008675
400	1007342	1008676
450	1007343	1008677
500	1007129	1007172

Pregl. 46: Izbira: Pogon s prirobnico – pritisni valj

Poz. 17*, izbira: Zaščita pred posegi – M.800.0152	
Nazivna širina [mm]	ID št.
70	1010418
100	1010419
150	1010420
200	1010421
250	1010422
300	1010423
350	1010424
400	1010425
450	1010426
500	1010427

Pregl. . 47: Izbira: Pogon s prirobnico – zaščita pred posegi

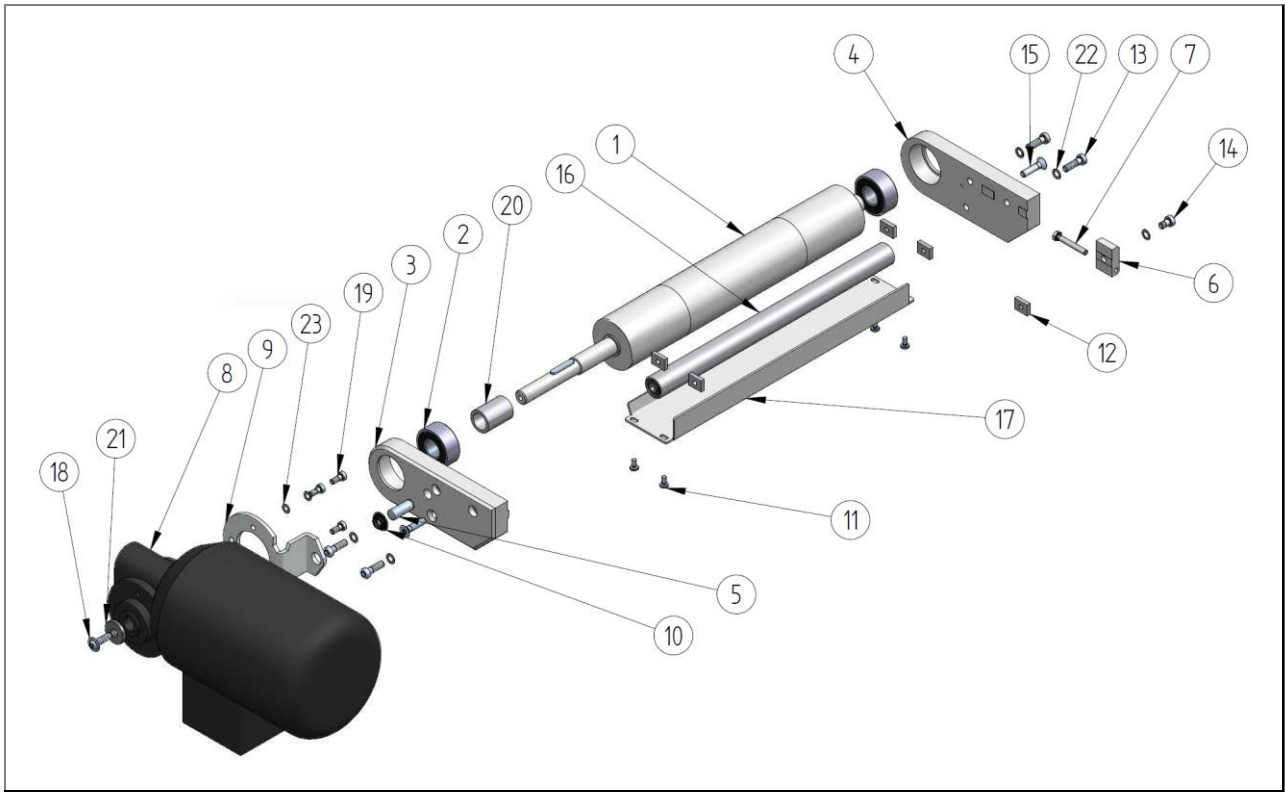
13.4.3.2 Kosovnica: Pogon s prirobnico – pogonska enota/motorna enota – položaj pogona 1234 – ZZ.900.0057 (180 W, 250 W/230 V)

Slika 81: Kosovnica: Pogon s prirobnico – pogonska enota/motorna enota – položaj pogona 1234 – ZZ.900.0057

Kosovnica: Neodvisno od tehničnih podatkov							
Poz.	Kol.	Enota	Ime 1	Ime 2	ID št.	Št. skice	
2	2	kos	Nihalni kroglični ležaj, di = 17, da = 40, b = 16	2203 E-2RS1TN9	1006952		
3	1	kos	Nosilec pogona	Pogon F, postavitev: levo	1006971	E.990.0105	
4	1	kos	Nosilec pogona	Pogon F, postavitev: desno	1006970	E.990.0106	
5	1	kos	Valjasti zatič	DIN 6325 – jeklo, 10 x 26	1004692		
6	1	kos	Napenjalni element		1006434	E.990.0029	
7	1	kos	Vijak s šestrobo glavo	ISO 4017 – M5 x 35	1005895		
9	1	kos	Navorni podpornik		1008635	E.800.0922	
10	1	kos	Drсни ležaj	GFM-1012-05	1014315		
11	8	kos	Križni vijak s plosko glavo	ISO 7045 – M4 x 8 – 4.8 – H	1007482		
12	5	kos	Kvadratna matica	M6 SW16 x 12 x 4	1009473	E.975.0057	
13	4	kos	Vijak z valjasto glavo	DIN 6912 – M6 x 20	1000496		
14	1	kos	Vijak z valjasto glavo	DIN 6912 – M6 x 10	1005748		
15	2	kos	Ugrezni vijak	DIN 7991 – M6 x 25	975344		
18	1	kos	Vijak z lečasto glavo s prirobnico	ISO 7380-2 – M6 x 20	1011494		
19	3	kos	Vijak z valjasto glavo	DIN 6912 – M5 x 12	1003904		

20	1	kos	Distančni obroč		1005694	E.900.0003
21	1	kos	U-podložka	DIN 6340 – 8,4	1007036	
22	5	kos	Varovalna ploščica	Schnorr S6	1000499	
23	3	kos	Varovalna ploščica	Schnorr S5	1006876	

Pregl. 48: Kosovnica: Pogon s prirobnico – pogonska enota/motorna enota – položaj pogona 1234 – 1

Kosovnica: Odvisno od tehničnih podatkov (primerjajte potrditev naročila)						
Poz.	Kol.	Enota	Ime 1	Ime 2	ID št.	Št. skice
1*	1	kos	Pogonski valj		Preglednica	Preglednica
8*	1	kos	Motor polžastega gonila	SN 3 BFH – 180 W/250 W – B, Ruhrgetriebe	Preglednica	
16*	1	kos	Pritisni valj KF-22	IL22	Preglednica	U.910.0002
17*	1	kos	Zaščita pred posegom	Pogon F	Preglednica	M.800.0152

Pregl. 49: Kosovnica: Pogon s prirobnico – pogonska enota/motorna enota – položaj pogona 1234 – 2

Poz. 1*, izbira: Pogonski valj				
Nazivna širina [mm]	ILF [jeklo – nepremazano] M.910.1002	ILF-N [jeklo – klinasti utor] M.910.1009	ILF-G [jeklo – gumirano] M.910.1019	ILF-R [jeklo – narebreno] M.910.1119
	ID št.	ID št.	ID št.	ID št.
70	1008216	1009344	1008971	1014264
100	1008217	1009345	1008972	1013671
150	1008218	1009346	1008973	1014129
200	1008219	1009347	1008974	1013977
250	1008220	1009348	1008975	1013576
300	1008221	1009349	1008976	1013515
350	1008222	1009350	1008977	1016679
400	1008223	1009351	1008978	1016680
450	1008224	1009352	1008979	1013714
500	1008225	1009353	1008980	1013523

Pregl. 50: Izbira: Pogon s prirobnico – jekleni pogonski valj

Poz. 1*, izbira: Pogonski valj				
Nazivna širina [mm]	ILF [V2A – nepremazano] M.910.1002	ILF-N [V2A – klinasti utor] M.910.1009	ILF-G [V2A – gumirano] M.910.1019	ILF-R [V2A – narebreno] M.910.1119
	ID št.	ID št.	ID št.	ID št.
70	1008642	1016681	1008960	1016691
100	1008643	1016682	1008961	1016692
150	1008644	1016683	1008962	1016693
200	1008645	1016684	1008963	1016694
250	1008646	1016685	1008964	1016695
300	1008647	1016686	1008965	1016696
350	1008648	1016687	1008966	1016697
400	1008649	1016688	1008967	1016698
450	1008650	1016689	1008968	1016699
500	1008651	1016690	1008969	1016700

Pregl. 51: Izbira: Pogon s prirobnico – pogonski valj iz nerjavnega jekla V2A

Poz. 8*, izbira: Motor polžastega gonila		
Prenos i	180 W ID št.	250 W ID št.
11 : 1	1008656	1008693
20 : 1	1010397	1012351
24 : 1	1014370	1010227
30 : 1	1016701	1011007
38 : 1	1008682	1008299
75 : 1	1010261	1009252

Pregl. 52: Izbira: Pogon s prirobnico – motor

Poz. 16*, izbira: Pritisni valj – U.910.0002		
Nazivna širina [mm]	IL [jeklo]	IL [V2A]
	ID št.	ID št.
70	1007899	1008669
100	1006901	1008670
150	1006910	1008671
200	1006909	1008672
250	1006911	1008673
300	1006912	1008674
350	1006913	1008675
400	1007342	1008676
450	1007343	1008677
500	1007129	1007172

Pregl. 53: Izbira: Pogon s prirobnico – pritisni valj

Poz. 17*, izbira: Zaščita pred posegi – M.800.0152	
Nazivna širina [mm]	ID št.
70	1010418
100	1010419
150	1010420
200	1010421
250	1010422
300	1010423
350	1010424
400	1010425
450	1010426
500	1010427

Pregl. 54: Izbira: Pogon s prirobnico – zaščita pred posegi

13.4.4 Spodnji pogon

13.4.4.1 Kosovnica: Pogon spodaj – pogonska enota/motorna enota – položaj pogona 14 – ZZ.900.0147 (90 W/230 V), ZZ.900.0153 (90 W/24 V, enosmerno)

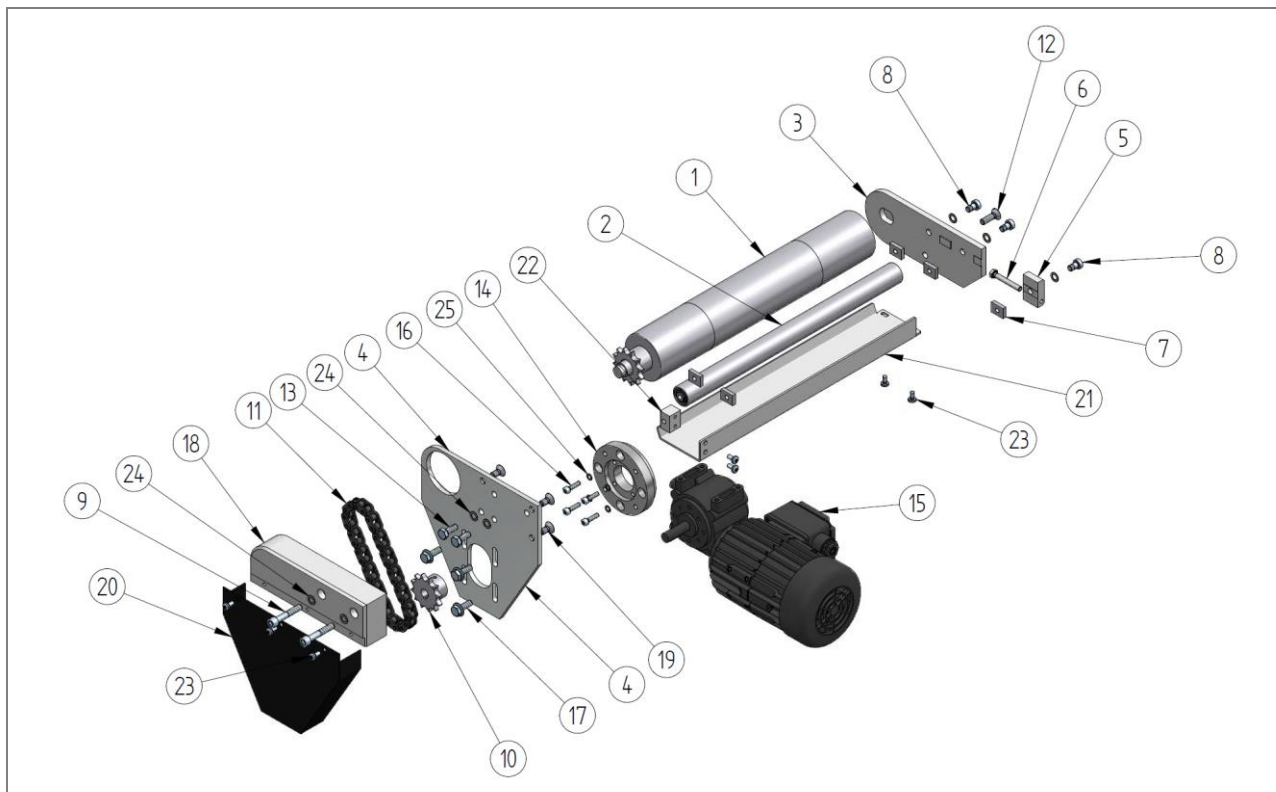

Slika 82: Kosovnica: Pogon spodaj – pogonska enota/motorna enota – položaj pogona 14 – ZZ.900.0147

Kosovnica: Neodvisno od tehničnih podatkov

Poz.	Kol.	Enota	Ime 1	Ime 2	ID št.	Št. skice
3	1	kos	Nosilec pogona	Pogon A, izvedba: Levo	1006430	E.990.0026
4	1	kos	Plošča motorja GL-30	Pogon A (motor spodaj)	1016919	E.990.0706
5	1	kos	Napenjalni element		1006434	E.990.0029
6	1	kos	Vijak s šeststrobo glavo	ISO 4017 – M5 x 35	1005895	
7	5	kos	Kvadratna matica	M6 SW16 x 12 x 4	1009473	E.975.0057
8	3	kos	Vijak z valjasto glavo	DIN 6912 – M6 x 10	1005748	
9	2	kos	Vijak z valjasto glavo	DIN 912 – M6 x 35, cinkano	975054	
12	1	kos	Ugrezni vijak	DIN 7991 – M6 x 20, cinkano	1000644	
13	2	kos	Vijak s šeststrobo glavo	DIN 933 M6 x 16	1000716	
14	1	kos	Distančna prirobnica		1019538	E.990.0707
16	4	kos	Vijak z valjasto glavo	DIN 912 – M4 x 16	1005797	
17	3	kos	Varovalni vijak	Šestrobi s prirobnico, rebri M6 x 16	1014190	
18	1	kos	Nosilec pogona	Izvedba: Levo	1006429	E.990.0028
19	3	kos	Ugrezni vijak	DIN 7991 – M6 x 12	1005475	
20	1	kos	Ščitnik verige		1003988	T.990.0003

22	1	kos	Povezava	I-Tech (zaščita pred posegi za pritiski valj)	1010359	E.800.1029
23	8	kos	Križni vijak s plosko glavo	ISO 7045 – M4 x 8 – 4.8 – H	1007482	
24	7	kos	Varovalna ploščica	Schnorr S6	1000499	
25	4	kos	Varovalna ploščica	Schnorr S4	1005474	

Pregl. 55: Kosovnica: Pogon spodaj – pogonska enota/motorna enota – položaj pogona 14 – 1

Kosovnica: Odvisno od tehničnih podatkov (primerjajte potrditev naročila)						
Poz.	Kol.	Enota	Ime 1	Ime 2	ID št.	Št. skice
1*	1	kos	Pogonski valj		Preglednica	Preglednica
2*	1	kos	Pritisni valj KF-22	IL22	Preglednica	U.910.0002
10*	1	kos	Pastorek 3/8 x 7/32"	z obrobo	Preglednica	Preglednica
11*	1	kos	Veriga z valji	DIN 8187-06 B-1; 32 členov	Preglednica	E.916.0066
15*	1	kos	Motor polžastega gonila	SN18So – 90 W – A2, Ruhrgetriebe	Preglednica	
21*	1	kos	Zaščita pred posegom	Pogon A, AP 14	Preglednica	M.800.0141

Pregl. 56: Kosovnica: Pogon spodaj – pogonska enota/motorna enota – položaj pogona 14 – 2

Poz. 1*, izbira: Pogonski valj				
Nazivna širina [mm]	ILK [jeklo – nepremazano] U.910.0003	ILK-N [jeklo – klinasti utor] U.910.0006	ILK-G [jeklo – gumirano] U.910.0037	ILK-R [jeklo – narebreno] U.910.0027
	ID št.	ID št.	ID št.	ID št.
70	1014241	1008938	1016703	1016713
100	1006895	1008939	1016704	1016714
150	1006896	1008940	1016705	1016715
200	1006897	1008941	1016706	1016716
250	1006902	1008942	1016707	1013969
300	1006903	1008943	1016708	1013251
350	1006904	1008944	1016709	1016717
400	1007336	1008945	1016710	1013526
450	1007337	1008946	1016711	1016718
500	1007338	1008947	1016712	1016719

Pregl. 57: Izbira: Pogon s prirobnico – jekleni pogonski valj

Poz. 1*, izbira: Pogonski valj				
Nazivna širina [mm]	ILK [V2A – nepremazano] U.910.0003	ILK-N [V2A – klinasti utor] U.910.0006	ILK-G [V2A – gumirano] U.910.0037	ILK-R [V2A – narebreno] U.910.0027
	ID št.	ID št.	ID št.	ID št.
70	1016720	1016731	1016742	1016753
100	1016721	1016732	1016744	1016754
150	1016722	1016733	1016745	1016755
200	1016723	1016734	1016746	1016756
250	1016725	1016735	1016747	1016757
300	1016726	1016736	1016748	1016758
350	1016727	1016737	1016749	1016759
400	1016728	1016738	1016750	1016760
450	1016729	1016739	1016751	1016761
500	1016730	1016740	1016752	1016762

Pregl. 58: Izbira: Pogon s prirobnico – pogonski valj iz nerjavnega jekla V2A

Poz. 2*, izbira: Pritisni valj – U.910.0002		
Nazivna širina [mm]	IL [jeklo]	IL [V2A]
	ID št.	ID št.
70	1007899	1008669
100	1006901	1008670
150	1006910	1008671
200	1006909	1008672
250	1006911	1008673
300	1006912	1008674
350	1006913	1008675
400	1007342	1008676
450	1007343	1008677
500	1007129	1007172

Pregl. 59: Izbira: Pogon spodaj – pritisni valj

Poz. 10*/poz. 11*, izbira: Verižni pogon					
Prenos i	Pastorek, poz. 10			Kotalna veriga, poz. 11	
	Število zob Z	ID št.	Št. skice	Število členov (vklj. zakl.)	ID št.
1 : 1	12	1005699	E.916.0044	32	1011575
1 : 2	24	1005698	E.916.0048	40	1013214

Pregl. 60: Izbira: Pogon spodaj – pogonski valj

Poz. 15*, izbira: Motor polžastega gonila		
Prenos i	230 V ID št.	24 V, enosmerno ID št.
25 : 1 (230 V)/24 : 1 (24 V)	1012304	1016768
38 : 1	1012289	1016769
50 : 1	1012297	1016770
75 : 1	1012283	1016771
100 : 1	1012291	1016772

Pregl. 61: Izbira: Pogon spodaj – motor

Poz. 21*, izbira: Zaščita pred posegi – M.800.0141	
Nazivna širina [mm]	ID št.
70	1010428
100	1010429
150	1010430
200	1010431
250	1010432
300	1010433
350	1010434
400	1010435
450	1010436
500	1010437

Pregl. 62: Izbira: Pogon spodaj – zaščita pred posegi

13.4.4.2 Kosovnica: Pogon spodaj – pogonska enota/motorna enota – položaj pogona 14 – ZZ.900.0062 (180 W/250 W)

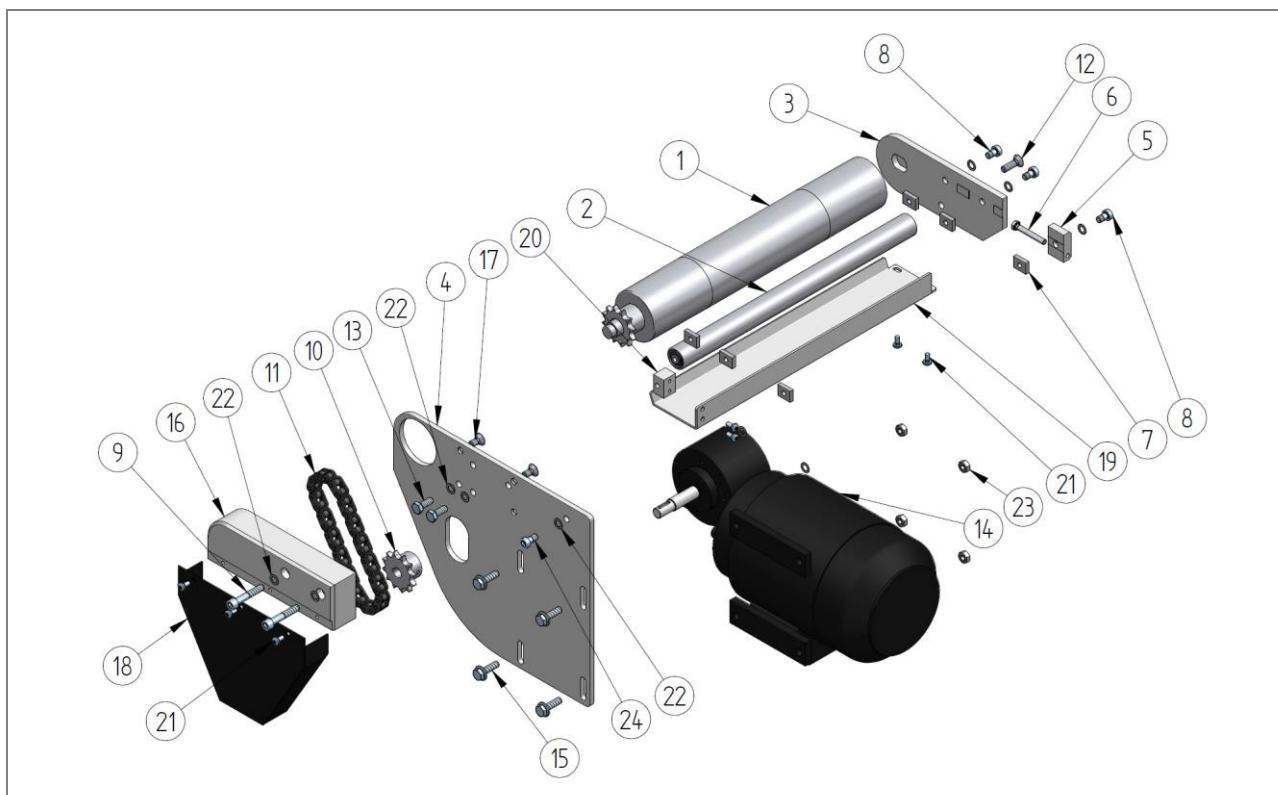

Slika 83: Kosovnica: Pogon spodaj – pogonska enota/motorna enota – položaj pogona 14 – ZZ.900.0062

Kosovnica: Neodvisno od tehničnih podatkov

Poz.	Kol.	Enota	Ime 1	Ime 2	ID št.	Št. skice
3	1	kos	Nosilec pogona	Pogon A, izvedba: Levo	1006430	E.990.0026
4	1	kos	Plošča motorja	Pogon A, Ruhrgetriebe, P = 180/250 W, levo	1009794	E.990.0182
5	1	kos	Napenjalni element		1006434	E.990.0029
6	1	kos	Vijak s šeststrobo glavo	ISO 4017 – M5 x 35	1005895	
7	6	kos	Kvadratna matica	M6 SW16 x 12 x 4	1009473	E.975.0057
8	3	kos	Vijak z valjasto glavo	DIN 6912 – M6 x 10	1005748	
9	2	kos	Vijak z valjasto glavo	DIN 912 – M6 x 35, cinkano	975054	
12	1	kos	Ugrezni vijak	DIN 7991 – M6 x 20, cinkano	1000644	
13	2	kos	Vijak s šeststrobo glavo	DIN 933 M6 x 16	1000716	
15	4	kos	Varovalni vijak	Šestrobi s prirobnico, rebri M6 x 20		
16	1	kos	Nosilec pogona	Izvedba: Levo	1006429	E.990.0028
17	3	kos	Ugrezni vijak	DIN 7991 – M6 x 12	1005475	
18	1	kos	Ščitnik verige		1003988	T.990.0003
20	1	kos	Povezava	I-Tech (zaščita pred posegi za pritiski valj)	1010359	E.800.1029

21	8	kos	Križni vijak s plosko glavo	ISO 7045 – M4 x 8 – 4.8 – H	1007482	
22	12	kos	Varovalna ploščica	Schnorr S6	1000499	
23	4	kos	Šestroba matica	DIN 934 – M6	975107	
24	1	kos	Vijak z valjasto glavo	DIN 6912 – M6 x 12, cinkan	1005472	

Pregl. 63: Kosovnica: Pogon spodaj – pogonska enota/motorna enota – položaj pogona 14 – 1

Kosovnica: Odvisno od tehničnih podatkov (primerjajte potrditev naročila)						
Poz.	Kol.	Enota	Ime 1	Ime 2	ID št.	Št. skice
1*	1	kos	Pogonski valj		Preglednica	Preglednica
2*	1	kos	Pritisni valj KF-22	IL22	Preglednica	U.910.0002
10*	1	kos	Pastorek 3/8 x 7/32"	z obrobo	Preglednica	Preglednica
11*	1	kos	Veriga z valji	DIN 8187-06 B-1; 32 členov	Preglednica	E.916.0066
14*	1	kos	Motor polžastega gonila	SN3BSo – 180 W/250 W – A2, Ruhrgetriebe	Preglednica	E.898.0042
19*	1	kos	Zaščita pred posegom	Pogon A, AP 14	Preglednica	M.800.0141

Pregl. 64: Kosovnica: Pogon spodaj – pogonska enota/motorna enota – položaj pogona 14 – 2

Poz. 1*, izbira: Pogonski valj				
Nazivna širina [mm]	ILK [jeklo – nepremazano] U.910.0003	ILK-N [jeklo – klinasti utor] U.910.0006	ILK-G [jeklo – gumirano] U.910.0037	ILK-R [jeklo – narebreno] U.910.0027
	ID št.	ID št.	ID št.	ID št.
70	1014241	1008938	1016703	1016713
100	1006895	1008939	1016704	1016714
150	1006896	1008940	1016705	1016715
200	1006897	1008941	1016706	1016716
250	1006902	1008942	1016707	1013969
300	1006903	1008943	1016708	1013251
350	1006904	1008944	1016709	1016717
400	1007336	1008945	1016710	1013526
450	1007337	1008946	1016711	1016718
500	1007338	1008947	1016712	1016719

Pregl. 65: Izbira: Pogon s prirobnico – jekleni pogonski valj

Poz. 1*, izbira: Pogonski valj				
Nazivna širina [mm]	ILK [V2A – nepremazano] U.910.0003	ILK-N [V2A – klinasti utor] U.910.0006	ILK-G [V2A – gumirano] U.910.0037	ILK-R [V2A – narebreno] U.910.0027
	ID št.	ID št.	ID št.	ID št.
70	1016720	1016731	1016742	1016753
100	1016721	1016732	1016744	1016754
150	1016722	1016733	1016745	1016755
200	1016723	1016734	1016746	1016756
250	1016725	1016735	1016747	1016757
300	1016726	1016736	1016748	1016758

350	1016727	1016737	1016749	1016759
400	1016728	1016738	1016750	1016760
450	1016729	1016739	1016751	1016761
500	1016730	1016740	1016752	1016762

Pregl. 66: Izbira: Pogon s prirobnico – pogonski valj iz nerjavnega jekla V2A

Poz. 2*, izbira: Pritisni valj – U.910.0002		
Nazivna širina [mm]	IL [jeklo]	IL [V2A]
	ID št.	ID št.
70	1007899	1008669
100	1006901	1008670
150	1006910	1008671
200	1006909	1008672
250	1006911	1008673
300	1006912	1008674
350	1006913	1008675
400	1007342	1008676
450	1007343	1008677
500	1007129	1007172

Pregl. 67: Izbira: Pogon spodaj – pritisni valj

Poz. 10*/poz. 11*, izbira: Verižni pogon					
Prenos i	Pastorek, poz. 10			Kotalna veriga, poz. 11	
	Število zob Z	ID št.	Št. skice	Število členov (vklj. zakl.)	ID št.
1 : 1	12	1005699	E.916.0044	32	1011575
1 : 2	24	1005698	E.916.0048	40	1013214

Pregl. 68: Izbira: Pogon spodaj – pogonski valj

Poz. 14*, izbira: Motor polžastega gonila		
Prenos i	180 W ID št.	250 W ID št.
11 : 1	1016925	1014584
20 : 1	1016923	1016921
24 : 1	1013682	1016794
30 : 1	1016924	1016922
38 : 1	1016791	1016795
75 : 1	1016793	1016797

Pregl. 69: Izbira: Pogon spodaj – motor

Poz. 19*, izbira: Zaščita pred posegi – M.800.0141	
Nazivna širina [mm]	ID št.
70	1010428
100	1010429
150	1010430
200	1010431
250	1010432
300	1010433
350	1010434
400	1010435
450	1010436
500	1010437

Pregl. 70: Izbira: Pogon spodaj – zaščita pred posegi

13.4.4.3 Kosovnica: Pogon spodaj – pogonska enota/motorna enota – položaj pogona 23 – ZZ.900.0160 (90 W/230 V), ZZ.900.0159 (90 W/24 V, enosmerno)

Slika 84: Kosovnica: Pogon spodaj – pogonska enota/motorna enota – položaj pogona 23 – ZZ.900.0160

Kosovnica: Neodvisno od tehničnih podatkov						
Poz.	Kol.	Enota	Ime 1	Ime 2	ID št.	Št. skice
3	1	kos	Nosilec pogona	Pogon A, izvedba desno	1006740	E.990.0026
4	1	kos	Plošča motorja GL-30	Pogon A (motor spodaj)	1016919	E.990.0706
5	5	kos	Kvadratna matica	M6 SW16 x 12 x 4	1009473	E.975.0057
6	3	kos	Vijak z valjasto glavo	DIN 6912 – M6 x 10	1005748	
7	1	kos	Nosilec pogona	Izvedba: DESNO	1006739	E.990.0028
8	2	kos	Vijak z valjasto glavo	DIN 912 – M6 x 35, cinkano	975054	
9	1	kos	Napenjalni element		1006434	E.990.0029
12	1	kos	Vijak s šeststrobo glavo	ISO 4017 – M5 x 35	1005895	
13	3	kos	Ugrezni vijak	DIN 7991 – M6 x 12	1005475	
14	1	kos	Ugrezni vijak	DIN 7991 – M6 x 20, cinkano	1000644	
15	2	kos	Vijak s šeststrobo glavo	DIN 933 M6 x 16	1000716	
16	1	kos	Distančna prirobnica		1019538	E.990.0707
18	4	kos	Vijak z valjasto glavo	DIN 912 – M4 x 16	1005797	
19	3	kos	Varovalni vijak	Šestrobi s prirobnico, rebri M6 x 16	1014190	
20	1	kos	Ščitnik verige		1003988	T.990.0003
22	1	kos	Povezava	I-Tech (zaščita pred posegi za pritiski valj)	1010359	E.800.1029
23	7	kos	Križni vijak s plosko glavo	ISO 7045 – M4 x 8 – 4.8 – H	1007482	
24	7	kos	Varovalna ploščica	Schnorr S6	1000499	
25	4	kos	Varovalna ploščica	Schnorr S4	1005474	

Pregl. 71: Kosovnica: Pogon spodaj – pogonska enota/motorna enota – položaj pogona 23 – 1

Kosovnica: Odvisno od tehničnih podatkov (primerjajte potrditev naročila)						
Poz.	Kol.	Enota	Ime 1	Ime 2	ID št.	Št. skice
1*	1	kos	Pogonski valj		Preglednica	Preglednica
2*	1	kos	Pritisni valj KF-22	IL22	Preglednica	U.910.0002
10*	1	kos	Pastorek 3/8 x 7/32"	z obrobo	Preglednica	Preglednica
11*	1	kos	Veriga z valji	DIN 8187-06 B-1; 32 členov	Preglednica	E.916.0066
17*	1	kos	Motor polžastega gonila	SN18So – 90 W – C1, Ruhrgetriebe	Preglednica	
21*	1	kos	Zaščita pred posegom	Pogon A, AP 23		M.800.0255

Pregl. 72: Kosovnica: Pogon spodaj – pogonska enota/motorna enota – položaj pogona 23 – 2

Poz. 1*, izbira: Pogonski valj				
Nazivna širina [mm]	ILF [jeklo – nepremazano] U.910.0003	ILF-N [jeklo – klinasti utor] U.910.0006	ILF-G [jeklo – gumirano] U.910.0037	ILF-R [jeklo – narebreno] U.910.0027
	ID št.	ID št.	ID št.	ID št.
70	1014241	1008938	1016703	1016713
100	1006895	1008939	1016704	1016714
150	1006896	1008940	1016705	1016715
200	1006897	1008941	1016706	1016716
250	1006902	1008942	1016707	1013969
300	1006903	1008943	1016708	1013251
350	1006904	1008944	1016709	1016717
400	1007336	1008945	1016710	1013526
450	1007337	1008946	1016711	1016718
500	1007338	1008947	1016712	1016719

Pregl. 73: Izbira: Pogon s prirobnico – jekleni pogonski valj

Poz. 1*, izbira: Pogonski valj				
Nazivna širina [mm]	ILF [V2A – nepremazano] U.910.0003	ILF-N [V2A – klinasti utor] U.910.0006	ILF-G [V2A – gumirano] U.910.0037	ILF-R [V2A – narebreno] U.910.0027
	ID št.	ID št.	ID št.	ID št.
70	1016720	1016731	1016742	1016753
100	1016721	1016732	1016744	1016754
150	1016722	1016733	1016745	1016755
200	1016723	1016734	1016746	1016756
250	1016725	1016735	1016747	1016757
300	1016726	1016736	1016748	1016758
350	1016727	1016737	1016749	1016759
400	1016728	1016738	1016750	1016760
450	1016729	1016739	1016751	1016761
500	1016730	1016740	1016752	1016762

Pregl. 74: Izbira: Pogon s prirobnico – pogonski valj iz nerjavnega jekla V2A

Poz. 2*, izbira: Pritisni valj – U.910.0002		
Nazivna širina [mm]	IL [jeklo]	IL [V2A]
	ID št.	ID št.
70	1007899	1008669
100	1006901	1008670
150	1006910	1008671
200	1006909	1008672
250	1006911	1008673
300	1006912	1008674
350	1006913	1008675
400	1007342	1008676
450	1007343	1008677
500	1007129	1007172

Pregl. 75: Izbira: Pogon spodaj – pritisni valj

Poz. 10*/poz. 11*, izbira: Verižni pogon					
Prenos i	Pastorek, poz. 10			Kotalna veriga, poz. 11	
	Število zob Z	ID št.	Št. skice	Število členov (vklj. zakl.)	ID št.
1 : 1	12	1005699	E.916.0044	32	1011575
1 : 2	24	1005698	E.916.0048	40	1013214

Pregl. 76: Izbira: Pogon spodaj – pogonski valj

Poz. 17*, izbira: Motor polžastega gonila		
Prenos i	230 V ID št.	24 V, enosmerno ID št.
25 : 1	1012305	
38 : 1	1012290	
50 : 1	1012298	
75 : 1	1012286	
100 : 1	1012292	

Pregl. 77: Izbira: Pogon spodaj – motor

Poz. 21*, izbira: Zaščita pred posegi – M.800.0255	
Nazivna širina [mm]	ID št.
70	1016774
100	1016777
150	1016779
200	1016780
250	1016781
300	1016782
350	1016784
400	1016785
450	1016786
500	1016788

Pregl. 78: Izbira: Pogon spodaj – zaščita pred posegi

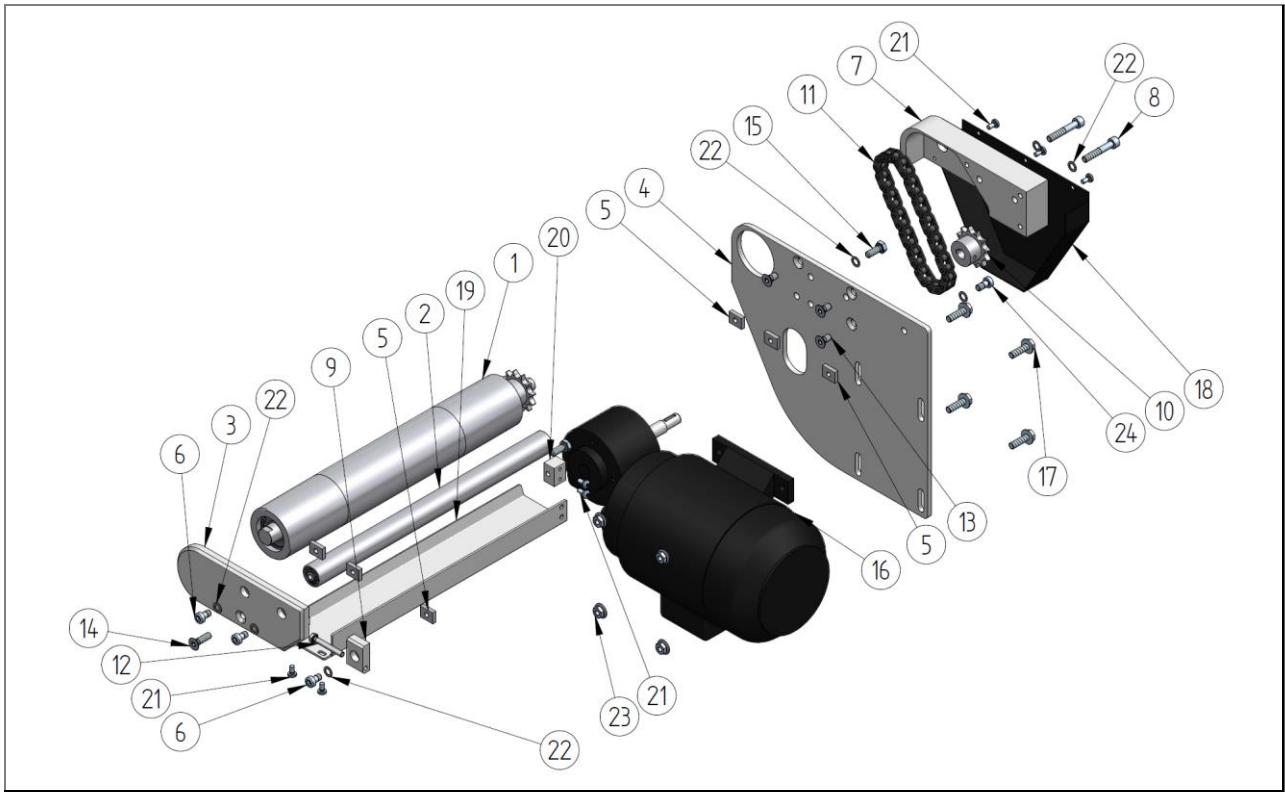
13.4.4.4 Kosovnica: Pogon spodaj – pogonska enota/motorna enota – položaj pogona 23 – ZZ.900.0183 (180 W/250 W)

Slika 85: Kosovnica: Pogon spodaj – pogonska enota/motorna enota – položaj pogona 23 – ZZ.900.0183

Kosovnica: Neodvisno od tehničnih podatkov

Poz.	Kol.	Enota	Ime 1	Ime 2	ID št.	Št. skice
3	1	kos	Nosilec pogona	Pogon A, desno	1006740	E.990.0026
4	1	kos	Plošča motorja	Pogon A, Ruhrgetriebe, P = 180/250 W, desno	1009794	E.990.0182
5	6	kos	Kvadratna matica	M6 SW16 x 12 x 4	1009473	E.975.0057
6	3	kos	Vijak z valjasto glavo	DIN 6912 – M6 x 10	1005748	
7	1	kos	Nosilec pogona	Izvedba: DESNO	1006739	E.990.0028
8	2	kos	Vijak z valjasto glavo	DIN 912 – M6 x 35, cinkano	975054	
9	1	kos	Napenjalni element		1006434	E.990.0029
12	1	kos	Vijak s šeststrobo glavo	ISO 4017 – M5 x 35	1005895	
13	3	kos	Ugrezni vijak	DIN 7991 – M6 x 12	1005475	
14	1	kos	Ugrezni vijak	DIN 7991 – M6 x 20, cinkano	1000644	
15	2	kos	Vijak s šeststrobo glavo	DIN 933 M6 x 16	1000716	
17	4	kos	Varovalni vijak	Šestrobi s prirobnico, rebri M6 x 20		
18	1	kos	Ščitnik verige		1003988	T.990.0003
20	1	kos	Povezava	I-Tech (za zaščito pred posegi)	1010359	E.800.1029

21	7	kos	Križni vijak s plosko glavo	ISO 7045 – M4 x 8 – 4.8 – H	1007482	
22	8	kos	Varovalna ploščica	Schnorr S6	1000499	
23	4	kos	Varnostna matica	Šestroba s prirobnico, rebri M6		
24	1	kos	Vijak z valjasto glavo	DIN 6912 – M6 x 12, cinkan	1005472	

Pregl. 79: Kosovnica: Pogon spodaj – pogonska enota/motorna enota – položaj pogona 23 – 1

Kosovnica: Odvisno od tehničnih podatkov (primerjajte potrditev naročila)						
Poz.	Kol.	Enota	Ime 1	Ime 2	ID št.	Št. skice
1*	1	kos	Pogonski valj		Preglednica	Preglednica
2*	1	kos	Pritisni valj KF-22	IL22	Preglednica	U.910.0002
10*	1	kos	Pastorek 3/8 x 7/32"	z obrobo	Preglednica	Preglednica
11*	1	kos	Veriga z valji	DIN 8187-06 B-1; 32 členov	Preglednica	E.916.0066
16*	1	kos	Motor polžastega gonila	SN3BSo – 180 W/250 W – C1, Ruhrgetriebe	Preglednica	E.898.0055
19*	1	kos	Zaščita pred posegom	Pogon A, AP 23	Preglednica	M.800.0255

Pregl. 80: Kosovnica: Pogon spodaj – pogonska enota/motorna enota – položaj pogona 23 – 2

Poz. 1*, izbira: Pogonski valj				
Nazivna širina [mm]	ILK [jeklo – nepremazano] M.910.1077	ILK-N [jeklo – klinasti utor] M.910.1080	ILK-G [jeklo – gumirano] M.910.1142	ILK-R [jeklo – narebreno] M.910.1084
	ID št.	ID št.	ID št.	ID št.
70	1014241	1008938	1016703	1016713
100	1006895	1008939	1016704	1016714
150	1006896	1008940	1016705	1016715
200	1006897	1008941	1016706	1016716
250	1006902	1008942	1016707	1013969
300	1006903	1008943	1016708	1013251
350	1006904	1008944	1016709	1016717
400	1007336	1008945	1016710	1013526
450	1007337	1008946	1016711	1016718
500	1007338	1008947	1016712	1016719

Pregl. 81: Izbira: Pogon s prirobnico – jekleni pogonski valj

Poz. 1*, izbira: Pogonski valj				
Nazivna širina [mm]	ILK [V2A – nepremazano] M.910.1077	ILK-N [V2A – klinasti utor] M.910.1080	ILK-G [V2A – gumirano] M.910.1142	ILK-R [V2A – narebreno] M.910.1084
	ID št.	ID št.	ID št.	ID št.
70	1016720	1016731	1016742	1016753
100	1016721	1016732	1016744	1016754
150	1016722	1016733	1016745	1016755
200	1016723	1016734	1016746	1016756
250	1016725	1016735	1016747	1016757

300	1016726	1016736	1016748	1016758
350	1016727	1016737	1016749	1016759
400	1016728	1016738	1016750	1016760
450	1016729	1016739	1016751	1016761
500	1016730	1016740	1016752	1016762

Pregl. 82: Izbira: Pogon s prirobnico – pogonski valj iz nerjavnega jekla V2A

Poz. 2*, izbira: Pritisni valj – U.910.0002		
Nazivna širina [mm]	IL [jeklo]	IL [V2A]
	ID št.	ID št.
70	1007899	1008669
100	1006901	1008670
150	1006910	1008671
200	1006909	1008672
250	1006911	1008673
300	1006912	1008674
350	1006913	1008675
400	1007342	1008676
450	1007343	1008677
500	1007129	1007172

Pregl. 83: Izbira: Pogon spodaj – pritisni valj

Poz. 10*/poz. 11*, izbira: Verižni pogon					
Prenos i	Pastorek, poz. 10			Kotalna veriga, poz. 11	
	Število zob Z	ID št.	Št. skice	Število členov (vklj. zakl.)	ID št.
1 : 1	12	1005699	E.916.0044	32	1011575
1 : 2	24	1005698	E.916.0048	40	1013214

Pregl. 84: Izbira: Pogon spodaj – pogonski valj

Poz. 16*, izbira: Motor polžastega gonila		
Prenos i	180 W ID št.	250 W ID št.
24 : 1	1016790	1016794
38 : 1	1016791	1016795
50 : 1	1016792	1016796
75 : 1	1016793	1016797

Pregl. 85: Izbira: Pogon spodaj – motor

Poz. 19*, izbira: Zaščita pred posegi – M.800.0255	
Nazivna širina [mm]	ID št.
70	1016774
100	1016777
150	1016779
200	1016780
250	1016781
300	1016782
350	1016784
400	1016785
450	1016786
500	1016788

Pregl. 86: Izbira: Pogon spodaj – zaščita pred posegi

13.4.5 Sredinski pogon z motorjem s prirobnico

13.4.5.1 Kosovnica: Sredinski motor s prirobnico – pogonska enota/motorna enota – položaj pogona 56 – ZZ.900.0161 (90 W/230 V) in ZZ.900.0184 (90 W/24 V, enosmerno)

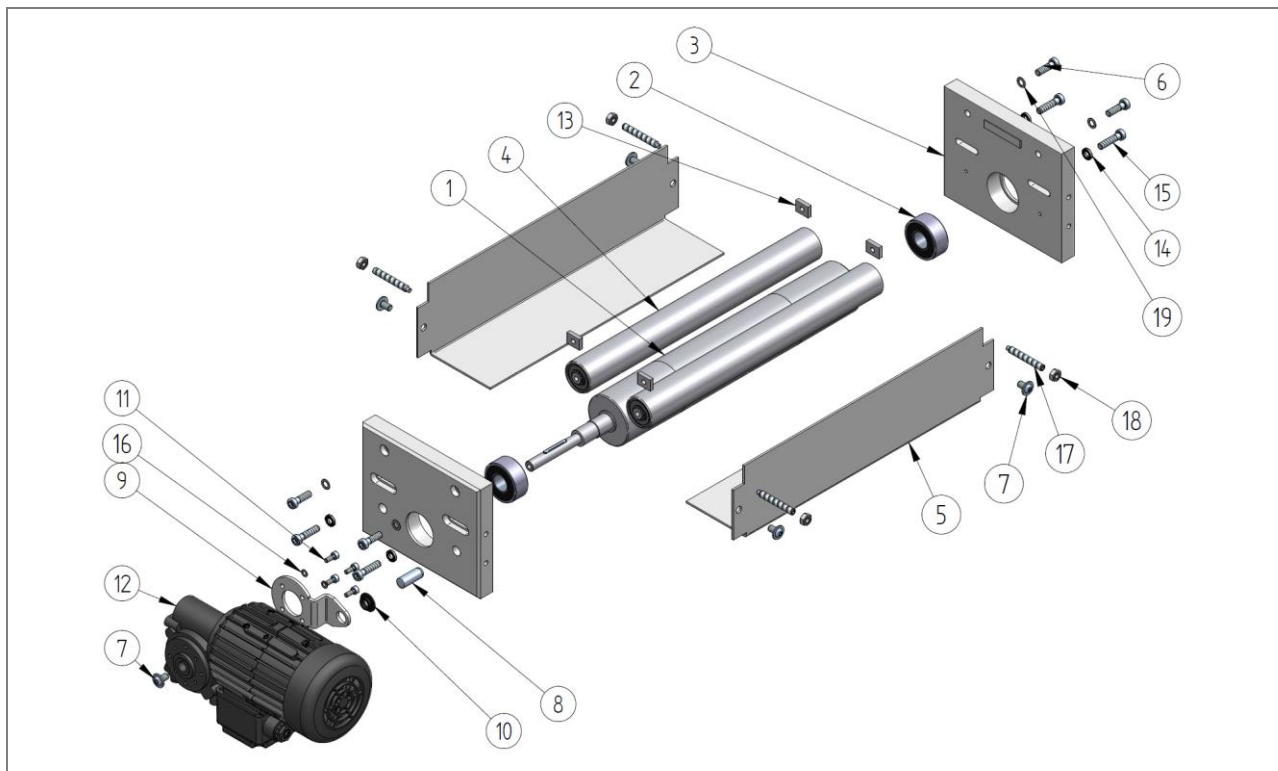

Slika 86: Kosovnica: Pogon s prirobnico – pogonska enota/motorna enota – položaj pogona 56 – ZZ.900.0161

Kosovnica: Neodvisno od tehničnih podatkov

Poz.	Kol.	Enota	Ime 1	Ime 2	ID št.	Št. skice
2	2	kos	Nihalni kroglični ležaj, di = 17, da = 40, b = 16	2203 E-2RS1TN9	1006952	
3	2	kos	Nosilec pogona	Pogon MF	1007182	E.800.0870
6	4	kos	Vijak z valjasto glavo	DIN 6912 – M6 x 20	1000496	
7	5	kos	Vijak z lečasto glavo s prirobnico	ISO 7380-2 – M6 x 10	1010810	
8	1	kos	Valjasti zatič	DIN 6325 – jeklo, 10 x 26	1004692	
9	1	kos	Navorni podpornik		1012185	E.990.0417
10	1	kos	Drсни ležaj	GFM-1012-05	1014315	
11	4	kos	Vijak z valjasto glavo	DIN 912 – M4 x 10	1008368	
13	4	kos	Kvadratna matica	M6 SW16 x 12 x 4	1009473	E.975.0057
14	4	kos	Varovalna ploščica	z rebri 6,4 – majhna – jeklo	1014189	
15	4	kos	Vijak z valjasto glavo	DIN 6912 – M6 x 25	1014225	
16	4	kos	Varovalna ploščica	Schnorr S4	1005474	
17	4	kos	Navojni zatič	DIN 915 – ISO 4028 – M6 x 45	1015662	
18	4	kos	Šestroba matica	DIN 934 – M6	975107	
19	4	kos	Varovalna ploščica	Schnorr S6	1000499	

Pregl. 87: Kosovnica: Sredinski motor s prirobnico – pogonska enota/motorna enota – položaj pogona 56 – 1

Kosovnica: Odvisno od tehničnih podatkov (primerjajte potrditev naročila)						
Poz.	Kol.	Enota	Ime 1	Ime 2	ID št.	Št. skice
1*	1	kos	Pogonski valj		Preglednica	Preglednica
4*	2	kos	Pritisni valj KF-32	IL32-300	Preglednica	U.910.0009
5*	2	kos	Zaščita pred posegom	Pogon MF	Preglednica	M.800.0132
12*	1	kos	Motor polžastega gonila	SN18HSo – 90 W – B, Ruhgetriebe	Preglednica	

Pregl. 88: Kosovnica: Sredinski motor s prirobnico – pogonska enota/motorna enota – položaj pogona 56 – 2

Poz. 1*, izbira: Pogonski valj				
Nazivna širina [mm]	ILF [jeklo – nepremazano] M.910.1077	ILF-N [jeklo – klinasti utor] M.910.1080	ILF-G [jeklo – gumirano] M.910.1142	ILF-R [jeklo – narebreno] M.910.1084
	ID št.	ID št.	ID št.	ID št.
70	1012245	1012245	1012245	1014622
100	1012246	1012246	1012246	1013674
150	1012183	1012183	1012183	1014568
200	1012247	1012247	1012247	1014238
250	1012248	1012248	1012248	1016633
300	1012249	1012249	1012249	1013250
350	1012250	1012250	1012250	1016634
400	1012251	1012251	1012251	1014673
450	1012252	1012252	1012252	1013716
500	1012253	1012253	1012253	1016635

Pregl. 89: Izbira: Pogon s prirobnico – jekleni pogonski valj

Poz. 1*, izbira: Pogonski valj				
Nazivna širina [mm]	ILF [V2A – nepremazano] M.910.1077	ILF-N [V2A – klinasti utor] M.910.1080	ILF-G [V2A – gumirano] M.910.1142	ILF-R [V2A – narebreno] M.910.1084
	ID št.	ID št.	ID št.	ID št.
70	1016638	1016648	1016657	1016667
100	1016639	1016649	1016658	1014021
150	1016640	1016650	1016659	1016668
200	1016641	1016651	1016660	1016669
250	1015103	1016652	1016661	1016670
300	1014308	1016653	1016662	1016671
350	1016644	1016654	1016663	1016672
400	1016645	1016655	1016664	1016673
450	1016646	1013439	1016665	1015404
500	1016647	1016656	1016666	1016674

Pregl. 90: Izbira: Pogon s prirobnico – pogonski valj iz nerjavnega jekla V2A

Poz. 4*, izbira: Pritisni valj – U.910.0009		
Nazivna širina [mm]	IL [jeklo]	IL [V2A]
	ID št.	ID št.
70	1008653	1008657
100	1008654	1008658
150	1007702	1008659
200	1007703	1008660
250	1007293	1008661
300	1007704	1008662
350	1007646	1008663
400	1007706	1008664
450	1007707	1008665
500	1007708	1008666

Pregl. 91: Izbira: Sredinski motor s prirobnico – pritisni valj

Poz. 5*, izbira: Zaščita pred posegi – M.800.0152	
Nazivna širina [mm]	ID št.
70	1010418
100	1010419
150	1010420
200	1010421
250	1010422
300	1010423
350	1010424
400	1010425
450	1010426
500	1010427

Pregl. . 92: Izbira: Sredinski motor s prirobnico – zaščita pred posegi

Poz. 12*, izbira: Motor polžastega gonila		
Prenos i	230 V ID št.	24 V, enosmerno ID št.
25 : 1	1012303	1016675
38 : 1	1012282	1016676
50 : 1	1012293	1016677
75 : 1	1012216	1012470
100 : 1	1012296	1016678

Pregl. 93: Izbira: Sredinski motor s prirobnico – motor

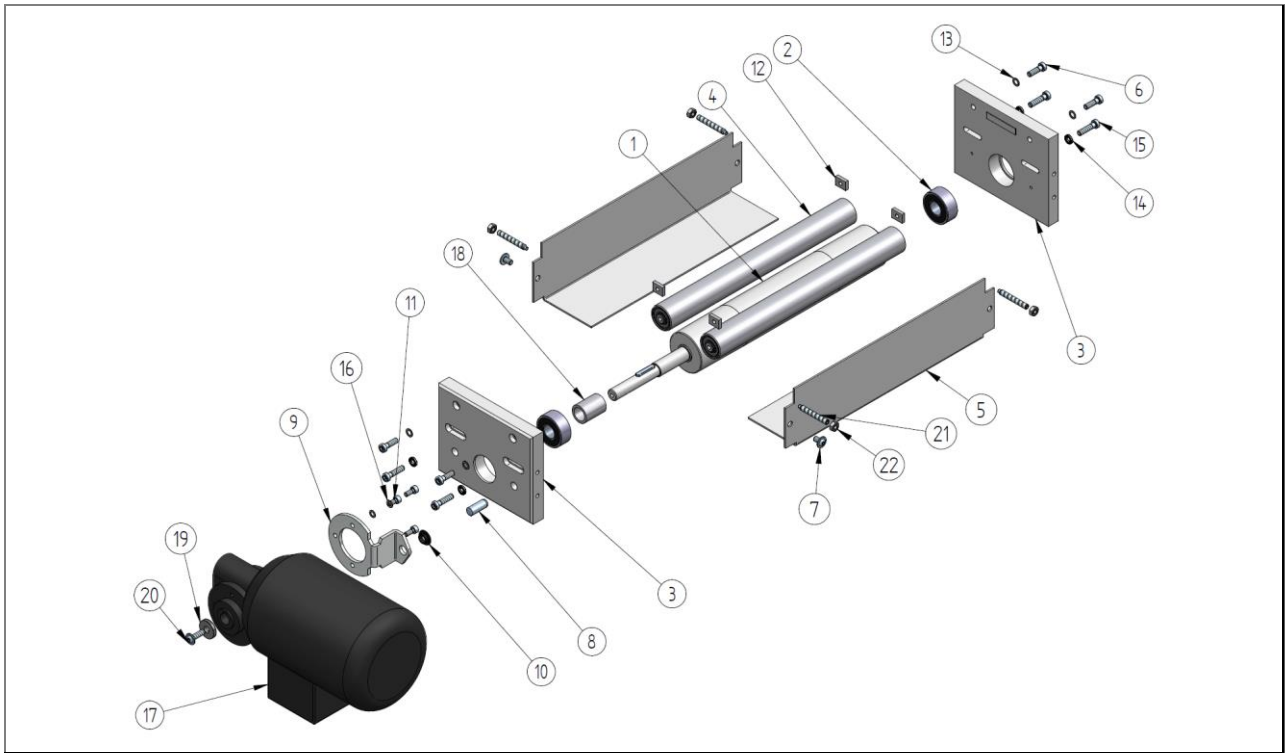
13.4.5.2 Kosovnica: Sredinski motor s prirobnico – pogonska enota/motorna enota – položaj pogona 56 – ZZ.900.0064 (180 W/250 W)

Slika 87: Kosovnica: Sredinski motor s prirobnico – pogonska enota/motorna enota – položaj pogona 56 – ZZ.900.0064

Kosovnica: Neodvisno od tehničnih podatkov						
Poz.	Kol.	Enota	Ime 1	Ime 2	ID št.	Št. skice
2	2	kos	Nihalni kroglični ležaj, di = 17, da = 40, b = 16	2203 E-2RS1TN9	1006952	
3	2	kos	Nosilec pogona	Pogon MF	1007182	E.800.0870
6	4	kos	Vijak z valjasto glavo	DIN 6912 – M6 x 20	1000496	
7	4	kos	Vijak z lečasto glavo s prirobnico	ISO 7380-2 – M6 x 10	1010810	
8	1	kos	Valjasti zatič	DIN 6325 – jeklo, 10 x 26	1004692	
9	1	kos	Navorni podpornik		1008635	E.800.0922
10	1	kos	Drсни ležaj	GFM-1012-05	1014315	
11	3	kos	Vijak z valjasto glavo	DIN 912 – M5 x 12	1009272	
12	4	kos	Kvadratna matica	M6 SW16 x 12 x 4	1009473	E.975.0057
13	4	kos	Varovalna ploščica	Schnorr S6	1000499	
14	4	kos	Varovalna ploščica	z rebri 6,4 – majhna – jeklo	1014189	
15	4	kos	Vijak z valjasto glavo	DIN 6912 – M6 x 25	1014225	
16	3	kos	Varovalna ploščica	Schnorr S5	1006876	
18	1	kos	Distančni obroč		1005694	E.900.0003

19	1	kos	U-podložka	DIN 6340 – 8,4	1007036
20	1	kos	Vijak z lečasto glavo s prirobnico	ISO 7380-2 – M6 x 20	1011494
21	4	kos	Navojni zatič	DIN 915 – ISO 4028 – M6 x 45	1015662
22	4	kos	Šestroba matica	DIN 934 – M6	975107

Pregl. 94: Kosovnica: Sredinski motor s prirobnico – pogonska enota/motorna enota – položaj pogona 56 – 1

Kosovnica: Odvisno od tehničnih podatkov (primerjajte potrditev naročila)						
Poz.	Kol.	Enota	Ime 1	Ime 2	ID št.	Št. skice
1*	1	kos	Pogonski valj		Preglednica	Preglednica
4*	2	kos	Pritisni valj KF-32	IL32-300	Preglednica	U.910.0009
5*	2	kos	Zaščita pred posegom	Pogon MF	Preglednica	M.800.0132
17*	1	kos	Motor polžastega gonila	SN 3 BFH – 180 W/250 W – B, Ruhrgetriebe	Preglednica	

Pregl. 95: Kosovnica: Sredinski motor s prirobnico – pogonska enota/motorna enota – položaj pogona 56 – 2

Poz. 1*, izbira: Pogonski valj				
Nazivna širina [mm]	ILF [jeklo – nepremazano] M.910.1002	ILF-N [jeklo – klinasti utor] M.910.1009	ILF-G [jeklo – gumirano] M.910.1019	ILF-R [jeklo – narebreno] M.910.1119
	ID št.	ID št.	ID št.	ID št.
70	1008216	1009344	1008971	1014264
100	1008217	1009345	1008972	1013671
150	1008218	1009346	1008973	1014129
200	1008219	1009347	1008974	1013977
250	1008220	1009348	1008975	1013576
300	1008221	1009349	1008976	1013515
350	1008222	1009350	1008977	1016679
400	1008223	1009351	1008978	1016680
450	1008224	1009352	1008979	1013714
500	1008225	1009353	1008980	1013523

Pregl. 96: Izbira: Pogon s prirobnico – jekleni pogonski valj

Poz. 1*, izbira: Pogonski valj				
Nazivna širina [mm]	ILF [V2A – nepremazano] M.910.1002	ILF-N [V2A – klinasti utor] M.910.1009	ILF-G [V2A – gumirano] M.910.1019	ILF-R [V2A – narebreno] M.910.1119
	ID št.	ID št.	ID št.	ID št.
70	1008642	1016681	1008960	1016691
100	1008643	1016682	1008961	1016692
150	1008644	1016683	1008962	1016693
200	1008645	1016684	1008963	1016694
250	1008646	1016685	1008964	1016695
300	1008647	1016686	1008965	1016696
350	1008648	1016687	1008966	1016697
400	1008649	1016688	1008967	1016698
450	1008650	1016689	1008968	1016699

500	1008651	1016690	1008969	1016700
-----	---------	---------	---------	---------

Pregl. 97: Izbira: Pogon s prirobnico – pogonski valj iz nerjavnega jekla V2A

Poz. 4*, izbira: Pritisni valj – U.910.0009		
Nazivna širina [mm]	IL [jeklo]	IL [V2A]
	ID št.	ID št.
70	1008653	1008657
100	1008654	1008658
150	1007702	1008659
200	1007703	1008660
250	1007293	1008661
300	1007704	1008662
350	1007646	1008663
400	1007706	1008664
450	1007707	1008665
500	1007708	1008666

Pregl. 98: Izbira: Sredinski motor s prirobnico – pritisni valj

Poz. 5*, izbira: Zaščita pred posegi – M.800.0152	
Nazivna širina [mm]	ID št.
70	1010418
100	1010419
150	1010420
200	1010421
250	1010422
300	1010423
350	1010424
400	1010425
450	1010426
500	1010427

Pregl. . 99: Izbira: Sredinski motor s prirobnico – zaščita pred posegi

Poz. 17*, izbira: Motor polžastega gonila		
Prenos i	180 W ID št.	250 W ID št.
11 : 1	1008656	1008693
20 : 1	1010397	1012351
24 : 1	1014370	1010227
30 : 1	1016701	1011007
38 : 1	1008682	1008299
75 : 1	1010261	1009252

Pregl. 100: Izbira: Pogon s prirobnico – motor

13.4.6 Pogonski boben

13.4.6.1 Kosovnica: Pogonski boben – pogonska enota/motorna enota – položaj pogona 1234 – ZZ.900.163

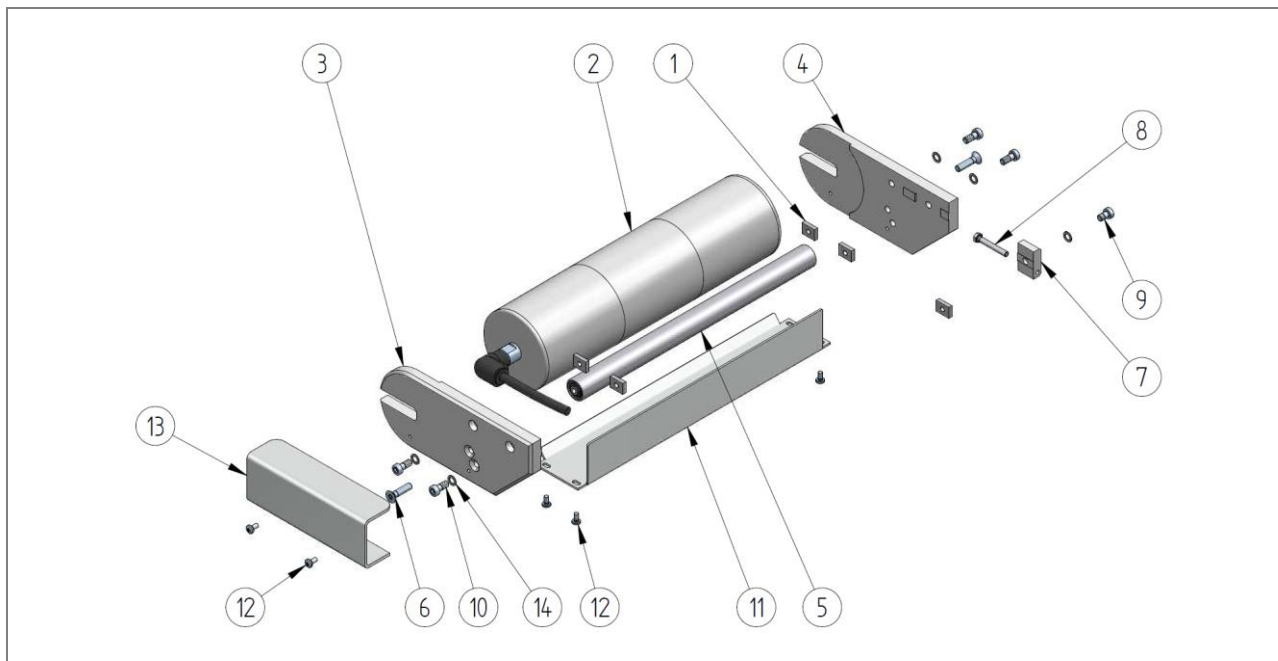

Slika 88: Kosovnica: Pogonski boben – pogonska enota/motorna enota – položaj pogona 1234 – ZZ.900.163

Kosovnica: Neodvisno od tehničnih podatkov							
Poz.	Kol.	Enota	Ime 1	Ime 2	ID št.	Št. skice	
1	5	kos	Kvadratna matica	M6 SW16 x 12 x 4	1009473	E.975.0057	
3	1	Kos(i)/koso	Nosilec pogona	Pogon T, izvedba: levo	1007792	E.990.0142	
4	1	Kos(i)/koso	Nosilec pogona	Pogon T, izvedba: desno	1007793	E.990.0143	
6	2	kos	Ugrezni vijak	DIN 7991 – M6 x 25	975344		
7	1	kos	Napenjalni element		1006434	E.990.0029	
8	1	kos	Vijak s šestrobo glavo	ISO 4017 – M5 x 35	1005895		
9	1	kos	Vijak z valjasto glavo	DIN 6912 – M6 x 10	1005748		
10	4	kos	Vijak z valjasto glavo	DIN 6912 – M6 x 16, cinkan	1000494		
12	6	kos	Križni vijak s plosko glavo	ISO 7045 – M4 x 8 – 4.8 – H	1007482		
14	5	kos	Varovalna ploščica	Schnorr S6	1000499		

Pregl. 101: Kosovnica: Pogonski boben – pogonska enota/motorna enota – položaj pogona 1234 – 1

Kosovnica: Odvisno od tehničnih podatkov (primerjajte potrditev naročila)						
Poz.	Kol.	Enota	Ime 1	Ime 2	ID št.	Št. skice
2*	1	kos	Pogonski boben, DM 0080, bombiran		na zahtevo	
5*	1	kos	Pritisni valj KF-22	IL22	Preglednica	U.910.0002
11*	1	kos	Pokrivna plošča (pogonski boben)	I-Tech (zaščita pred posegi za pritisni valj)	Preglednica	M.800.0155
13*	1	kos	Zaščitna plošča	Pogonski boben I-Tech	Preglednica	E.800.1262

Pregl. 102: Kosovnica: Pogonski boben – pogonska enota/motorna enota – položaj pogona 1234 – 2

Poz. 5*, izbira: Pritisni valj – U.910.0002		
Nazivna širina [mm]	IL [jeklo]	IL [V2A]
	ID št.	ID št.
70	1007899	1008669
100	1006901	1008670
150	1006910	1008671
200	1006909	1008672
250	1006911	1008673
300	1006912	1008674
350	1006913	1008675
400	1007342	1008676
450	1007343	1008677
500	1007129	1007172

Pregl. 103: Izbira: Pogonski boben – pritisni valj

Poz. 11*, izbira: Zaščita pred posegi – M.800.0155	
Nazivna širina [mm]	ID št.
70	1010408
100	1010409
150	1010410
200	1010411
250	1010412
300	1010413
350	1010414
400	1010415
450	1010416
500	1010417

Pregl. . 104: Izbira: Pogonski boben – zaščita pred posegi

Poz. 13*, izbira: Zaščita pred posegi – E.800.1262	
Položaj pogona	ID št.
14	1012660
23	1012661

Pregl. . 105: Izbira: Pogonski boben – zaščita pred posegi

13.4.6.2 Kosovnica: Sredinski motor, pogonski boben – pogonska enota/motorna enota – položaj pogona 56 – ZZ.900.0186 (90 W/230 V)

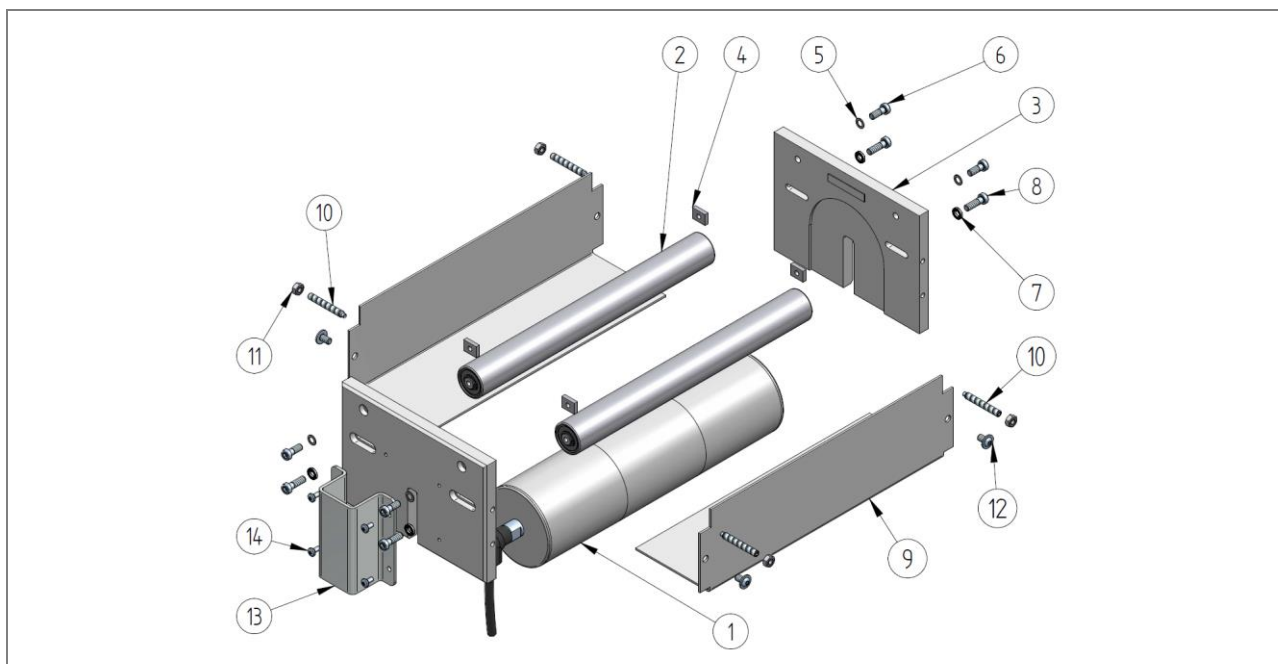

Slika 89: Kosovnica: Sredinski motor, pogonski boben – pogonska enota/motorna enota – položaj pogona 56 – ZZ.900.0186

Kosovnica: Neodvisno od tehničnih podatkov						
Poz.	Kol.	Enota	Ime 1	Ime 2	ID št.	Št. skice
3	2	kos	Nosilna plošča	Pogonski boben – sredinski pogon – I-Tech	1012495	E.902.0004
4	4	kos	Kvadratna matica	M6 SW16 x 12 x 4	1009473	E.975.0057
5	4	kos	Varovalna ploščica	Schnorr S6	1000499	
6	4	kos	Vijak z valjasto glavo	DIN 6912 – M6 x 16	1000494	
7	4	kos	Varovalna ploščica	z rebri 6,4 – majhna – jeklo	1014189	
8	4	kos	Vijak z valjasto glavo	DIN 6912 – M6 x 20	1000496	
10	4	kos	Navojni zatič	DIN 915 – ISO 4028 – M6 x 45	1015662	
11	4	kos	Šestroba matica	DIN 934 – M6	975107	
12	4	kos	Vijak z lečasto glavo s prirobnico	ISO 7380-2 – M6 x 10	1010810	
13	1	kos	Zaščitna plošča	Pogonski boben I-Tech MP56	1016798	E.800.1334
14	4	kos	Križni vijak s plosko glavo	ISO 7045 – M4 x 8 – 4.8 – H	1007482	

Pregl. 106: Kosovnica: Sredinski motor, pogonski boben – pogonska enota/motorna enota – položaj pogona 56 – 1

Kosovnica: Odvisno od tehničnih podatkov (primerjajte potrditev naročila)						
Poz.	Kol.	Enota	Ime 1	Ime 2	ID št.	Št. skice
1*	1	kos	Pogonski boben, DM 0080, bombiran		na zahtevo	
2*	2	kos	Pritisni valj KF-32	IL32-300	Preglednica	U.910.0009
9*	2	kos	Zaščita pred posegom	Pogon MF	Preglednica	M.800.0258

Pregl. 107: Kosovnica: Sredinski motor, pogonski boben – pogonska enota/motorna enota – položaj pogona 56 – 2

Poz. 4*, izbira: Pritisni valj – U.910.0009		
Nazivna širina [mm]	IL [jeklo]	IL [V2A]
	ID št.	ID št.
70	1008653	1008657
100	1008654	1008658
150	1007702	1008659
200	1007703	1008660
250	1007293	1008661
300	1007704	1008662
350	1007646	1008663
400	1007706	1008664
450	1007707	1008665
500	1007708	1008666

Pregl. 108: Izbira: Sredinski motor, pogonski boben – pritisni valj

Poz. 5*, izbira: Zaščita pred posegi – M.800.0258	
Nazivna širina [mm]	ID št.
200	1016802
250	1016803
300	1016804
350	1016805
400	1016806
450	1016807
500	1016808

Pregl. 109: Izbira: Sredinski motor, pogonski boben – zaščita pred posegi

13.4.7 Ogradje

13.4.7.1 Kosovnica: Ogradje AM 920 – ZZ.982.0084

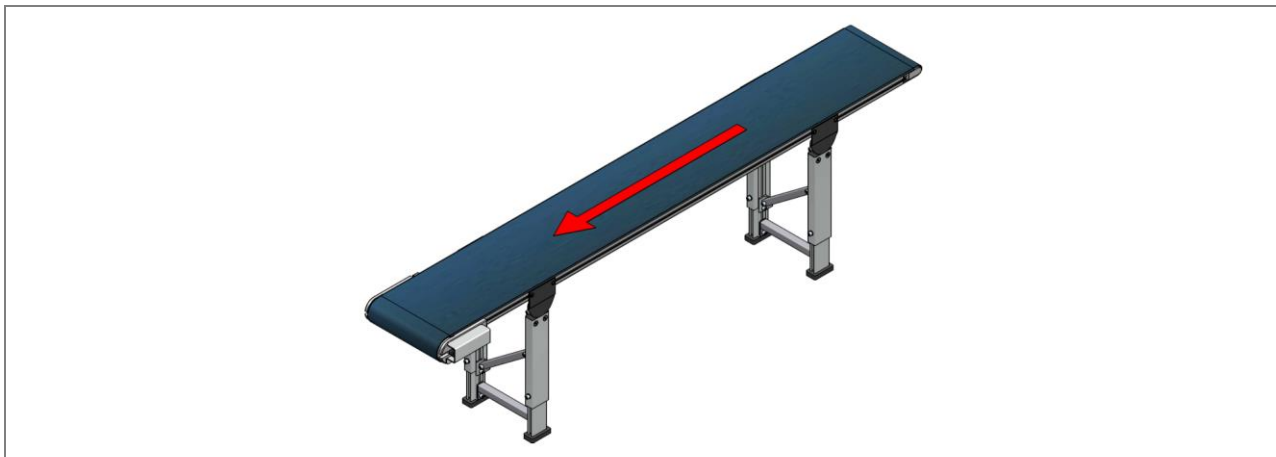

Slika 90: Kosovnica: Ogradje AM 920 – ZZ.982.0084

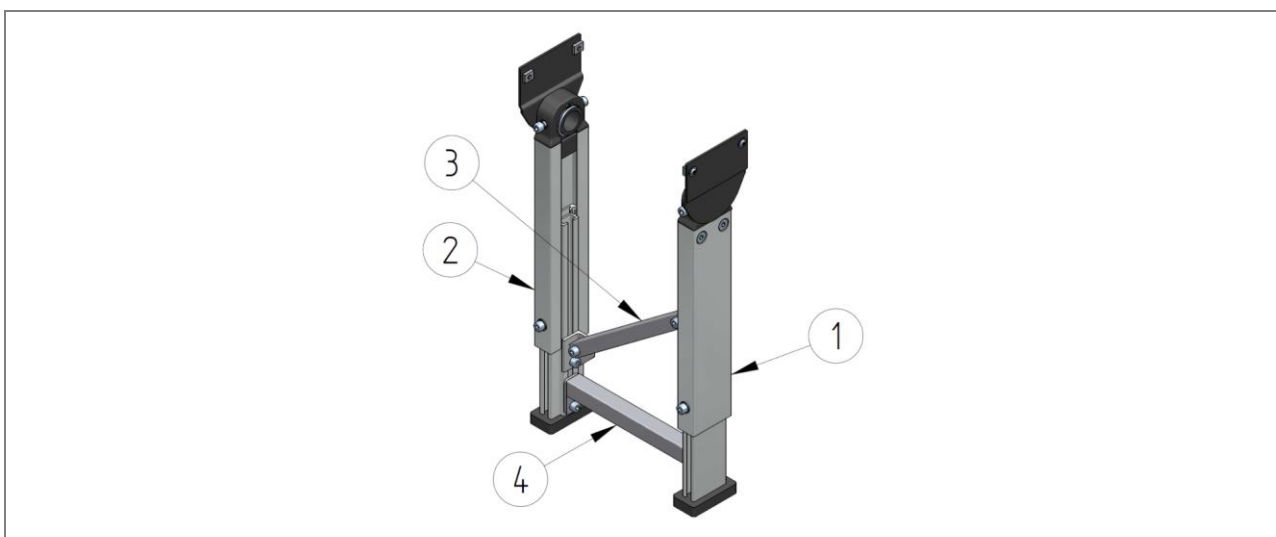

Slika 91: Podpora transportnega traku AM 920 - ZZ.982.0084

Kosovnica: Odvisno od tehničnih podatkov (primerjajte potrditev naročila)						
Poz.	Kol.	Enota	Ime 1	Ime 2	ID št.	Št. skice
1	1	kos	Tipski modul IP5	levo		U.800.0289
2	1	kos	Tipski modul IP5	desno		U.800.0289
3	1	kos	Diagonalni veznik		Preglednica	U.800.0174
4	1	kos	Prečni veznik	Komplet, IP1	Preglednica	U.800.0134

Pregl. 110: Kosovnica: Ogradje AM 920

Poz. 3, izbira: Diagonalni veznik, komplet		
Dolžina [mm]	fiksno	spremenljivo
	DV-1-W 2 kotnika	DV-2-W 2 kotnika
	U.800.0174	U.800.0128
ID št.		
150	1016809	–
200	1016810	1016827
250	1016811	–
300	1016812	1016828
350	1016813	–
400	1016814	1016829
450	1016815	–
500	1016816	1016830
550	1016817	–
600	1016818	1016831
650	1016819	–
700	1016820	1016832
750	1016821	–
800	1016822	1016833
850	1016823	–
900	1016824	1016834
950	1016825	–
1000	1016826	1016835

Pregl. 111: Izbira: Diagonalni veznik, spremljiv in fiksni, komplet

Poz. 4, izbira: Prečni veznik, komplet za IP5 – U.800.0134	
Nazivna širina [mm]	ID št.
300	1016836
350	–
400	1016837
450	–
500	1016838

Pregl. 112: Izbira: Prečni veznik, komplet

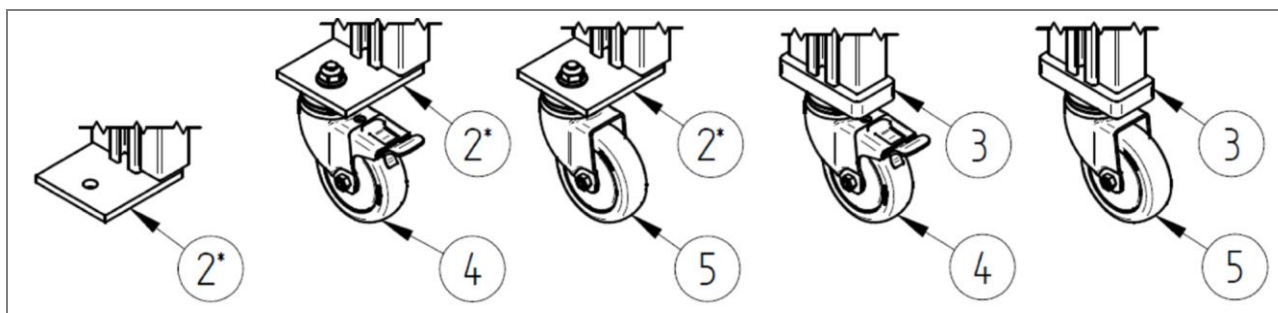

Slika 92: Kosovnica: Podpora transportnega traku, komponente ZZ.982.0106.00

Izbira: Ogradje AM 920 – komponente						
Poz.	Kol.	Enota	Ime 1	Ime 2	ID št.	Št. skice
2	1	kos	Spodnja plošča	Tipski modul IP1, stranski	Preglednica	Preglednica
3	1	kos	Spodnja plošča	Tipski modul IP1, srednji	1016840	E.800.1178
4	1	kos	Vrtljivo kolo z zavoro	TPE Ø 75 mm – 60 kg (komplet)	1004574	
5	1	kos	Vrtljivo kolo brez zavore	TPE Ø 75 mm – 60 kg (komplet)	1004573	

Pregl. 113: Izbira: Ogradje AM 920 – komponente

Poz. 2, izbira: Spodnja plošča		
Poravnava	ID št.	Št. sk.
levo	1007840	E.800.0891
desno	1011180	E.800.1162

Pregl. 114: Izbira: Ogradje AM 920 – spodnja plošča

13.4.7.2 Kosovnica: Ogradje AM 1030 – ZZ.982.0084

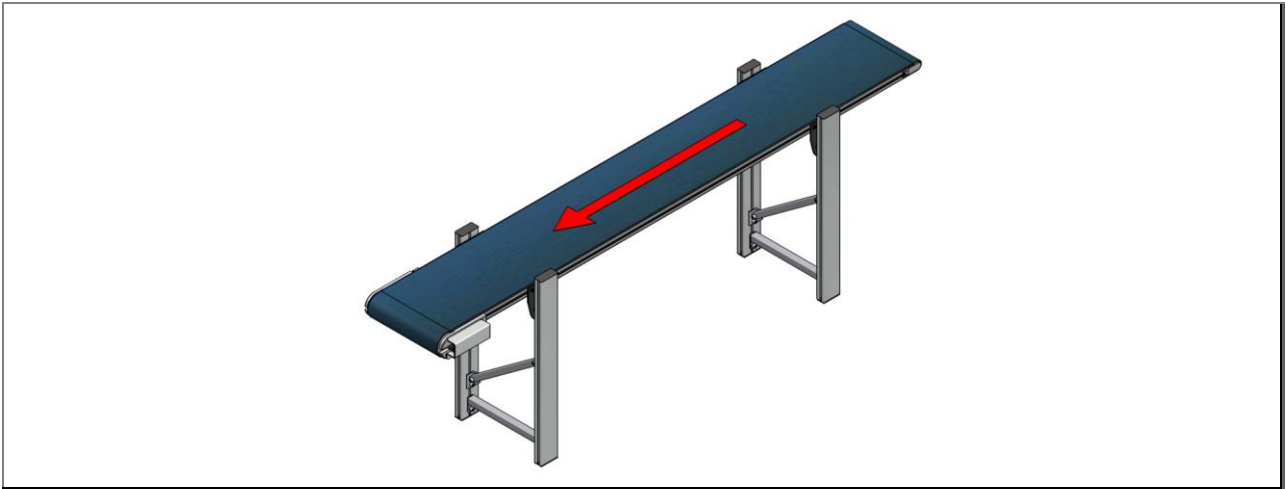

Slika 93: Ogradje AM 1030 – ZZ.982.0084

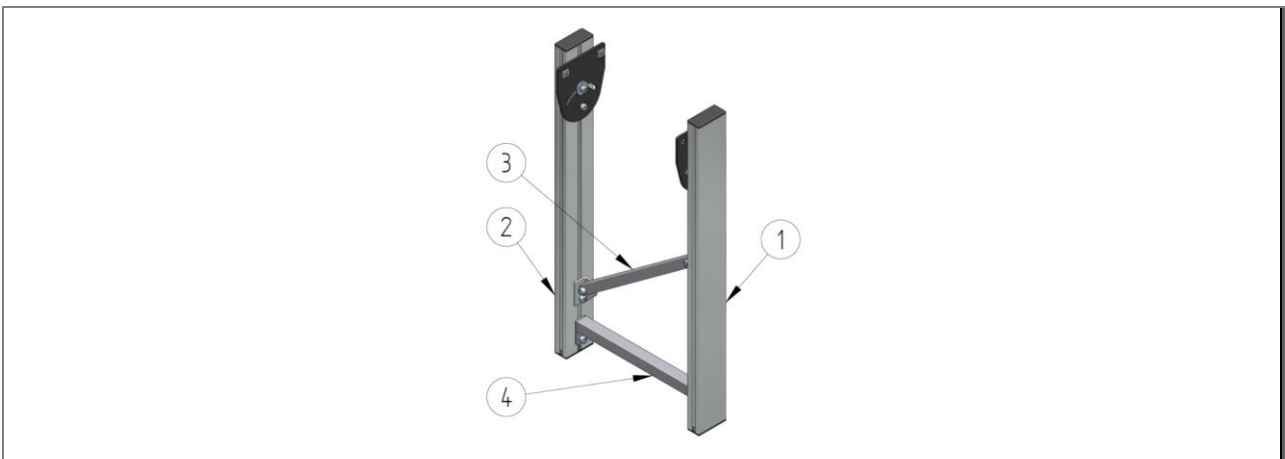

Slika 94: Podpora transportnega traku AM 1030 - ZZ.982.0084

Kosovnica: Odvisno od tehničnih podatkov (primerjajte potrditev naročila)							
Poz.	Kol.	Enota	Ime 1	Ime 2	ID št.	Št. skice	
1	1	kos	Tipski modul IP6	levo		U.800.0290	
2	1	kos	Tipski modul IP6	desno		U.800.0290	
3	1	kos	Diagonalni veznik, fiksni	DV-2-W	Preglednica	U.800.0174	
4	1	kos	Prečni veznik	Komplet, IP1	Preglednica	U.800.0133	

Pregl. 115: Kosovnica: Ogradje AM 1030

Poz. 3, izbira: Diagonalni veznik, komplet		
Dolžina [mm]	fiksno	spremenljivo
	DV-1-W 2 kotnika	DV-2-W 2 kotnika
	U.800.0174	U.800.0128
ID št.		
150	1016809	–
200	1016810	1016827
250	1016811	–
300	1016812	1016828
350	1016813	–
400	1016814	1016829
450	1016815	–
500	1016816	1016830
550	1016817	–
600	1016818	1016831
650	1016819	–
700	1016820	1016832
750	1016821	–
800	1016822	1016833
850	1016823	–
900	1016824	1016834
950	1016825	–
1000	1016826	1016835

Pregl. 116: Izbira: Diagonalni veznik, spremenljiv in fiksni, komplet

Poz. 4, izbira: Prečni veznik, komplet za IP6 – U.800.0288	
Nazivna širina [mm]	ID št.
300	1016851
350	–
400	1016852
450	–
500	1016853

Pregl. 117: Izbira: Prečni veznik, komplet

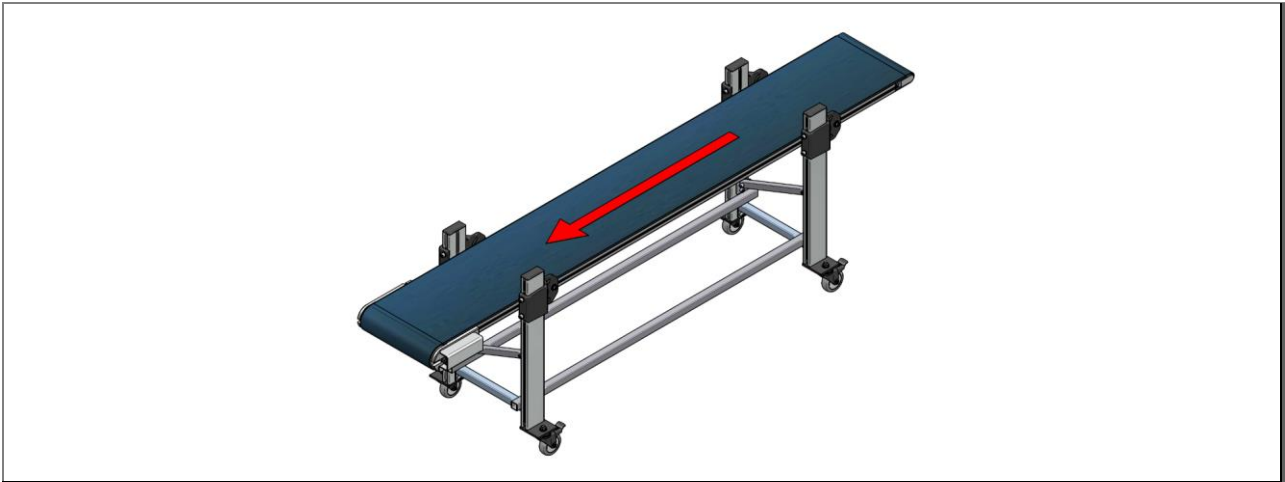
13.4.7.3 Kosovnica: Ogradje AM 140 – ZZ.982.0084

Slika 95: Kosovnica: Ogradje AM 140 – ZZ.982.0084

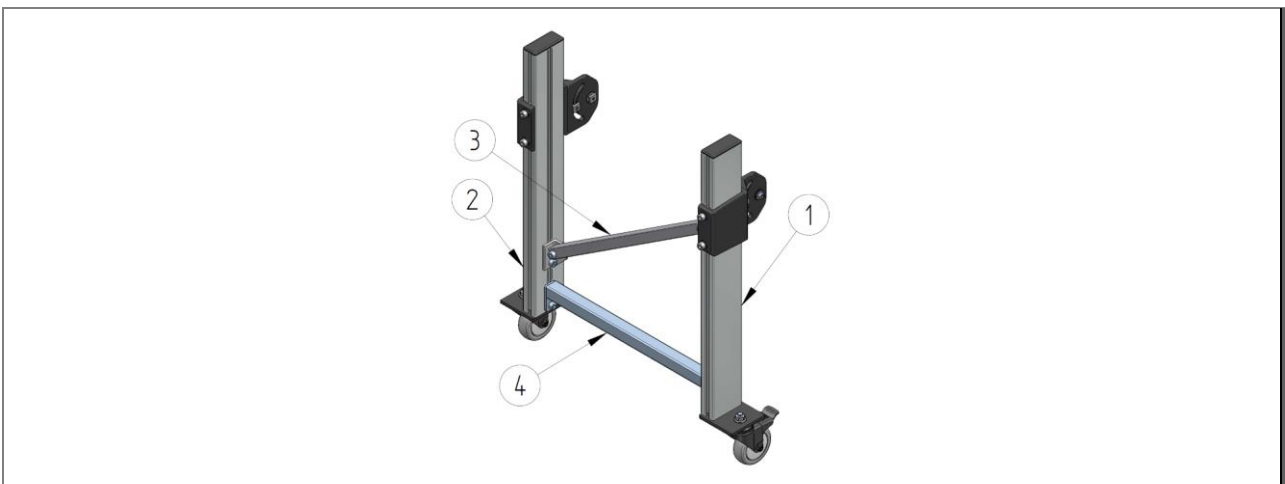

Slika 96: Podpora transportnega traku AM 140 - ZZ.982.0084

Kosovnica: Odvisno od tehničnih podatkov (primerjajte potrditev naročila)						
Poz.	Kol.	Enota	Ime 1	Ime 2	ID št.	Št. skice
1	1	kos	Tipski modul IP2	levo		U.800.0171
2	1	kos	Tipski modul IP2	desno		U.800.0171
3	1	kos	Diagonalni veznik		Preglednica	U.800.0174
4	1	kos	Prečni veznik	Komplet, IP1	Preglednica	U.800.0133

Pregl. 118: Kosovnica: Ogradje AM 140

Poz. 3, izbira: Diagonalni veznik, komplet		
Dolžina [mm]	fiksno	spremenljivo
	DV-1-W 2 kotnika	DV-2-W 2 kotnika
	U.800.0174	U.800.0128
ID št.		
150	1016809	–
200	1016810	1016827
250	1016811	–
300	1016812	1016828
350	1016813	–
400	1016814	1016829
450	1016815	–
500	1016816	1016830
550	1016817	–
600	1016818	1016831
650	1016819	–
700	1016820	1016832
750	1016821	–
800	1016822	1016833
850	1016823	–
900	1016824	1016834
950	1016825	–
1000	1016826	1016835

Pregl. 119: Izbira: Diagonalni veznik, spremenljiv in fiksni, komplet

Poz. 4, izbira: Prečni veznik, komplet za IP2 – U.800.0133	
Nazivna širina [mm]	ID št.
300	1004982
350	–
400	1004983
450	–
500	1004984

Pregl. 120: Izbira: Prečni veznik, komplet

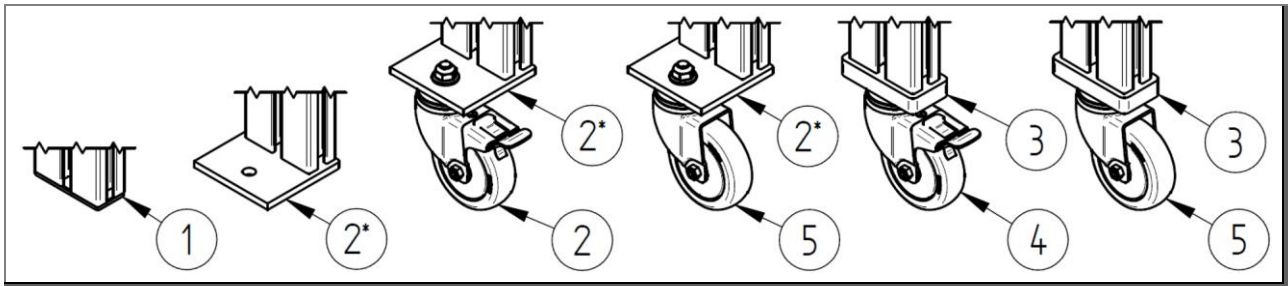

Slika 97: Kosovnica za podporo transportnega traku

Izbira: Ogradje AM 140 in AM 1030 – komponente

Poz.	Kol.	Enota	Ime 1	Ime 2	ID št.	Št. skice
1	1	kos	Zaščita kapa	25 x 25 x 2 (črna)	1000831	
2	1	kos	Spodnja plošča	Tipski modul IP2/IP3, stranski	Preglednica	Preglednica
3	1	kos	Spodnja plošča	Tipski modul IP2/IP3, srednji	1016855	E.995.5053
4	1	kos	Vrtljivo kolo z zavoro	TPE Ø 75 mm – 60 kg (komplet)	1004574	
5	1	kos	Vrtljivo kolo brez zavore	TPE Ø 75 mm – 60 kg (komplet)	1004573	

Pregl. 121: Izbira: Ogradje AM 140 in AM 1030 – komponente

Poz. 2, izbira: Spodnja plošča

Poravnava	ID št.	Št. sk.
levo	1006921	E.800.0859
desno	1006922	E.800.1161

Pregl. 122: Izbira: Ogradje AM 140 in AM 1030 – spodnja plošča

13.4.7.4 Kosovnica: Ogradje HE 050 – ZZ.982.0080/HM 480 – ZZ.982.0081

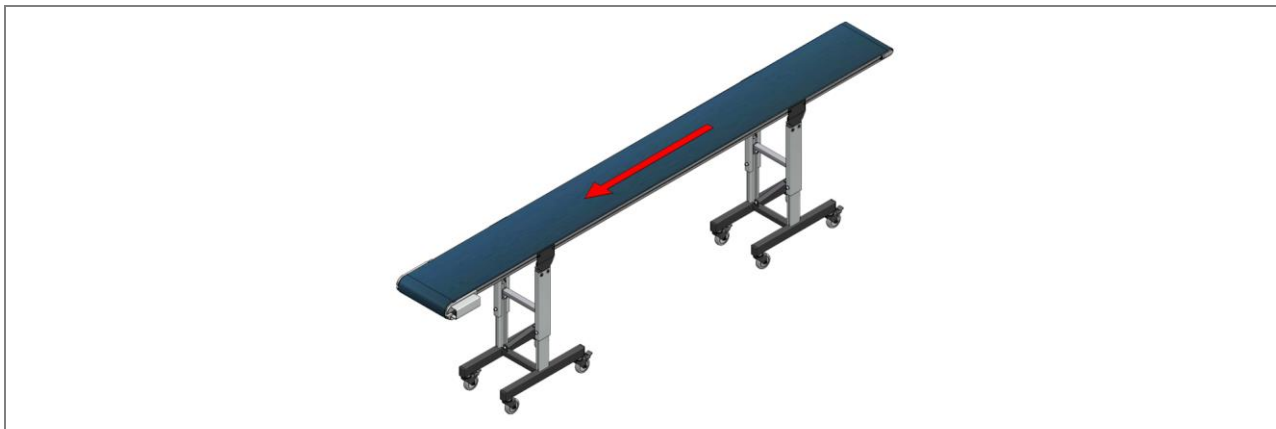

Slika 98: Ogradje HE 050 – ZZ.982.0080/HM 480 – ZZ.982.0081



Slika 99: Kosovnica: Ogradje HE 050 – ZZ.982.0080/HM 480 – ZZ.982.0081

Kosovnica: Odvisno od tehničnih podatkov (primerjajte potrditev naročila)

Poz.	Kol.	Enota	Ime 1	Ime 2	ID št.	Št. skice
1	1	kos	Osnovno ogradje		Preglednica	U.800.0009
2	1	kos	Tipski modul IP5	levo		U.800.0284
3	1	kos	Tipski modul IP5	desno		U.800.0284
4	1	kos	Diagonalni veznik		Preglednica	U.800.0168
5	1	kos	Prečni veznik	Komplet	Preglednica	U.800.0134
6	4	kos	Zaščita kapa	50 x 30 x 2 (črna)	1000679	

Pregl. 123: Kosovnica: Ogradje AM 920

Poz. 1, izbira: Osnovni okvir – U.800.0009	
Nazivna širina [mm]	Osnovno ogrodje
	ID št.
200	1001214
250	1011451
300	1001215
350	1011452
400	1001216
450	1011453
500	1001217

Pregl. 124: Izbira: Osnovno ogrodje

Poz. 3, izbira: Diagonalni veznik, komplet				
Dolžina [mm]	fiksno		spremenljivo	
	DV-1 1 kotnika	DV-1-W 2 kotnika	DV-2 1 kotnika	DV-2-W 2 kotnika
	U.800.0168	U.800.0174	U.800.0131	U.800.0128
	ID št.			
150	1016856	1016809	–	–
200	1016857	1016810	1016874	1016827
250	1016858	1016811	–	–
300	1016859	1016812	1016875	1016828
350	1016860	1016813	–	–
400	1016861	1016814	1016876	1016829
450	1016862	1016815	–	–
500	1016863	1016816	1016877	1016830
550	1016864	1016817	–	–
600	1016865	1016818	1016878	1016831
650	1016866	1016819	–	–
700	1016867	1016820	1016879	1016832
750	1016868	1016821	–	–
800	1016869	1016822	1016880	1016833
850	1016870	1016823	–	–
900	1016871	1016824	1016881	1016834
950	1016872	1016825	–	–
1000	1016873	1016826	1016882	1016835

Pregl. 125: Izbira: Diagonalni veznik, spremenljivi in fiksni, 1 in 2 kotnika, komplet

Za najnižji prečni veznik je potreben komplet z enim kotnikom. Za vsak višji prečni veznik je potreben komplet z dvema kotnikoma.

Poz. 4, izbira: Prečni veznik, komplet za IP5 – U.800.0134	
Nazivna širina [mm]	ID št.
300	1016836
350	–
400	1016837
450	–
500	1016838

Pregl. 126: Izbira: Prečni veznik, komplet

13.4.7.5 Kosovnica: Ogradje HE 060 – ZZ.982.0080/HM 590 – ZZ.982.0081

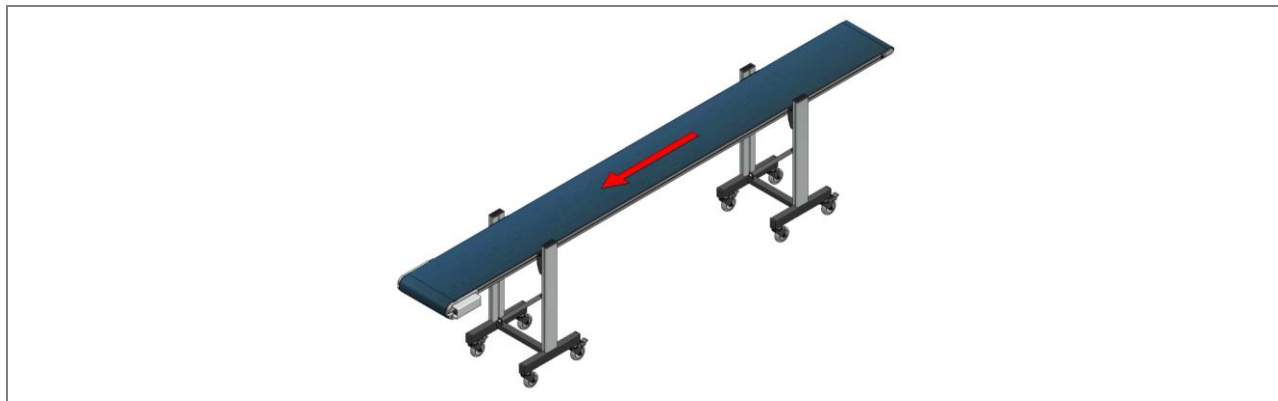

Slika 100: Ogradje HE 060 – ZZ.982.0080/HM 590 – ZZ.982.0081

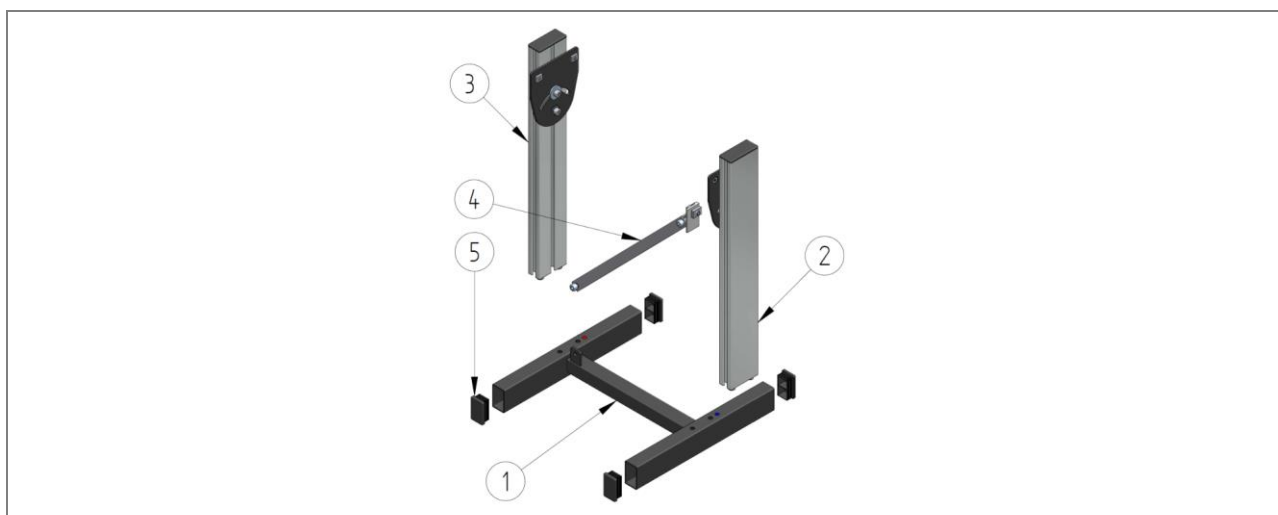

Slika 101: Kosovnica: Ogradje HE 060 – ZZ.982.0080/HM 590 – ZZ.982.0081

Kosovnica: Odvisno od tehničnih podatkov (primerjajte potrditev naročila)

Poz.	Kol.	Enota	Ime 1	Ime 2	ID št.	Št. skice
1	1	kos	Osnovno ogradje		Preglednica	U.800.0198
2	1	kos	Tipski modul IP6	levo		U.800.0201
3	1	kos	Tipski modul IP6	desno		U.800.0201
4	1	kos	Diagonalni veznik		Preglednica	U.800.0131
5	1	kos	Prečni veznik	Komplet	Preglednica	U.800.0133
6	4	kos	Zaščita kapa	50 x 30 x 2 (črna)	1000679	

Pregl. 127: Kosovnica: Ogradje HE 060 – ZZ.982.0080/HM 590 – ZZ.982.0081

Poz. 1, izbira: Osnovni okvir – U.800.0198	
Nazivna širina [mm]	Osnovno ogrodje
	ID št.
200	1016890
250	1016891
300	1016892
350	1016893
400	1016894
450	1016895
500	1016896

Pregl. 128: Izbira: Osnovno ogrodje

Poz. 3, izbira: Diagonalni veznik, komplet				
Dolžina [mm]	fiksno		spremenljivo	
	DV-1 1 kotnika	DV-1-W 2 kotnika	DV-2 1 kotnika	DV-2-W 2 kotnika
	U.800.0168	U.800.0174	U.800.0131	U.800.0128
	ID št.			
150	1016856	1016809	–	–
200	1016857	1016810	1016874	1016827
250	1016858	1016811	–	–
300	1016859	1016812	1016875	1016828
350	1016860	1016813	–	–
400	1016861	1016814	1016876	1016829
450	1016862	1016815	–	–
500	1016863	1016816	1016877	1016830
550	1016864	1016817	–	–
600	1016865	1016818	1016878	1016831
650	1016866	1016819	–	–
700	1016867	1016820	1016879	1016832
750	1016868	1016821	–	–
800	1016869	1016822	1016880	1016833
850	1016870	1016823	–	–
900	1016871	1016824	1016881	1016834
950	1016872	1016825	–	–
1000	1016873	1016826	1016882	1016835

Pregl. 129: Izbira: Diagonalni veznik, spremenljivi in fiksni, 1 in 2 kotnika, komplet

Za najnižji prečni veznik je potreben komplet z enim kotnikom. Za vsak višji prečni veznik je potreben komplet z dvema kotnikoma.

Poz. 4, izbira: Prečni veznik, komplet za IP6 – U.800.0288	
Nazivna širina [mm]	ID št.
300	1016851
350	–
400	1016852
450	–
500	1016853

Pregl. 130: Izbira: Prečni veznik, komplet

13.4.7.6 Kosovnica: Ogrodje, različice postavitve HE/HM ZZ.982.0068.01

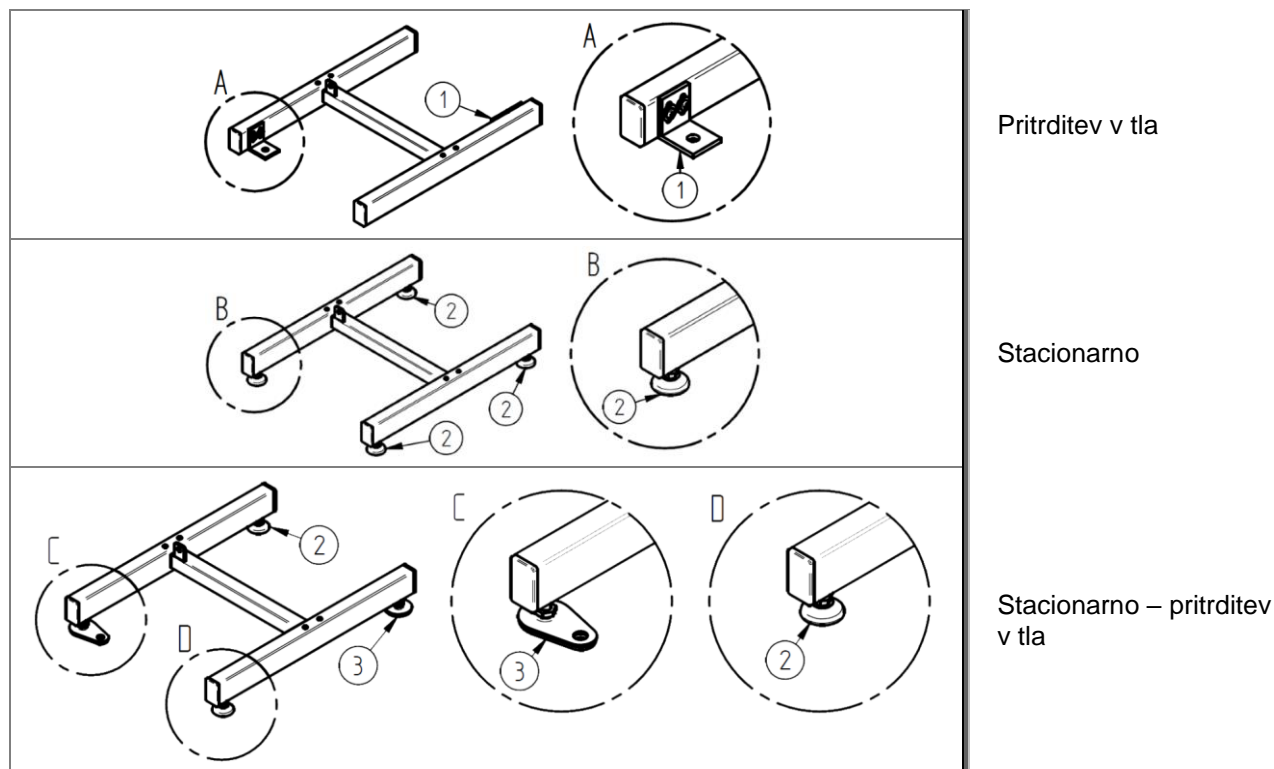

Slika 102: Kosovnica: Ogrodje, različice postavitve HE/HM ZZ.982.0068.01

Izbira: Ogrodje HE/HM – stacionarno/pritrrditev v tla – komplet

Poz.	Kol.	Enota	Ime 1	Ime 2	ID št.	Št. skice
1		kos	Pritrditev v tla	Komplet, tip BF-3	1016897	U.800.0137
2		kos	Nastavljiva noga	Komplet	1016898	T.800.0312
3		kos	Nastavljiva noga z ušesom	Komplet (pritrrditev v tla)	1016899	T.800.0313

Pregl. 131: Izbira: Ogrodje HE/HM – komponente – stacionarno/pritrrditev v tla – komplet

Izbira: Ogrodje HE/HM – stacionarno/pritrrditev v tla – komponente

Poz.	Kol.	Enota	Ime 1	Ime 2	ID št.	Št. skice
1		kos	Pritrdilni kotnik		1007838	
2		kos	Nastavljiva noga		1003490	
3		kos	Nastavljiva noga	s pritrrdilnim ušesom	1010268	

Pregl. 132: Izbira: Ogrodje HE/HM – stacionarno/pritrrditev v tla – komponente

13.4.7.7 Kosovnica: Ogradje, različice postavitve HE/HM ZZ.982.0068.01

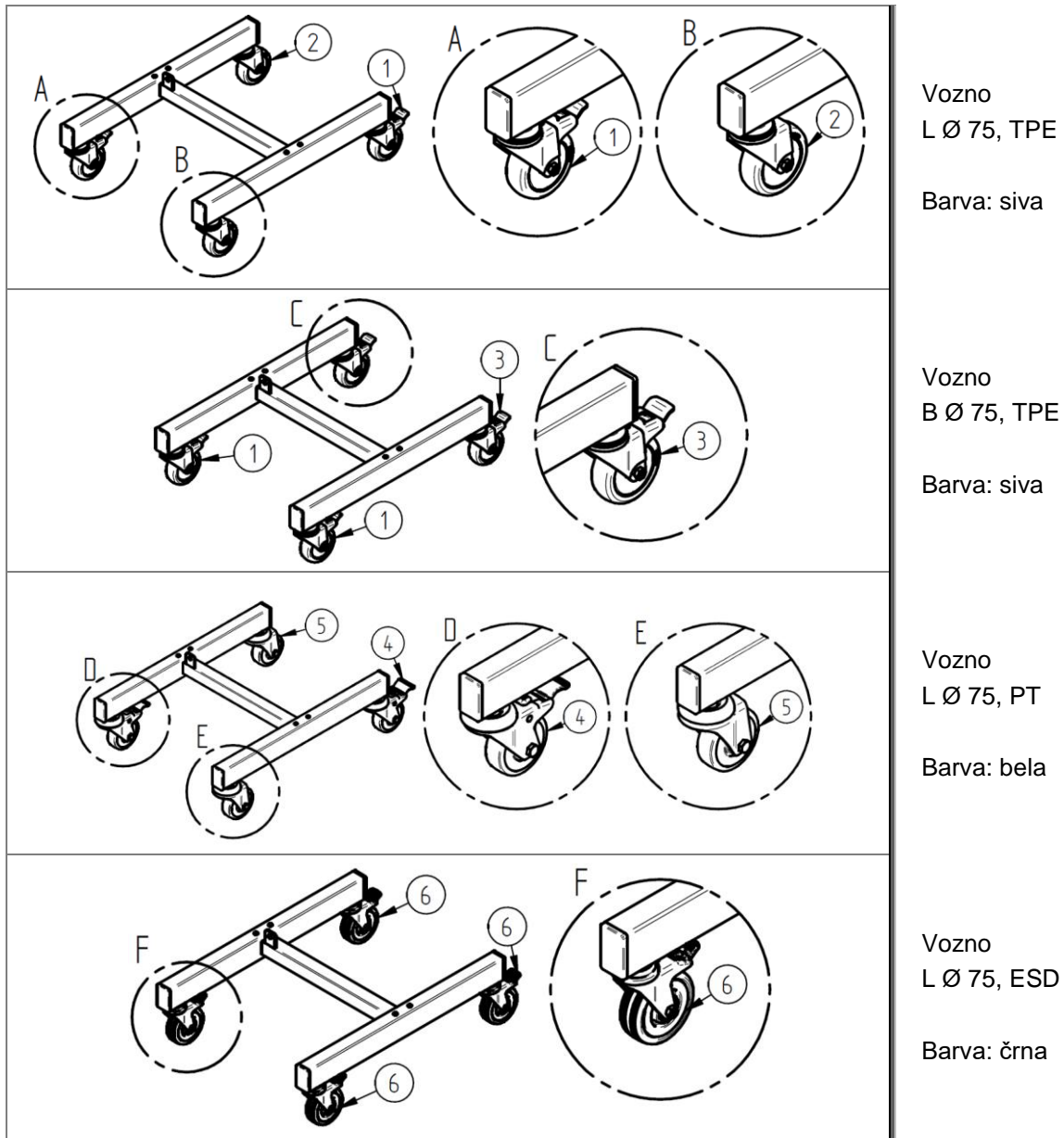

Slika 103: Kosovnica: Različice postavitve ogradjaja HE/HM, kolesa s pritrdilno luknjo ZZ.982.0068.01

Izbira: Ogradje HE/HM – kolesa Ø 75 – komponente							
Poz.	Kol.	Enota	Ime 1	Ime 2	ID št.	Št. skice	
1		kos	Vrtljivo kolo z zavoro	TPE, Ø 75 mm – 60 kg	1004574		
2		kos	Vrtljivo kolo brez zavore	TPE, Ø 75 mm – 60 kg	1004573		
3		kos	Fiksno kolo z zavoro	TPE, Ø 75 mm – 60 kg	1001131		
4		kos	Vrtljivo kolo z zavoro	PT, Ø 75 mm – 60 kg	1009806		
5		kos	Vrtljivo kolo brez zavore	PT, Ø 75 mm – 60 kg	1009807		
6		kos	Vrtljivo kolo z zavoro	ESD, Ø 75 mm – 60 kg	1009967		

Pregl. 133: Izbira: Ogradje HE/HM – kolesa Ø 75 – komponente

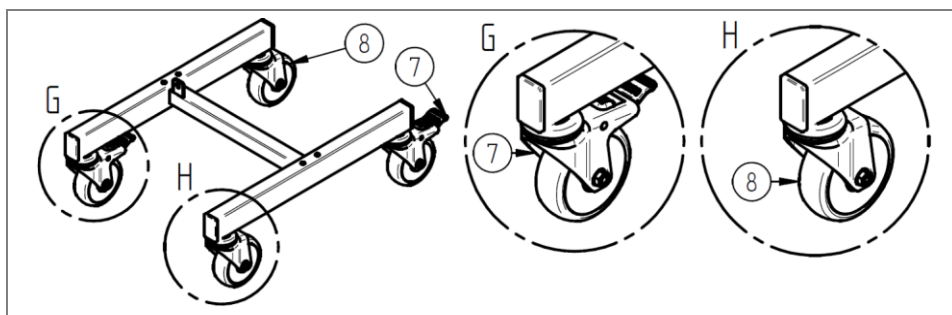

Vozno
L Ø 100, TPE

Barva: siva

Slika 104: Kosovnica: Različice postavitve ogrodja HE/HM, kolesa s pritrdilno luknjo ZZ.982.0068.01

Izbira: Ogrodje HE/HM – kolesa Ø 100 – komponente						
Poz.	Kol.	Enota	Ime 1	Ime 2	ID št.	Št. skice
7		kos	Vrtljivo kolo z zavoro	TPE, Ø 100 mm – 90 kg	1007208	
8		kos	Vrtljivo kolo brez zavore	TPE, Ø 100 mm – 90 kg	1007209	

Pregl. 134: Izbira: Ogrodje HE/HM – kolesa Ø 100 – komponente

13.4.7.8 Kosovnica: Ogradje, različice postavitve HE/HM ZZ.982.0068.01

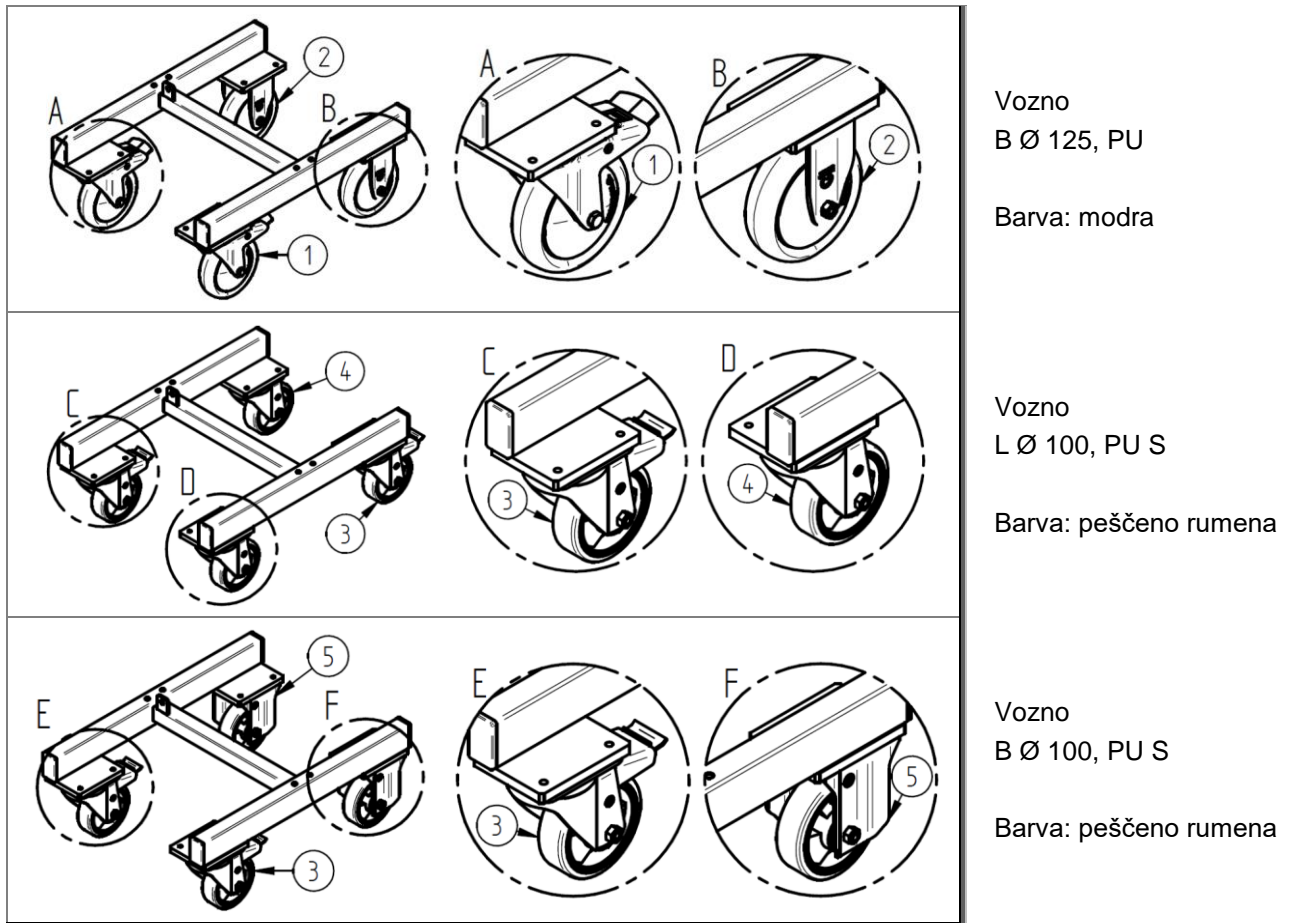

Slika 105: Kosovnica: Različice postavitve ogradja HE/HM, kolesa s pritrdilno luknjo ZZ.982.0068.01

Izbira: Ogradje HE/HM – kolesa Ø 100/Ø 125 s ploščico – komponente						
Poz.	Kol.	Enota	Ime 1	Ime 2	ID št.	Št. skice
1		kos	Vrtljivo kolo z zavoro	PU, Ø 125 mm – 200 kg	1011080	
2		kos	Fiksno kolo brez zavore	PU, Ø 125 mm – 200 kg	1011081	
3		kos	Vrtljivo kolo z zavoro	PU S, Ø 100 mm – 250 kg	1007667	
4		kos	Vrtljivo kolo brez zavore	PU S, Ø 100 mm – 250 kg	1007594	
5		kos	Fiksno kolo brez zavore	PU S, Ø 100 mm – 250 kg	1011170	

Pregl. 135: Izbira: Ogradje HE/HM – kolesa Ø 100/Ø 125 s ploščico – komponente

13.4.7.9 Kosovnica: Ogrodje, različice postavitve HE/HM ZZ.982.0068.01

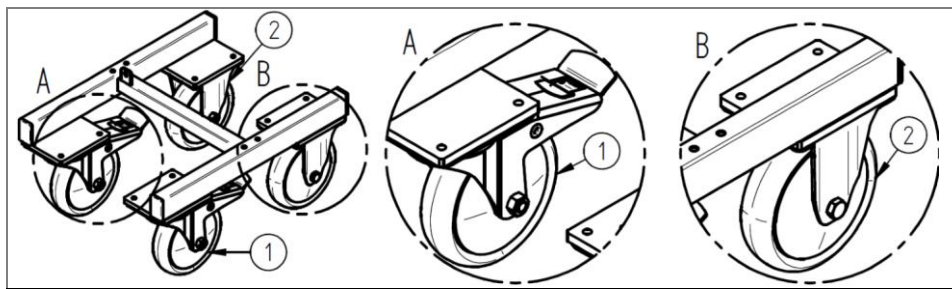

Vozno
B Ø 160, PU

Barva: modra

Slika 106: Kosovnica: Različice postavitve ogrodja HE/HM, kolesa s pritrdilno luknjo ZZ.982.0068.01

Izbira: Ogrodje HE/HM – kolesa Ø 160 s ploščico – komponente

Poz.	Kol.	Enota	Ime 1	Ime 2	ID št.	Št. skice
1		kos	Vrtljivo kolo z zavoro	PU, Ø 160 mm – 250 kg	1010056	
2		kos	Fiksno kolo brez zavore	PU, Ø 160 mm – 250 kg	1010057	

Pregl. 136: Izbira: Ogrodje HE/HM – kolesa Ø 160 s ploščico – komponente

13.4.7.10 Kosovnica: Ogradje BE 010 – ZZ.982.0079/BM 110 – ZZ.982.0121

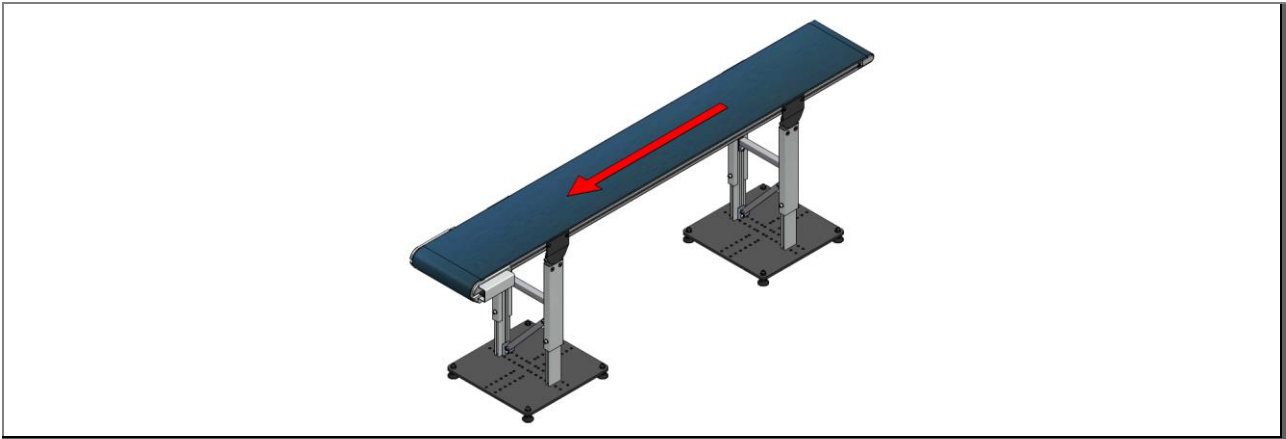

Slika 107: Ogradje BE 010 – ZZ.982.0079/BM 110 – ZZ.982.0121

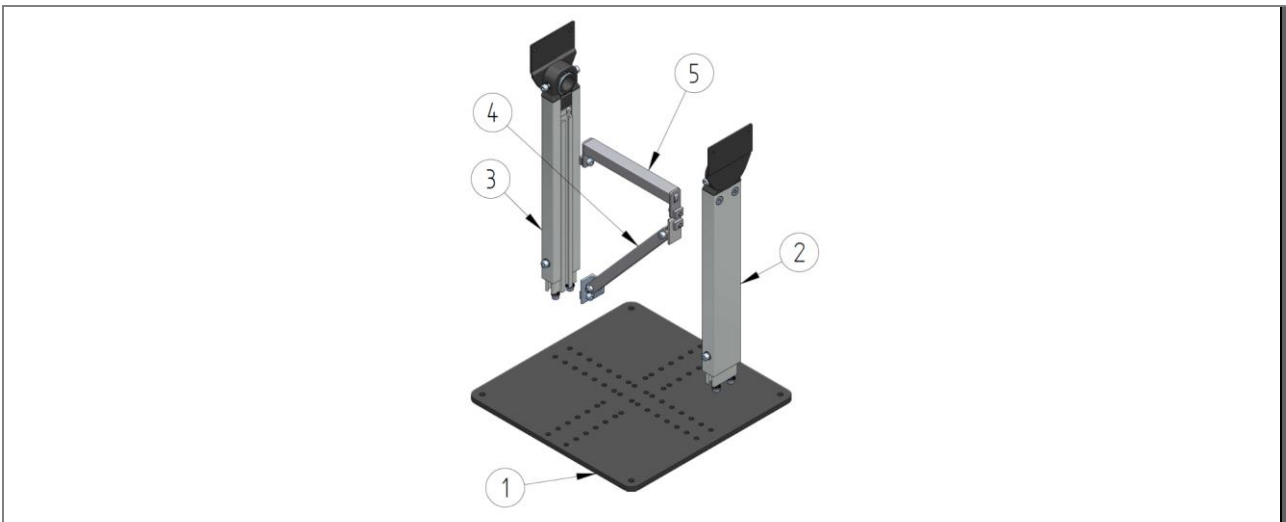

Slika 108: Kosovnica: Ogradje BE 010 – ZZ.982.0079/BM 110 – ZZ.982.0121

Kosovnica: Odvisno od tehničnih podatkov (primerjajte potrditev naročila)						
Poz.	Kol.	Enota	Ime 1	Ime 2	ID št.	Št. skice
1	1	kos	Osnovna plošča		1006973	E.990.0122
2	1	kos	Tipski modul IP5	levo		U.800.0284
3	1	kos	Tipski modul IP5	desno		U.800.0284
4	1	kos	Diagonalni veznik		Preglednica	U.800.0168
5	1	kos	Prečni veznik	Komplet	Preglednica	U.800.0134

Pregl. 137: Kosovnica: Ogradje BE 010 – ZZ.982.0079/BM 110 – ZZ.982.0121

Poz. 3, izbira: Diagonalni veznik, komplet		
Dolžina [mm]	fiksno	spremenljivo
	DV-1-W 2 kotnika	DV-2-W 2 kotnika
	U.800.0174	U.800.0128
ID št.		
150	1016809	–
200	1016810	1016827
250	1016811	–
300	1016812	1016828
350	1016813	–
400	1016814	1016829
450	1016815	–
500	1016816	1016830
550	1016817	–
600	1016818	1016831
650	1016819	–
700	1016820	1016832
750	1016821	–
800	1016822	1016833
850	1016823	–
900	1016824	1016834
950	1016825	–
1000	1016826	1016835

Pregl. 138: Izbira: Diagonalni veznik, spremenljiv in fiksni, komplet

Poz. 4, izbira: Prečni veznik, komplet za IP5 – U.800.0134	
Nazivna širina [mm]	ID št.
300	1016836
350	–
400	1016837
450	–
500	1016838

Pregl. 139: Izbira: Prečni veznik, komplet

13.4.7.11 Kosovnica: Ogradje BE 020 – ZZ.982.0079/BM 120 – ZZ.982.0121

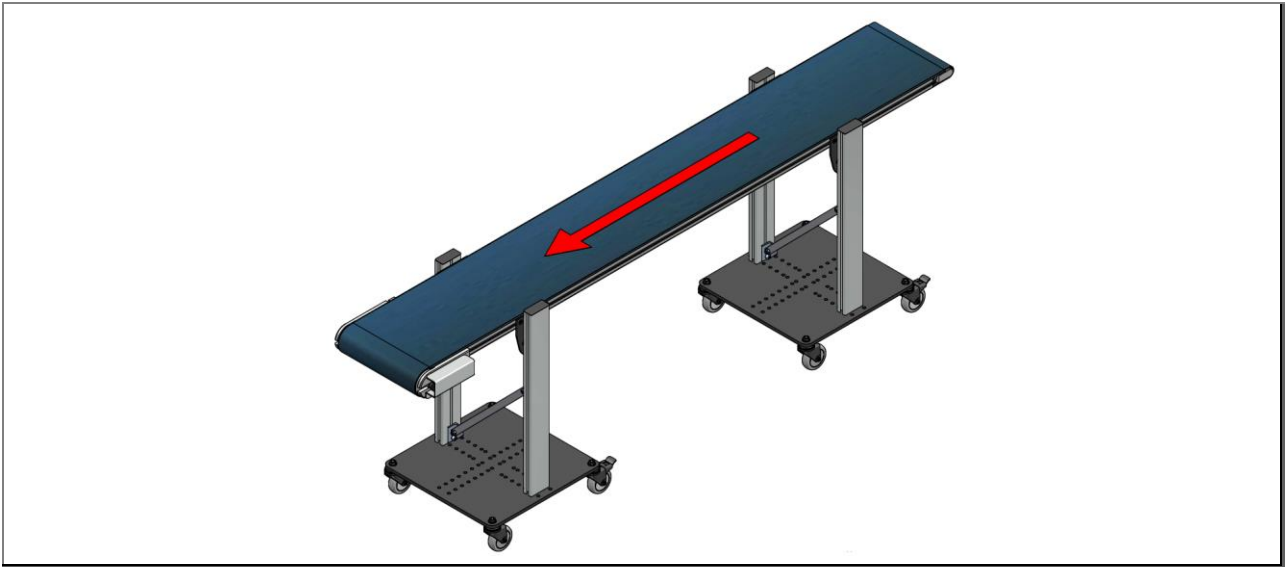

Slika 109: Ogradje BE 020 – ZZ.982.0079/BM 120 – ZZ.982.0121

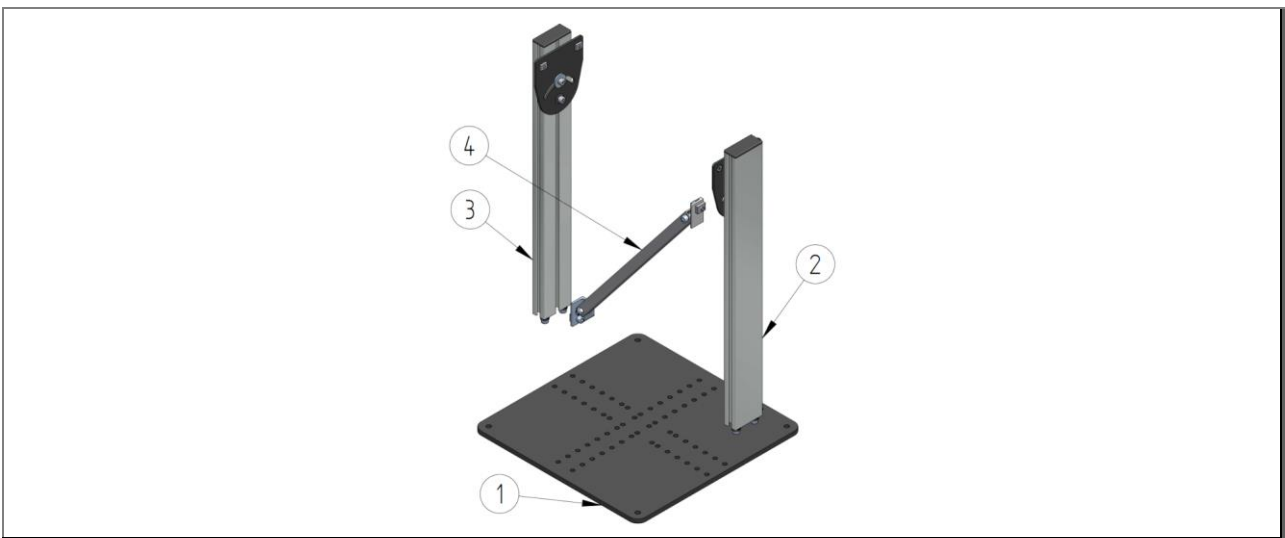

Slika 110: Kosovnica: Ogradje BE 020 – ZZ.982.0079/BM 120 – ZZ.982.0121

Kosovnica: Odvisno od tehničnih podatkov (primerjajte potrditev naročila)						
Poz.	Kol.	Enota	Ime 1	Ime 2	ID št.	Št. skice
1	1	kos	Osnovna plošča		1006973	E.990.0122
2	1	kos	Tipski modul IP6	levo		U.800.0201
3	1	kos	Tipski modul IP6	desno		U.800.0201
4	1	kos	Diagonalni veznik		Preglednica	U.800.0128
5	1	kos	Prečni veznik	Komplet	Preglednica	U.800.0133
6	4	kos	Zaščita kapa	50 x 30 x 2 (črna)	1000679	

Pregl. 140: Kosovnica: Ogradje BE 020 – ZZ.982.0079/BM 120 – ZZ.982.0121

Poz. 3, izbira: Diagonalni veznik, komplet		
Dolžina [mm]	fiksno	spremenljivo
	DV-1-W 2 kotnika	DV-2-W 2 kotnika
	U.800.0174	U.800.0128
ID št.		
150	1016809	–
200	1016810	1016827
250	1016811	–
300	1016812	1016828
350	1016813	–
400	1016814	1016829
450	1016815	–
500	1016816	1016830
550	1016817	–
600	1016818	1016831
650	1016819	–
700	1016820	1016832
750	1016821	–
800	1016822	1016833
850	1016823	–
900	1016824	1016834
950	1016825	–
1000	1016826	1016835

Pregl. 141: Izbira: Diagonalni veznik, spremenljiv in fiksni, komplet

Poz. 4, izbira: Prečni veznik, komplet za IP6 – U.800.0288	
Nazivna širina [mm]	ID št.
300	1016851
350	–
400	1016852
450	–
500	1016853

Pregl. 142: Izbira: Prečni veznik, komplet

13.4.7.12 Kosovnica: Ogrodje, različice postavitve BE – ZZ.982.0079/BM – ZZ.982.0121

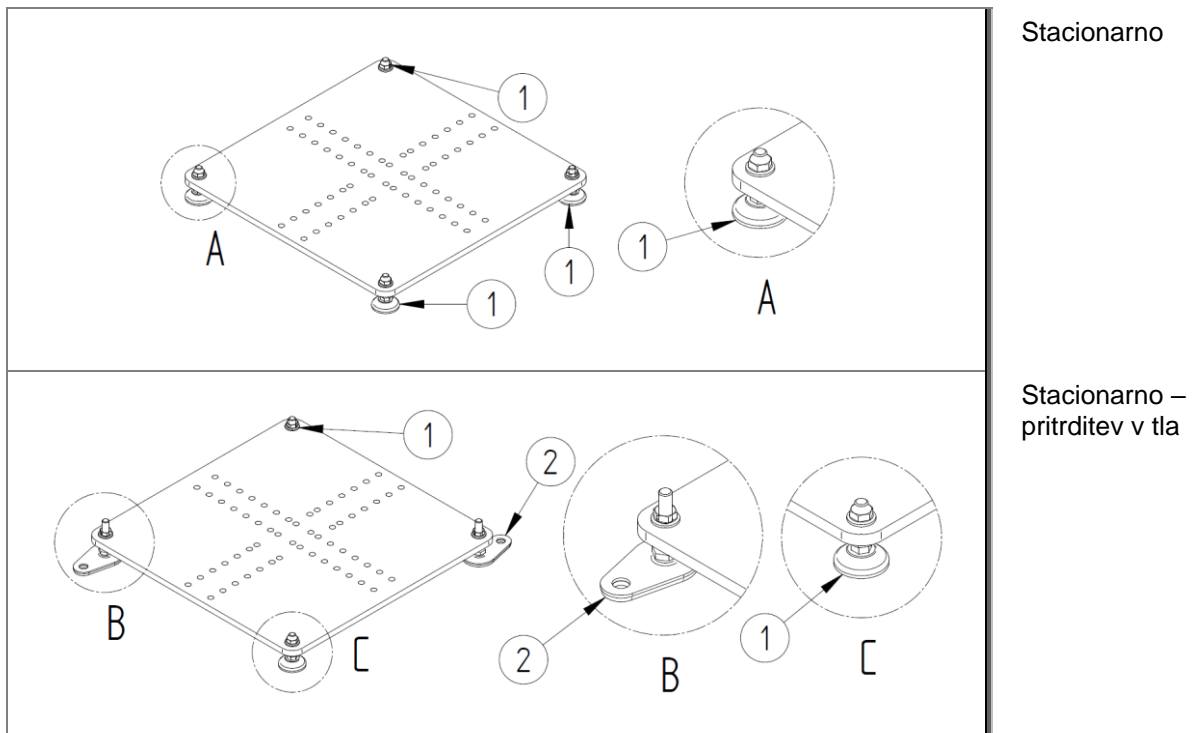

Slika 111: Kosovnica: Ogrodje, različice postavitve BE – ZZ.982.0079/BM – ZZ.982.0121

Izbira: Ogrodje BE/BM – stacionarno/pritrditev v tla – komplet						
Poz.	Kol.	Enota	Ime 1	Ime 2	ID št.	Št. skice
1		kos	Nastavljiva noga	Komplet	1016898	T.800.0312
2		kos	Nastavljiva noga z ušesom	Komplet (pritrđitev v tla)	1016899	T.800.0313

Pregl. 143: Izbira: Ogrodje BE/BM – komponente – stacionarno/pritrditev v tla – komplet

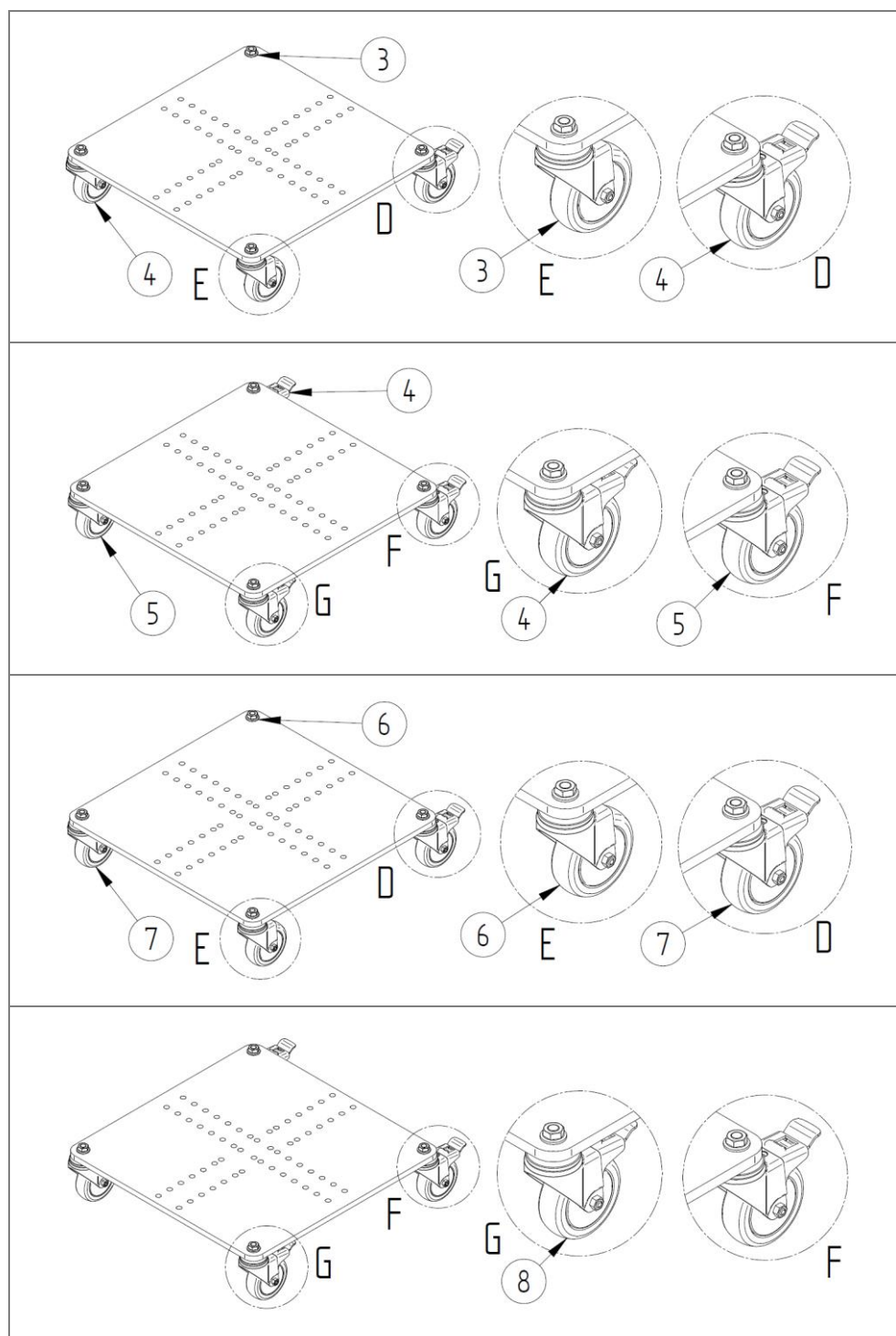

Vozno
L Ø 75, TPE

Barva: siva

Vozno
B Ø 75, TPE

Barva: siva

Vozno
L Ø 75, PT

Barva: bela

Vozno
L Ø 75, ESD

Barva: črna

Slika 112: Kosovnica: Ogradje, različice postavitve, kolesa s pritrdilno luknjo, BE – ZZ.982.0079/BM – ZZ.982.0121

Izbira: Ogradje BE/BM – kolesa Ø 75 – komplet

Poz.	Kol.	Enota	Ime 1	Ime 2	ID št.	Št. skice
3		kos	Vrtljivo kolo brez zavore	TPE, Ø 75 mm – 60 kg	1004573	
4		kos	Vrtljivo kolo z zavoro	TPE, Ø 75 mm – 60 kg	1004574	
5		kos	Fiksno kolo z zavoro	TPE, Ø 75 mm – 60 kg	1001131	
6		kos	Vrtljivo kolo brez zavore	PT, Ø 75 mm – 60 kg	1009807	
7		kos	Vrtljivo kolo z zavoro	PT, Ø 75 mm – 60 kg	1009806	
8		kos	Vrtljivo kolo z zavoro	ESD, Ø 75 mm – 60 kg	1009967	

Pregl. 144: Izbira: Ogradje BE/BM – kolesa Ø 75 – komplet

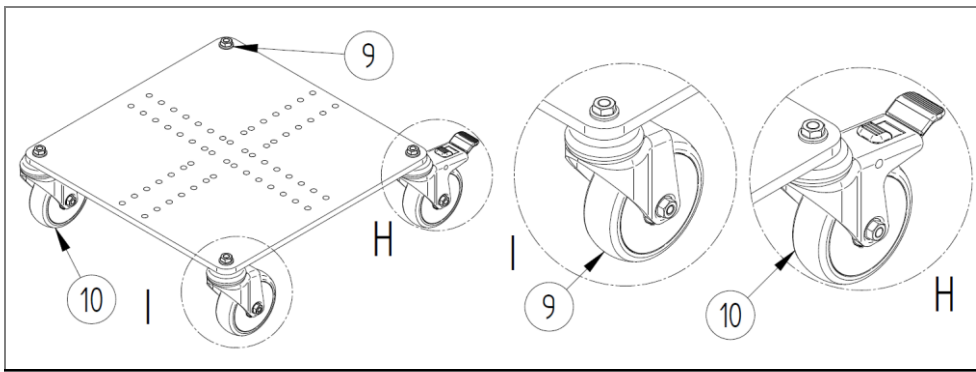
 Vozno
 L Ø 100, TPE

Barva: siva

Slika 113: Kosovnica: Ogradje, različice postavitve, kolesa s pritrdilno luknjo, BE – ZZ.982.0079/BM – ZZ.982.0121

Izbira: Ogradje BE/BM – kolesa Ø 100 – komplet

Poz.	Kol.	Enota	Ime 1	Ime 2	ID št.	Št. skice
9		kos	Vrtljivo kolo brez zavore	TPE, Ø 100 mm – 90 kg	1007209	
10		kos	Vrtljivo kolo z zavoro	TPE, Ø 100 mm – 90 kg	1007208	

Pregl. 145: Izbira: Ogradje BE/BM – kolesa Ø 100 – komplet

13.4.8 Pribor: Dodatki (izbirno)

NAPOTEK

- Nadomestni deli za dodatke so na voljo po dogovoru z našim prodajnim oddelkom.

13.4.8.1 Povratno korito

Povratna korita pri položajih pogona 1234



Slika 114: Primer standardnega povratnega korita po številki skice: M.800.0257

Povratna korita pri sredinskih položajih pogona 56

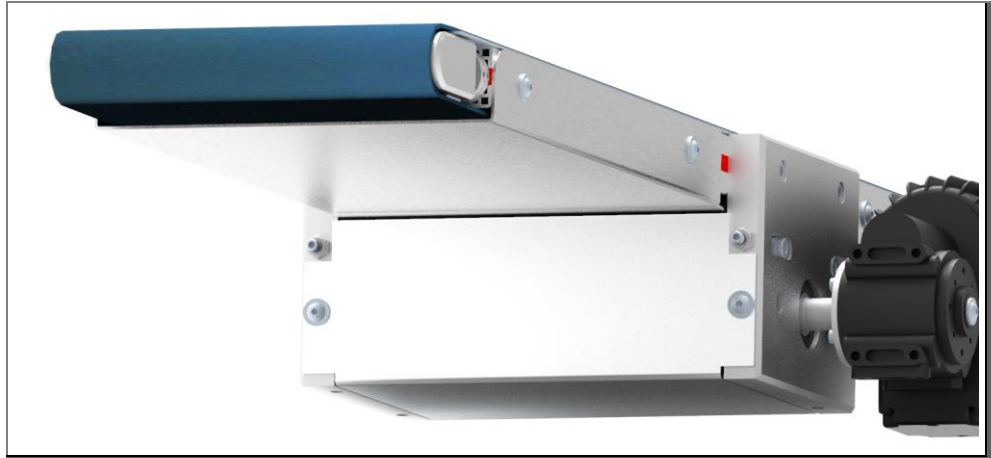

Slika 115: Primer standardnega povratnega korita s sredinskim motorjem po številki skice: M.800.0263

Pri naročanju povratnega korita kot nadomestnega dela navedite podatke o transportnem traku.

14 Stvarno kazalo

D

Delovanje 30
Dodatni veljavni dokumenti 9
Dvižna oprema
 Območja za uporabo dvižne opreme 55

G

Garancija 9

K

Klinasta letev 34
Kosovnica
 Obračalne enote 133
 Pogon s prirobnico 142
 Pogonski boben 168
 Spodnji pogon 148
 Sredinski pogon z motorjem s prirobnico 162
 Trup transporterja 131

M

Mesto postavitve 54
Motnje 94

N

Načini delovanja 31
Načrt iskanja napak 95
Načrt vzdrževanja 103
Nadomestni deli 129
Namestitev 50
 AM 1030 61
 AM 140 59
 AM 920 56
 BE 010/BM 010 68
 BE 020/BM 120 71
 HE 050/HM 480 63
 HE 060/HM 590 66
Napačna uporaba 12
Navodila za uporabo 15

O

Odlaganje 49, 128
Odpravljanje motenj 95
Okrajšave 7, 129
Osebj
 Strokovno osebje 18

P

Poravnost traku
 nastavljanje (območje obračanja) 108
 nastavljanje (območje pogona) 106

R

Razstavitev 127

S

Servisiranje 101
Sklicevanje 8
Sojemalne pregrade 34
 Dolžina pregrade 34
 Prosto robno območje 34
 Razdalja med pregradama 34
 Širina predelka 34
 Višina predelka 34
Stransko vodilo 35

T

Tipska ploščica 29
Trak (tekalna površina) 33, 34
 Debelina traku 34
 menjava 112
 napenjanje (območje obračanja) 111
 Neskončna dolžina 34
 Oznake 34
 Preverjanje pravokotnosti (območje pogona)
 110
 Širina traku 34
 Št. traku/tip traku 34
Transportni trak 30
 nastavljanje položaja 74
 zavarovanje pred prevrnitvijo 75

U

Upravljalni in prikazovalni elementi 85
Upravljanje 82
Ustavitev ob koncu uporabe 123

V

Varnost 10
Varnostne naprave 14
Varnostni napotki 13

Veriga

mazanje 118

napenjanje 119

Vrste ogrodja 36

Vzdrževanje 101

Z

Zagon 76

Zaščitna embalaža in prenos 47

Zaščitna oprema 21

15 Kazalo slik

Slika 1: Tipska tablica (primer)	29
Slika 2: Raven tračni transporter (primer).....	30
Slika 3: Odprti kabelski priključek	31
Slika 4: Glavno stikalo s funkcijo zaskoka.....	31
Slika 5: Stikalna naprava za takte z glavnim stikalom.....	31
Slika 6: Krmilnik hitrosti z glavnim stikalom.....	32
Slika 7: Kombiniran krmilnik z glavnim stikalom.....	32
Slika 8: Eksplozijska skica ravnega tračnega transporterja (primer).....	33
Slika 9: Oznake izvedb traku	34
Slika 10: Majhen transportni trak I-Tech s stranskim vodilom	35
Slika 11: Ogrodje AM	36
Slika 12: Ogrodje HE 010.....	37
Slika 13: Ogrodje HE 030.....	38
Slika 14: Ogrodje HM 010	39
Slika 15: Ogrodje HM 590	40
Slika 16: Ogrodje BE.....	41
Slika 17: Ogrodje BM	42
Slika 18: Transportni trak z zadnjo steno in povratnim koritom (primer)	43
Slika 19: Zadnja stena.....	44
Slika 20: Prestrezna loputa	45
Slika 21: Povratno korito	46
Slika 22: Območja za uporabo dvizne opreme (npr. viličarja)	55
Slika 23: Namestitev ogrodja – AM 920 (primer).....	56
Slika 24: Možnosti nastavitvev ogrodja – AM 920	57
Slika 25: Namestitev transportnega traku z ogrođjem AM 920 (primer).....	58
Slika 26: Celotna postavitvev transporterja z ogrođjem AM 920 (primer).....	58
Rezultat: Transporter je nameščen na ogrođju.	58
Slika 27: Namestitev ogrodja – AM 140 (primer).....	59
Slika 28: Namestitev transportnega traku z ogrođjem AM 140 (primer).....	59
Slika 29: Celotna postavitvev transporterja z ogrođjem AM 140 (primer).....	60
Slika 30: Namestitev ogrodja – AM 1030 (primer).....	61
Slika 31: Možnosti nastavitvev ogrodja – AM 1030	61
Slika 32: Namestitev transportnega traku z ogrođjem AM 1030 (primer).....	62
Slika 33: Celotna postavitvev transporterja z ogrođjem AM 1030 (primer).....	62
Slika 34: Namestitev ogrodja – HE 050/HM 480	64

Slika 35: Nastavitev ogrodja – HE 050/HM 480.....	64
Slika 36: Namestitev transportnega traku z ogrodjem HE 050/HE 480 (primer)	65
Slika 37: Celotna postavitve transporterja z ogrodjem HE 050/HE 480 (primer)	65
Slika 38: Namestitev ogrodja – HE 060/HM 590	66
Slika 39: Nastavitev ogrodja – HE 060/HM 590.....	66
Slika 40: Namestitev transportnega traku z ogrodjem HE 060/HE 590 (primer)	67
Slika 41: Celotna postavitve transporterja z ogrodjem HE 030/HE 590 (primer)	67
Slika 42: Namestitev ogrodja – BE 010/BM 010	69
Slika 43: Nastavitev ogrodja – BE 010/BM 010.....	69
Slika 44: Namestitev transporterja z ogrodjem BE 010/BM 010 (primer)	70
Slika 45: Celotna postavitve transporterja z ogrodjem BE 010/BM 010 (primer).....	70
Slika 46: Namestitev ogrodja – BE 020/BM 120	71
Slika 47: Nastavitev ogrodja – BE 020/BM 120.....	72
Slika 48: Namestitev transporterja z ogrodjem BE 020/BM 120 (primer)	73
Slika 49: Celotna postavitve transporterja z ogrodjem BE 020/BM 120 (primer).....	73
Slika 50: Talna zapora.....	74
Slika 51: Blokiranje koles	74
Slika 52: Pritrditev v tla.....	75
Slika 53: Glavno stikalo	86
Slika 54: Krmilnik hitrosti	87
Slika 55: Stikalna naprava za takte	88
Slika 56: Kombiniran krmilnik.....	89
Slika 57: Nastavitvena območja in oznake komponent.....	105
Slika 58: Priprave za nastavitev poravnosti traku (območje pogona).....	106
Slika 59: Nastavljanje poravnosti traku v območju pogona	107
Slika 60: Priprave za nastavitev poravnosti traku (območje obračanja).....	108
Slika 61: Nastavljanje poravnosti traku v območju obračanja.....	109
Slika 62: Preverjanje in nastavljanje pravokotnosti pogonskega valja	110
Slika 63: Nastavljanje napetosti traku v območju obračanja	111
Slika 64: Skice transportnega traku.....	112
Slika 65: Postavitve trupa transporterja na stranico	113
Slika 66: Odstranitev pritisnega valja.....	113
Slika 67: Snemanje traku	114
Slika 68: Pogon z verigo: preverjanje gladkega teka traku	116
Slika 69: Pogon s prirobnico: preverjanje gladkega teka traku	117
Slika 70: Mazanje verige	118
Slika 71: Nastavitev napetosti verige	119

Slika 72: Seznam nadomestnih delov: QR-koda za spletno različico.....	129
Slika 73: Kosovnica: Trup transporterja.....	131
Slika 74: Kosovnica: Obračanje Ø 32 – ZZ.800.0234	133
Slika 75: Kosovnica: Obračanje Ø 32 – ZZ.800.0220	134
Slika 76: Kosovnica: Tekoči ostri rob Ø 16 – U.910.0030.....	136
Slika 77: Kosovnica: Obračanje Ø 16, nazivna širina 70 – U.910.0030.....	138
Slika 78: Kosovnica: Obračanje Ø 8 – U.910.0031	139
Slika 79: Kosovnica: Obračanje Ø 8, nazivna širina 70 – U.910.0031	141
Slika 80: Kosovnica: Pogon s prirobnico – pogonska enota/motorna enota – položaj pogona 1234 – ZZ.900.0146.....	142
Slika 81: Kosovnica: Pogon s prirobnico – pogonska enota/motorna enota – položaj pogona 1234 – ZZ.900.0057.....	145
Slika 82: Kosovnica: Pogon spodaj – pogonska enota/motorna enota – položaj pogona 14 – ZZ.900.0147	148
Slika 83: Kosovnica: Pogon spodaj – pogonska enota/motorna enota – položaj pogona 14 – ZZ.900.0062	152
Slika 84: Kosovnica: Pogon spodaj – pogonska enota/motorna enota – položaj pogona 23 – ZZ.900.0160	156
Slika 85: Kosovnica: Pogon spodaj – pogonska enota/motorna enota – položaj pogona 23 – ZZ.900.0183	159
Slika 86: Kosovnica: Pogon s prirobnico – pogonska enota/motorna enota – položaj pogona 56 – ZZ.900.0161	162
Slika 87: Kosovnica: Sredinski motor s prirobnico – pogonska enota/motorna enota – položaj pogona 56 – ZZ.900.0064.....	165
Slika 88: Kosovnica: Pogonski boben – pogonska enota/motorna enota – položaj pogona 1234 – ZZ.900.163	168
Slika 89: Kosovnica: Sredinski motor, pogonski boben – pogonska enota/motorna enota – položaj pogona 56 – ZZ.900.0186.....	170
Slika 90: Kosovnica: Ogrodje AM 920 – ZZ.982.0084	172
Slika 91: Podpora transportnega traku AM 920 - ZZ.982.0084	172
Slika 92: Kosovnica: Podpora transportnega traku, komponente ZZ.982.0106.00.....	174
Slika 93: Ogrodje AM 1030 – ZZ.982.0084	175
Slika 94: Podpora transportnega traku AM 1030 - ZZ.982.0084	175
Slika 95: Kosovnica: Ogrodje AM 140 – ZZ.982.0084	177
Slika 96: Podpora transportnega traku AM 140 - ZZ.982.0084	177
Slika 97: Kosovnica za podporo transportnega traku	179
Slika 98: Ogrodje HE 050 – ZZ.982.0080/HM 480 – ZZ.982.0081.....	180
Slika 99: Kosovnica: Ogrodje HE 050 – ZZ.982.0080/HM 480 – ZZ.982.0081.....	180
Slika 100: Ogrodje HE 060 – ZZ.982.0080/HM 590 – ZZ.982.0081.....	182
Slika 101: Kosovnica: Ogrodje HE 060 – ZZ.982.0080/HM 590 – ZZ.982.0081.....	182

Slika 102: Kosovnica: Ogrodje, različice postavitve HE/HM ZZ.982.0068.01	184
Slika 103: Kosovnica: Različice postavitve ogrodja HE/HM, kolesa s pritrdilno luknjo ZZ.982.0068.01	185
Slika 104: Kosovnica: Različice postavitve ogrodja HE/HM, kolesa s pritrdilno luknjo ZZ.982.0068.01	186
Slika 105: Kosovnica: Različice postavitve ogrodja HE/HM, kolesa s pritrdilno luknjo ZZ.982.0068.01	187
Slika 106: Kosovnica: Različice postavitve ogrodja HE/HM, kolesa s pritrdilno luknjo ZZ.982.0068.01	188
Slika 107: Ogrodje BE 010 – ZZ.982.0079/BM 110 – ZZ.982.0121	189
Slika 108: Kosovnica: Ogrodje BE 010 – ZZ.982.0079/BM 110 – ZZ.982.0121	189
Slika 109: Ogrodje BE 020 – ZZ.982.0079/BM 120 – ZZ.982.0121	191
Slika 110: Kosovnica: Ogrodje BE 020 – ZZ.982.0079/BM 120 – ZZ.982.0121	191
Slika 111: Kosovnica: Ogrodje, različice postavitve BE – ZZ.982.0079/BM – ZZ.982.0121 ..	193
Slika 112: Kosovnica: Ogrodje, različice postavitve, kolesa s pritrdilno luknjo, BE – ZZ.982.0079/BM – ZZ.982.0121	194
Slika 113: Kosovnica: Ogrodje, različice postavitve, kolesa s pritrdilno luknjo, BE – ZZ.982.0079/BM – ZZ.982.0121	195
Slika 114: Primer standardnega povratnega korita po številki skice: M.800.0257	196
Slika 115: Primer standardnega povratnega korita s sredinskim motorjem po številki skice: M.800.0263.....	197

16 Kazalo preglednic

Pregl. 1: Okrajšave.....	7
Pregl. 2: Enote.....	7
Pregl. 3: Usposobljenost osebja	18
Pregl. 4: Tehnični podatki	28
Pregl. 5: Opisi tipske tablice	29
Pregl. 6: Upravljalni elementi glavnega stikala	86
Pregl. 7: Upravljalni elementi krmilnika hitrosti.....	87
Pregl. 8: Upravljalni elementi stikalne naprave za takte.....	88
Pregl. 9: Upravljalni elementi kombiniranega krmilnika.....	89
Pregl. 10: Načrt iskanja napak	95
Pregl. 11: Nadaljevanje: Načrt iskanja napak.....	96
Pregl. 12:Načrt vzdrževanja.....	103
Pregl. 13:Nadaljevanje: Načrt vzdrževanja.....	104
Pregl. 14: Okrajšave.....	129
Pregl. 15: Kosovnica: Neodvisno od tehničnih podatkov (primer).....	130

Pregl. 16: Kosovnica: Odvisno od tehničnih podatkov (primerjajte potrditev naročila, primer)	130
Pregl. 17 Izbira atributa komponente (primer)	130
Pregl. 18: Kosovnica: Trup transporterja 1	131
Pregl. 19: Kosovnica: Trup transporterja 2	132
Pregl. 3: Izbira: Zgornja plošča	132
Pregl. 20: Kosovnica: Obračanje Ø 32 – ZZ.800.0234 – 1	133
Pregl. 21: Kosovnica: Obračanje Ø 32 – ZZ.800.0234 – 2	133
Pregl. 22: Izbira: Obračanje Ø 32 – pritisni valj	133
Pregl. 23: Kosovnica: Obračanje Ø 22 – ZZ.800.0220 – 1	134
Pregl. 24: Kosovnica: Obračanje Ø 22 – ZZ.800.0220 – 2	134
Pregl. 25: Izbira: Obračanje Ø22 – obračalni valj	135
Pregl. 26: Izbira: Obračanje Ø 22 – stranska letev	135
Pregl. 27: Izbira: Obračanje Ø 22 – pritisni valj	135
Pregl. 28: Izbira: Obračanje Ø 22 – zaščita pred posegom	135
Pregl. 29: Kosovnica: Tekoči ostri rob Ø 16 – U.910.0030 – 1	136
Pregl. 30: Kosovnica: Tekoči ostri rob Ø 16 – U.910.0030 – 2	136
Pregl. 31: Izbira: Tekoči ostri rob Ø 16 – pritisni valj	137
Pregl. 32: Izbira: Tekoči ostri rob Ø 16 – stranska letev	137
Pregl. 33: Izbira: Tekoči ostri rob Ø 16 – pritisni valj	137
Pregl. 34: Kosovnica: Obračanje Ø 16, nazivna širina 70 – U.910.0030	138
Pregl. 35: Kosovnica: Obračanje Ø 8 – U.910.0031 – 1	139
Pregl. 36: Kosovnica: Obračanje Ø 8 – U.910.0031 – 2	139
Pregl. 37: Izbira: Obračanje Ø 8 – pritisni valj	140
Pregl. 38: Izbira: Obračanje Ø8 – stranska letev	140
Pregl. 39: Izbira: Obračanje Ø 8 – pritisni valj	140
Pregl. 40: Kosovnica: Obračanje Ø 8, nazivna širina 70 – U.910.0031	141
Pregl. 41: Kosovnica: Pogon s prirobnico – pogonska enota/motorna enota – položaj pogona 1234 – 1	142
Pregl. 42: Kosovnica: Pogon s prirobnico – pogonska enota/motorna enota – položaj pogona 1234 – 2	143
Pregl. 43: Izbira: Pogon s prirobnico – jekleni pogonski valj	143
Pregl. 44: Izbira: Pogon s prirobnico – pogonski valj iz nerjavnega jekla V2A	143
Pregl. 45: Izbira: Pogon s prirobnico – motor	144
Pregl. 46: Izbira: Pogon s prirobnico – pritisni valj	144
Pregl. 48: Kosovnica: Pogon s prirobnico – pogonska enota/motorna enota – položaj pogona 1234 – 1	146

Pregl. 49: Kosovnica: Pogon s prirobnico – pogonska enota/motorna enota – položaj pogona 1234 – 2.....	146
Pregl. 50: Izbira: Pogon s prirobnico – jekleni pogonski valj	146
Pregl. 51: Izbira: Pogon s prirobnico – pogonski valj iz nerjavnega jekla V2A	147
Pregl. 52: Izbira: Pogon s prirobnico – motor	147
Pregl. 53: Izbira: Pogon s prirobnico – pritisni valj	147
Pregl. 55: Kosovnica: Pogon spodaj – pogonska enota/motorna enota – položaj pogona 14 – 1	149
Pregl. 56: Kosovnica: Pogon spodaj – pogonska enota/motorna enota – položaj pogona 14 – 2	149
Pregl. 57: Izbira: Pogon s prirobnico – jekleni pogonski valj	149
Pregl. 58: Izbira: Pogon s prirobnico – pogonski valj iz nerjavnega jekla V2A	150
Pregl. 59: Izbira: Pogon spodaj – pritisni valj	150
Pregl. 60: Izbira: Pogon spodaj – pogonski valj	150
Pregl. 61: Izbira: Pogon spodaj – motor	150
Pregl. 63: Kosovnica: Pogon spodaj – pogonska enota/motorna enota – položaj pogona 14 – 1	153
Pregl. 64: Kosovnica: Pogon spodaj – pogonska enota/motorna enota – položaj pogona 14 – 2	153
Pregl. 65: Izbira: Pogon s prirobnico – jekleni pogonski valj	153
Pregl. 66: Izbira: Pogon s prirobnico – pogonski valj iz nerjavnega jekla V2A	154
Pregl. 67: Izbira: Pogon spodaj – pritisni valj	154
Pregl. 68: Izbira: Pogon spodaj – pogonski valj	154
Pregl. 69: Izbira: Pogon spodaj – motor	154
Pregl. 71: Kosovnica: Pogon spodaj – pogonska enota/motorna enota – položaj pogona 23 – 1	156
Pregl. 72: Kosovnica: Pogon spodaj – pogonska enota/motorna enota – položaj pogona 23 – 2	156
Pregl. 73: Izbira: Pogon s prirobnico – jekleni pogonski valj	157
Pregl. 74: Izbira: Pogon s prirobnico – pogonski valj iz nerjavnega jekla V2A	157
Pregl. 75: Izbira: Pogon spodaj – pritisni valj	157
Pregl. 76: Izbira: Pogon spodaj – pogonski valj	158
Pregl. 77: Izbira: Pogon spodaj – motor	158
Pregl. 79: Kosovnica: Pogon spodaj – pogonska enota/motorna enota – položaj pogona 23 – 1	160
Pregl. 80: Kosovnica: Pogon spodaj – pogonska enota/motorna enota – položaj pogona 23 – 2	160
Pregl. 81: Izbira: Pogon s prirobnico – jekleni pogonski valj	160
Pregl. 82: Izbira: Pogon s prirobnico – pogonski valj iz nerjavnega jekla V2A	161

Pregl. 83: Izbira: Pogon spodaj – pritisni valj	161
Pregl. 84: Izbira: Pogon spodaj – pogonski valj	161
Pregl. 85: Izbira: Pogon spodaj – motor	161
Pregl. 87: Kosovnica: Sredinski motor s prirobnico – pogonska enota/motorna enota – položaj pogona 56 – 1.....	162
Pregl. 88: Kosovnica: Sredinski motor s prirobnico – pogonska enota/motorna enota – položaj pogona 56 – 2.....	163
Pregl. 89: Izbira: Pogon s prirobnico – jekleni pogonski valj	163
Pregl. 90: Izbira: Pogon s prirobnico – pogonski valj iz nerjavnega jekla V2A	163
Pregl. 91: Izbira: Sredinski motor s prirobnico – pritisni valj	164
Pregl. 93: Izbira: Sredinski motor s prirobnico – motor	164
Pregl. 94: Kosovnica: Sredinski motor s prirobnico – pogonska enota/motorna enota – položaj pogona 56 – 1.....	166
Pregl. 95: Kosovnica: Sredinski motor s prirobnico – pogonska enota/motorna enota – položaj pogona 56 – 2.....	166
Pregl. 96: Izbira: Pogon s prirobnico – jekleni pogonski valj	166
Pregl. 97: Izbira: Pogon s prirobnico – pogonski valj iz nerjavnega jekla V2A	167
Pregl. 98: Izbira: Sredinski motor s prirobnico – pritisni valj	167
Pregl. 100: Izbira: Pogon s prirobnico – motor	167
Pregl. 101: Kosovnica: Pogonski boben – pogonska enota/motorna enota – položaj pogona 1234 – 1.....	168
Pregl. 102: Kosovnica: Pogonski boben – pogonska enota/motorna enota – položaj pogona 1234 – 2.....	169
Pregl. 103: Izbira: Pogonski boben – pritisni valj	169
Pregl. 106: Kosovnica: Sredinski motor, pogonski boben – pogonska enota/motorna enota – položaj pogona 56 – 1.....	170
Pregl. 107: Kosovnica: Sredinski motor, pogonski boben – pogonska enota/motorna enota – položaj pogona 56 – 2.....	171
Pregl. 108: Izbira: Sredinski motor, pogonski boben – pritisni valj.....	171
Pregl. 110: Kosovnica: Ogrodje AM 920.....	172
Pregl. 114: Izbira: Ogrodje AM 920 – spodnja plošča.....	174
Pregl. 117: Izbira: Prečni veznik, komplet	176
Pregl. 118: Kosovnica: Ogrodje AM 140.....	177
Pregl. 120: Izbira: Prečni veznik, komplet	178
Pregl. 122: Izbira: Ogrodje AM 140 in AM 1030 – spodnja plošča	179
Pregl. 123: Kosovnica: Ogrodje AM 920.....	180
Pregl. 124: Izbira: Osnovno ogrodje	181
Pregl. 125: Izbira: Diagonalni veznik, spremenljivi in fiksen, 1 in 2 kotnika, komplet.....	181
Pregl. 127: Kosovnica: Ogrodje HE 060 – ZZ.982.0080/HM 590 – ZZ.982.0081	182

Pregl. 128: Izbira: Osnovno ogrodje	183
Pregl. 129: Izbira: Diagonalni veznik, spremenljivi in fiksen, 1 in 2 kotnika, komplet.....	183
Pregl. 130: Izbira: Prečni veznik, komplet	183
Pregl. 131: Izbira: Ogradje HE/HM – komponente – stacionarno/pritrnitev v tla – komplet.	184
Pregl. 132: Izbira: Ogradje HE/HM – stacionarno/pritrnitev v tla – komponente	184
Pregl. 133: Izbira: Ogradje HE/HM – kolesa Ø 75 – komponente.....	185
Pregl. 134: Izbira: Ogradje HE/HM – kolesa Ø 100 – komponente.....	186
Pregl. 135: Izbira: Ogradje HE/HM – kolesa Ø 100/Ø 125 s ploščico – komponente	187
Pregl. 136: Izbira: Ogradje HE/HM – kolesa Ø 160 s ploščico.....	188
Pregl. 137: Kosovnica: Ogradje BE 010 – ZZ.982.0079/BM 110 – ZZ.982.0121	189
Pregl. 140: Kosovnica: Ogradje BE 020 – ZZ.982.0079/BM 120 – ZZ.982.0121	191
Pregl. 142: Izbira: Prečni veznik, komplet	192

17 Priloga

Tukaj je prostor za vaše zapiske: