

MOTOR*

- Motor placering sidledes, vänster utsida.
- Band hastighet 4,6m/min
- Motorskydd med ON/OFF knapp
- Anslutning 3~ 400V/50Hz

BANDMATTA*

- PU-band, blå-grön, MTF-Nr. 14, FDA
- Temperatur beständig: -15°C till +90°C
- T-medbringare, höjd 30mm, bredd 400mm

STATIV*

- Flyttbart

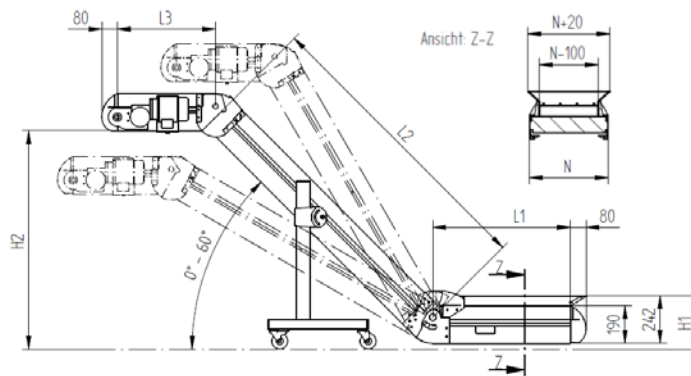

N (mm)	...please choose...
L1 (mm)	
L2 (mm)	
H1 (mm)	
H2 (mm)	

* Provdetaljer– andra konfigurationer tillgängliga på begäran

Detaljer för att transportera.

Beskrivning			
Detaljer per tid [antal/min.]		Mått, största detalj L x B x H [mm]	
Temperatur på detaljerna [°C]		Mått, minsta detalj L x B x H [mm]	
Max vikt på detalj. [g]		Max. vikt på transportband [kg]	

OPTION**

Frekvens omvandlare för justerbar bandhastighet	<input type="checkbox"/>
Puls styrning för start / stop via en potialfri kontakt eller justerbar tid för pause tid	<input type="checkbox"/>
Stationärt stativ	<input type="checkbox"/>
Korrigerade kanter (för små, skarpa detaljer)	<input type="checkbox"/>
Skydd över band	<input type="checkbox"/>
Vridbar utloppsränna	<input type="checkbox"/>

Noteringar / Speciala önskemål

** Fler optioner tillgängliga på begäran!